

Ovális trambulin

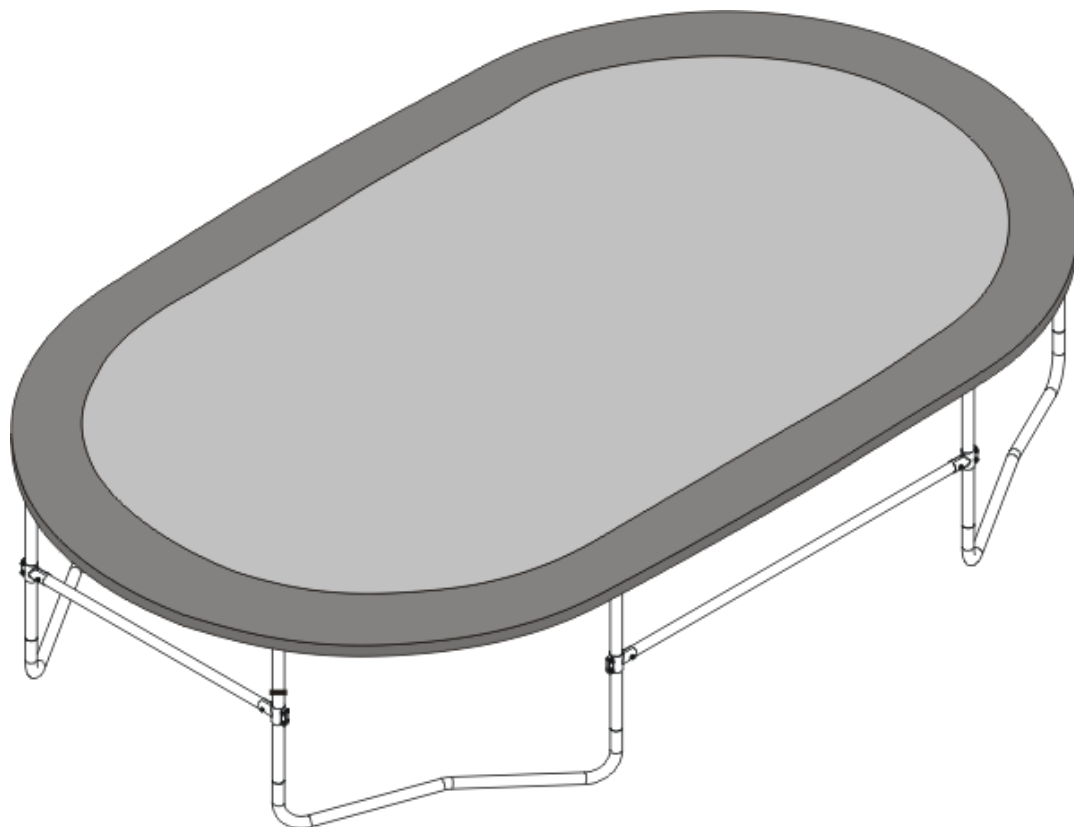

6'×12' Trambulin

4 Legs

7'×13' Trambulin

8'× 14' Trambulin

9.3'× 15' Trambulin

9.3'× 16' Trambulin

9.3'× 17' Trambulin

Rugók : 60 64 70 74 78 82

A SZERVIZT ÉS AZ ALKATRÉSZEKET AZ ELADÓ BIZTOSÍTJA!

Insportline Hungary kft., Kossuth Lajos utca 65, 2500 Esztergom

tel/fax: +36(06)33 313242, mobil: (0670)2118227

www.insportline.hu

**Köszönjük, hogy termékünk megvásárlása
mellett döntött.**

**Abban az esetben, ha a doboz hibás
alkatrészeket tartalmazna, vagy esetleg
annak tartalma hiányos értesítse az eladót.**

További információk

Mint minden más testmozgás, a trambulín használata is hordoz magával veszélyeket. Szeretnénk csökkenteni a sérülés veszélyét. A trambulín használatához védőháló javasolt, amellyel csökkentjük a leesés veszélyét. A trambulín szélein nem szabad ugrálni. Semmilyen segédeszköz nem biztosítja a teljes védelmet és a biztonságos játékot, de a védőháló használata csökkenti a veszélyeket. A trambulínt egyszerre csak egy ember használhatja. Ne bukfeccsen, szaltózzon a trambulínon. Azonkívül a trambulín köré esést tompító szőnyeget ajánlunk tenni.

Figyelmeztetés

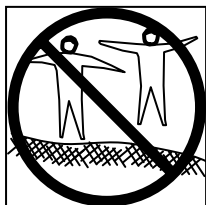

A TRAMBULÍNT SOHA
NE HASZNÁLJA TÖBB
SZEMÉLY EGYSZERRE!
EZ NÖVELNÉ
AZ ESETLEGES BALESET
VESZÉLYÉT.



SOHA NE CSINÁLJON
SZALTÓT, MIVEL EZ
NÖVELI A BALESET
VESZÉLYÉT, NYAKTÖRÉST
ESETLEG HALÁLT.

BIZTONSÁGI INSTRUKCIÓK

- ✧ A trambulínt ne használja drogok vagy alkohol hatása alatt
- ✧ Használat előtt minden éles tárgyat távolítson el a trambulín körül
 - ✧ Mindig óvatosan másszon le a trambulínról, soha ne ugorjon fel vagy le róla.
 - ✧ Mielőtt bonyolultabb ugrásokkal próbálkozna, kérem tanulja meg az alap ugrásokat
- ✧ Mindig kontrollálja mozdulatait ugrálás közben, ha nem érzi az ugrálás ritmusát, kérem álljon le
- ✧ Soha ne ugráljon túl hosszú időn keresztül
- ✧ A szeméit mindig tartsa az ugrálási felületen, ellenkező esetben elveszítheti egyensúlyát
- ✧ A trambulínt egyszerre mindig csak egy személy használhatja
- ✧ A trambulínt mindig felnőtt felügyelete mellett használják a gyerekek

※ A trambulint felőttek szereljék össze

※ Soha ne változtasson meg semmit sem a trambulínon (forma, technikai változtatások), balesetet okozhat

A TRAMBULIN ELHELYEZÉSE

A trambulín felett legalább 7,3 m magas szabad terület legyen.

Kérem vegye figyelembe a következő instrukciókat a trambulín elhelyezésekor:

※ A trambulint egyenes talajon helyezze el

※ Minden veszélyes tárgyat távolítsa el a trambulín környékéről

※ Ne használja zárt helységekből

※ Soha ne használja a trambulint csúszós felületen

※ Soha ne helyezze a trambulint túl kemény felületre, mivel tönkretelheti a vázát

FIGYELMEZTETÉS!

 **WARNING!**

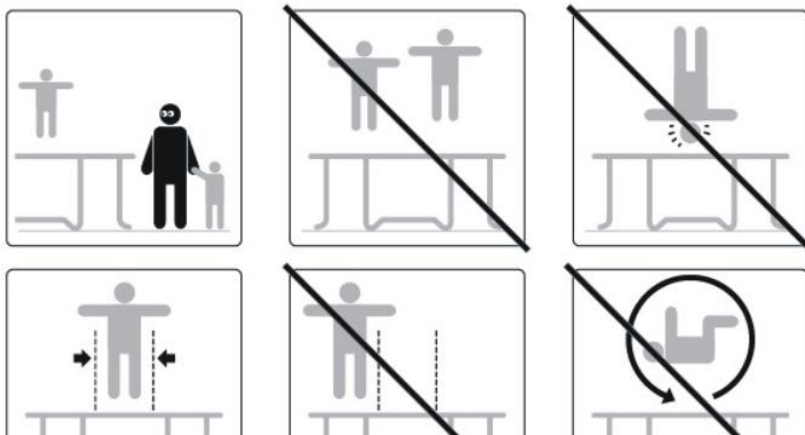

ALAP UGRÁSOK A TRAMBULINON

KEZDŐ UGRÁS

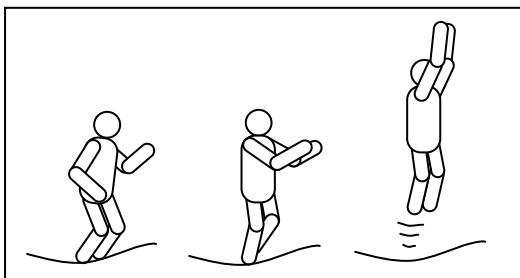

TÉRDRE VALÓ UGRÁS



FENÉKRE UGRÁS



HASRA UGRÁS

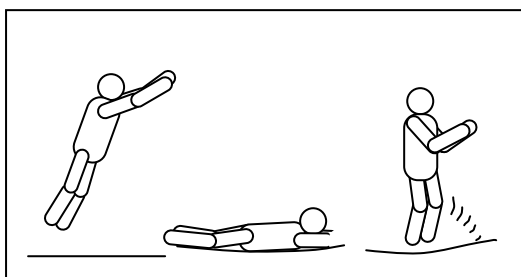

180 FOKOS FORDULAT

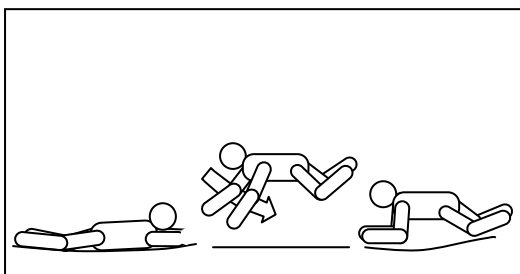

















ÖSSZESZERELÉSI INSTRUKCIÓK

- Csak felnőtt személy szerelje össze a trambulint

Kérem viseljen összeszereléskor kesztyűt, így elkerülheti ujjai becsípődését

A trambulín részeinek listája

Kérem válassza ki trambulínjának méretét

Referenc Number	Part Number	Description	6'x12'	7'x13'	8'x14'	9.3'x15'	9.3'x16'	9.3'x17'
1	A		1	1	1	1	1	1
2	B		1	1	1	1	1	1
3	C		2	2	2	2	2	2
4	D		4	4	4	4	4	4
5	E		8	8	8	8	8	8
6	F		4	4	4	4	4	4
7	G		2	2	2	2	2	2
8	H		0	0	2	2	2	2
9	I		0	0	2	2	2	2
10	J		8	8	8	8	8	8
11	K		60	64	70	74	78	82
12	L		0	0	16	16	16	16
13	M	M6X20 	0	0	16	16	16	16
14	N	M6X45 	0	0	8	8	8	8
15	O	Spacer 	0	0	24	24	24	24
16	P		0	0	24	24	24	24

A nyomtatás idején a leírt alkatrészeket tartalmazza a csomagolás, ugyanakkor a cég a változtatás jogát fenttartja.

Szükséges szerszámok



A trambulín összeszereléséhez két felnőtt személy szükséges. Szereléshez viseljen kesztyűt, így elkerülheti ujjai becsípődését.

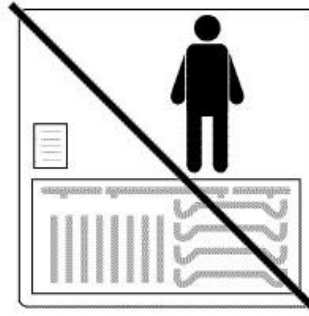
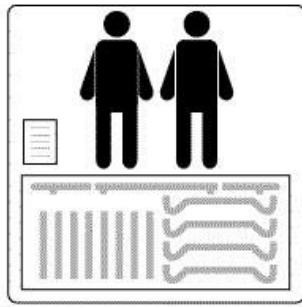

A váz összeszerelése

1. Az alkatrészeket helyezze el a földön úgy, ahogy az a Figure 1 képen is látható.

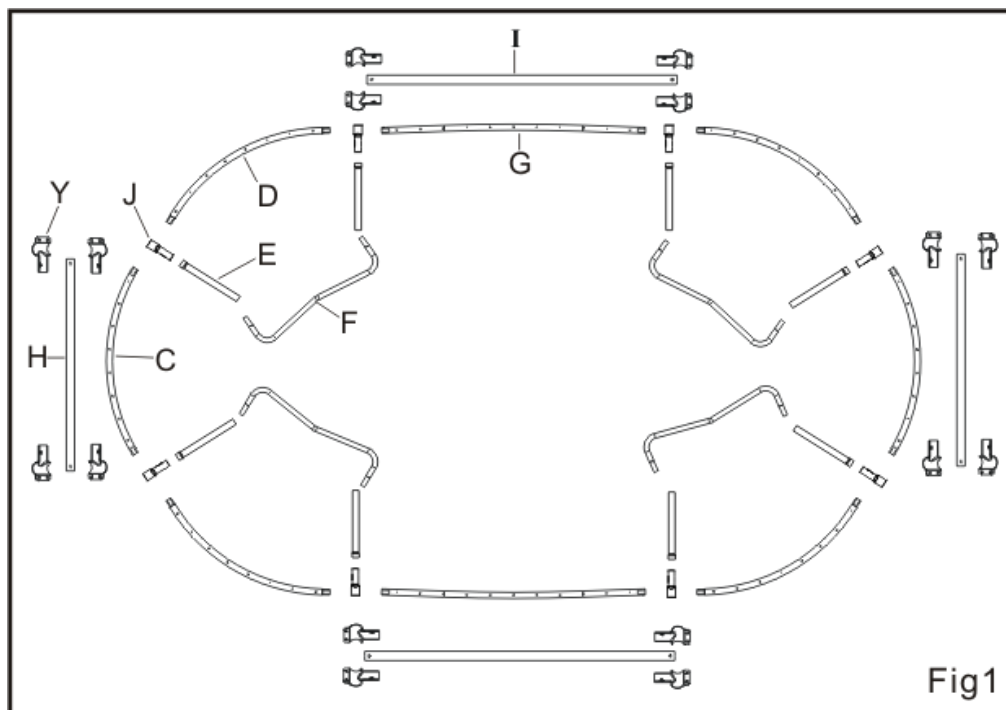

2. Helyezze a T-részt (J) a felső sínek végébe (C, & G). Bizonyosodjon meg róla, hogy a T-szekció tökéletesen illeszkedjen a sínhez. Használjon gumialapácsot, ha szükséges. Használja a hurkot a T-szekció kiszélesítéséhez, ha szükséges. Ismételje meg a lépéseket a többi T-szekcióra is, de a felső sínket ne kapcsolja össze.

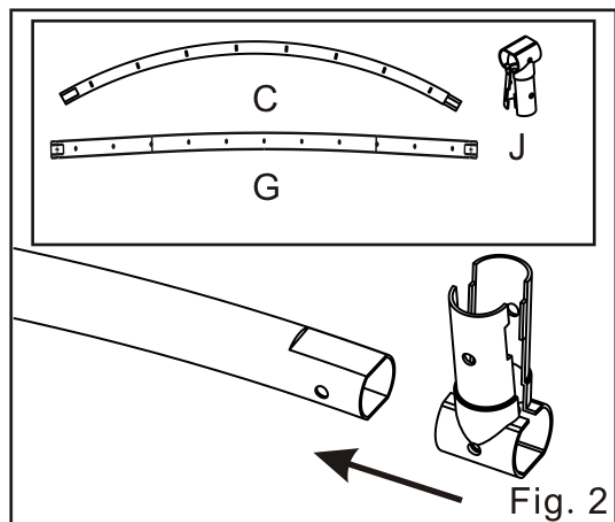

3. Helyezze a lábkat (E) a T-szekciókra a horog segítségével. A T-szekciókban a lábak szélesebb felét helyezze el. Szerelés közben fokozottan ügyeljen rá, hogy ne csípje be ujjait.

Vegye figyelembe, hogy a lábak iránya fontos . A T-szekciókat a lábak szélesebb részével kell összekapcsolni.

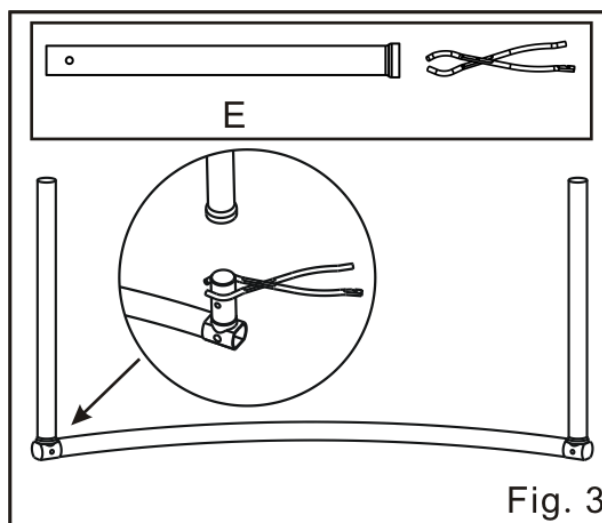

4. Kösse össze az összes fenti részt a vázból. A Fig 4 kép szerint csatlakoztassa az egyes részeket. **A csövek összekapcsolásakor bizonyosodjon meg róla, hogy azok megfelelően lettek csatlakoztatva és nem mozognak.**

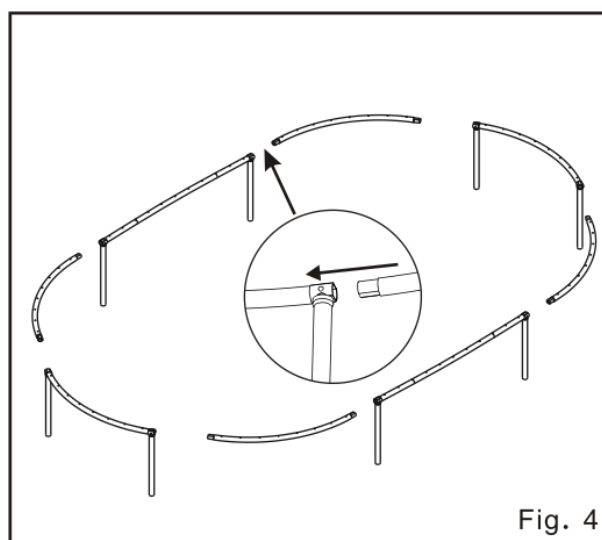

5. Illessze a W alakú csövet (F) a lábakra (E), ahogy az a Fig 5 képen látható. Nyomja össze a csatlakozásokat a hüvelykujjával, hogy a csöveket elhelyezhesse megfelelően. Bizonyosodjon meg róla, hogy megfelelően illeszkedik a vázhoz. Illessze fel a megmaradt W csöveket is (F).

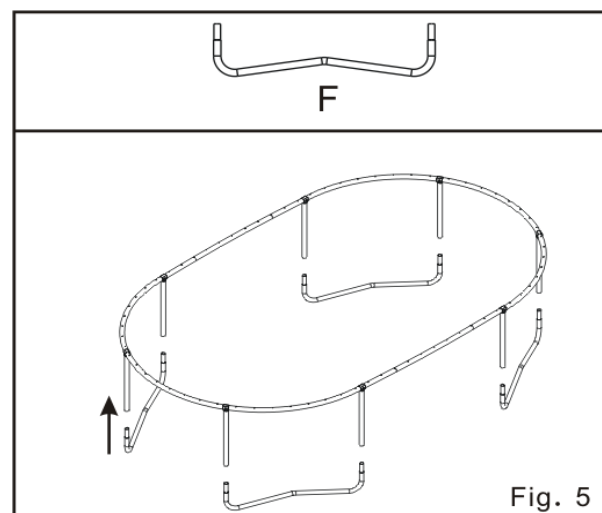

6. Rögzítse a rudakat (H) a lábak rövidebb részei közé (E). Rögzítse a rudakat (I) a lábak hosszabb részei közé (E) a Fig 6 kép szerint. Vegye figyelembe, hogy az egyes szekciók még mindig eltávolíthatóak. A trambulín csak akkor lesz teljesen stabil, ha a szőnyeg is fel van szerelve. **A H és I csövek szerelésénél bizonyosodjon meg róla, hogy a felső váz és rúd közti távolság 30 cm.**

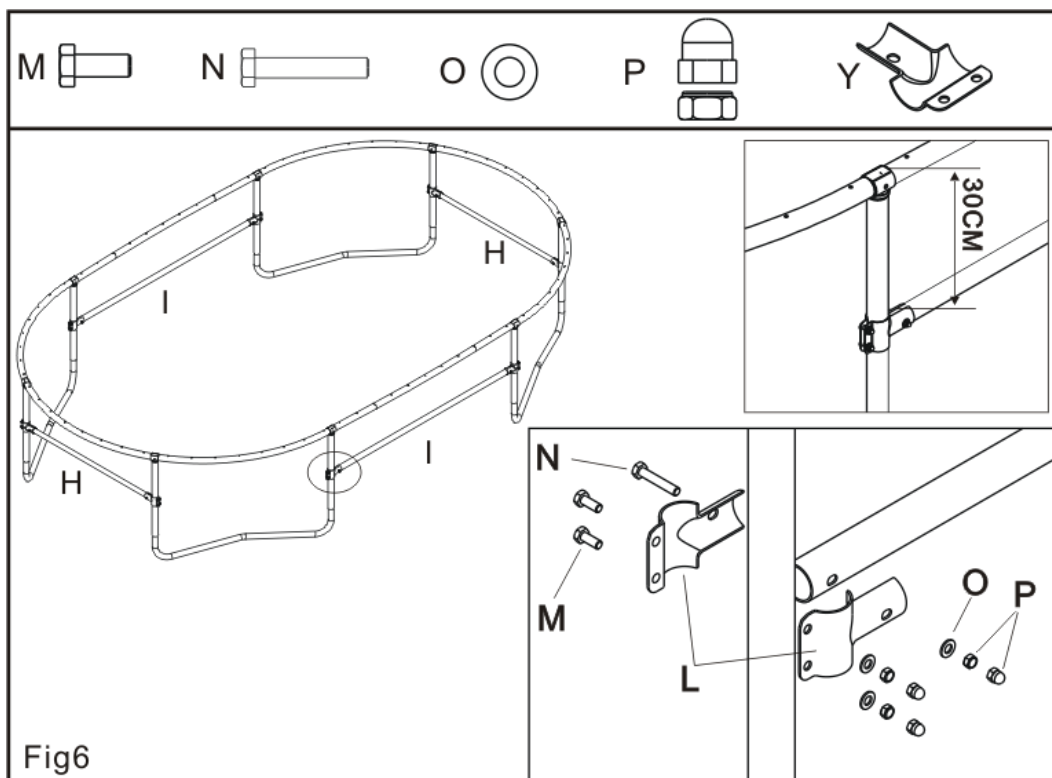

7. A fig.7-es képen látható a teljesen összeszerelt váz.

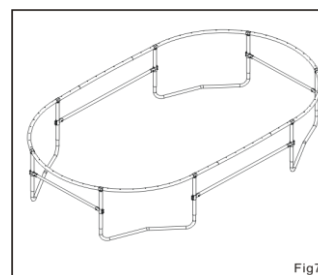

⚠ Figyelem ⚠

Fontos – Lényeges, hogy a trambulint egyenes felületen helyezze el. Abban az esetben, ha a felület nem egyenes, az egyes részek megfeszülhetnek.

Szőnyeg szerelése

A rugók könnyebb felszerelése érdekében kérem használja a mellékelt rugó horgot.

Szerelés közben ügyeljen rá, hogy ne csípje be ujjait.

1. Hajtsa szét a szőnyeget (A), készítsen elő 4 db rugót (K) , valamint a hurkot a szerelés megkezdéséhez.

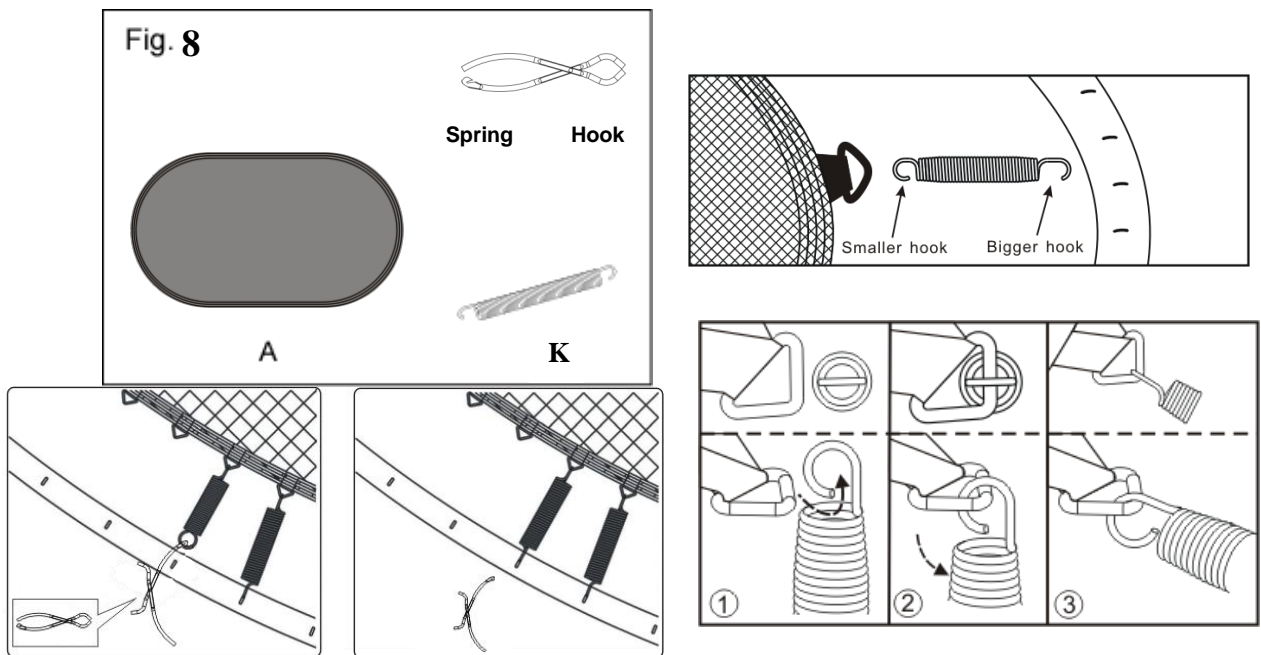

2. Keresse meg a szőnyeg közepét, majd csatlakoztassa az első rugókat (K) a Fig 9 kép szerint. Ismétlje meg a lépéseket a többi rugóra is a Fig 10.11.12 képek szerint.

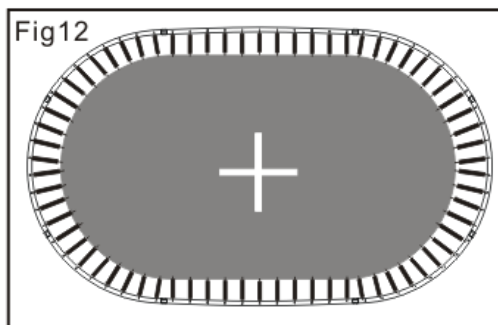
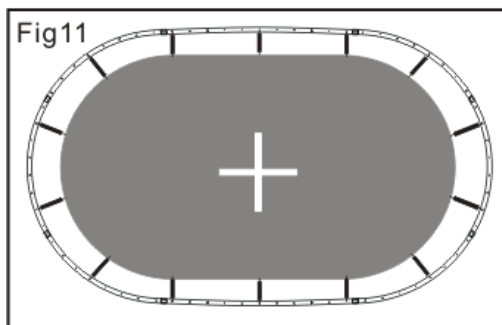
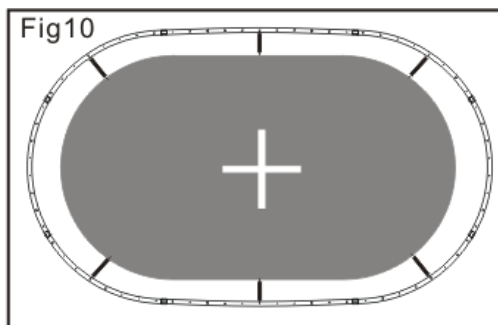
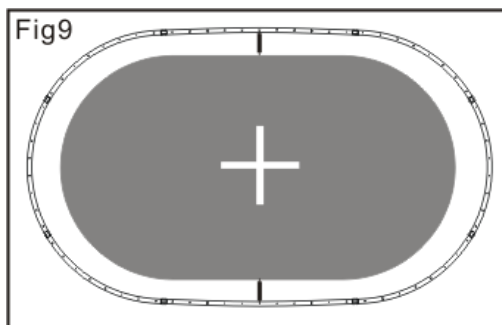

Abban az esetben, ha észrevenné, hogy kihagyott egy lyukat a V-rugós kapcsolat közben, számolja újra, távolítsa el vagy helyezze át másik lyukba a rugókat.

Biztonsági előírás elhelyezése

A. Helyezze a biztonságos szerkezet plakátot a trambulínra. Úgy helyezze fel a plakátot, hogy az stabil maradjon és erősen tartson

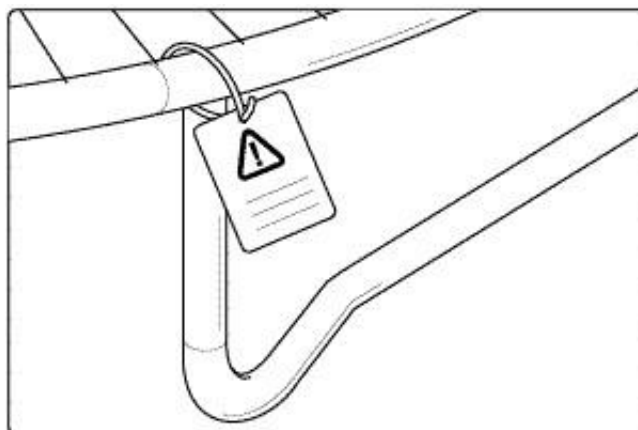

A védőpárna felszerelése

- A. Helyezze a védőpárnát a trambulínra, bizonyosodjon meg róla, hogy a párna minden rugót takar
- B. Csatolja a párna alján található kapcsot a vázhoz

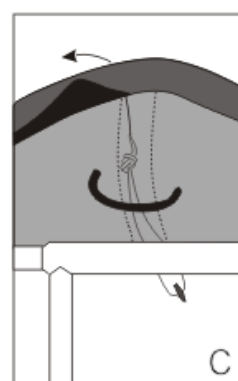
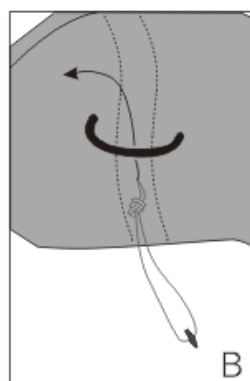
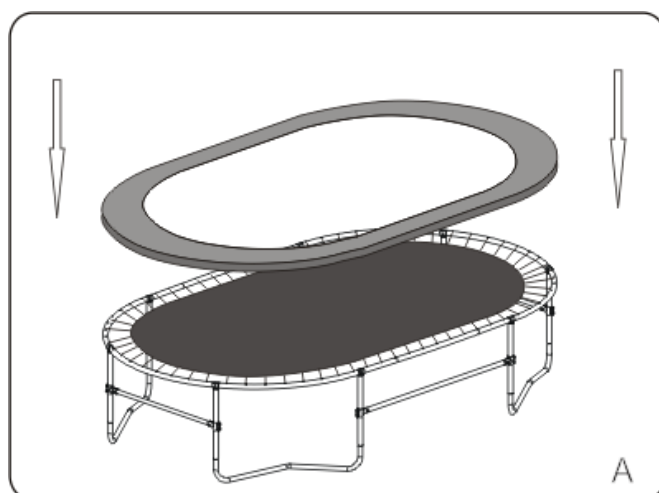

KARBANTARTÁS

- **általános** Az Ön trambulínjának formája lehetővé teszi, hogy egész évben kint maradjon, valamint nagyon kevés törődést igényel. Ugyanakkor az évenkénti ápolás meghosszabbítja az élettartamát. Ne feledje, hogy a váz, szőnyeg stb szintetikus anyagból készült, tehát tűz károsíthatja (cigaretta, tűzijáték stb)
- **váz** Soha ne üljön vagy álljon a vázon, amikor a trambulint valaki használja. Olajjal vagy petróleummal való kenéssel elkerülhető a rugók nyekergése. Abban az esetben, ha rozsdát észlel

dörzspapírral vagy kefével távolítsa el a felületről

- **párnák** A párnák megvédik a felhasználót az esésektől, valamint a trambuliban található rugóktól is. Ne üljön a párnára, amikor a trampulint valaki használja, valamint ügyeljen arra, hogy a gyermekek felmászáskor ne használják a párnákat kapaszkodónak
- **szőnyeg** A szőnyeg anyaga az évek során meggyöngül az ultraviola sugárzás hatására. Ugyanakkor minél alaposabban védi a napfény hatásától, annál tovább fog tartani.. Ügyeljen arra, hogy cipőben senki se használja a trampulint, ugyanakkor éles tárgyak viselése sem engedélyezett.
- **rugók** Soha ne álljon a rugókra, amikor a trampulin használatban van. Ne ugráljon a rugókon. Nem ilyen nyomásra formálták meg őket, deformálódhatnak esetleg meggyöngülhetnek. Abban az esetben, ha észlelné a rugók deformálódását azonnal cserélje ki őket, így elkerülheti az esetleges baleseteket valamint a trampulin károsodását.

Kérem vegye figyelembe, hogy a trampulin maximális teherbírása 100 kg.

Szeles környezet

Abban az esetben, ha szeles időre számít a trampulint helyezze el egy biztonságos helyen, ahol nem eshet benne kár. Abban az esetben, ha a trampulin kívül van a szabad környezetben, rögzítse annak lábait a talajhoz.

A trampulin mozgatása

A trampulin mozgatásához legalább két felnőtt személy szükséges. Mozgatás előtt az egyes csatlakozásokat rögzítse egymáshoz ragasztószalaggal, így azok nem mozdulhatnak el. Mozgatáskor enyhén emelje meg a trampulint, majd helyezze át. Áthelyezés után ellenőrizze az egyes részeket a biztonságos használat érdekében

Figyelem

Abban az esetben, ha szeretné a trampulint szétszerelni, szükséges lesz egy gumikalapácsra is.

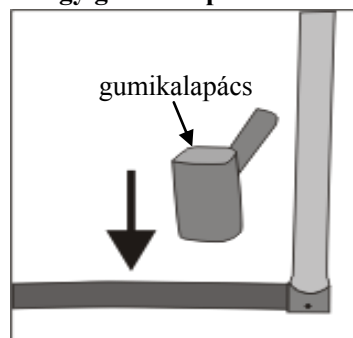
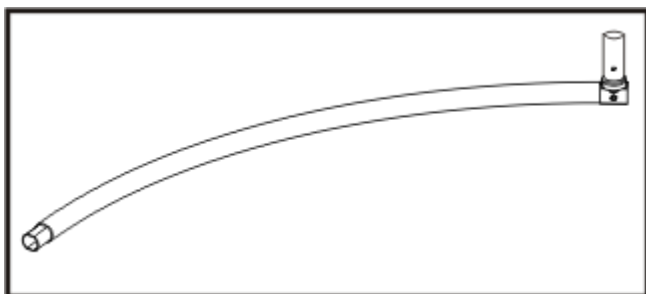

A további megvásárolható trampulinok, valamint azok tartozékai



Trampoline Enclosures
Safety equipment



Trampoline Ladder
A ladder to help mounting and dismounting.



Atmosphere Trampoline
Kid is with more fun and safer on the trampoline.



Trampoline Tents
A fun accessory for your family. It is inadvisable to jump when the Trampoline tent is installed.



Trampoline Fix Kit
Secures trampoline during windy weather.



Oval Trampoline
New design Trampoline.



Trampoline PVC Weather Covers
A cover to keep leaves and other debris off the surface. Also minimizes damage by UV, rain and snow.



Trampoline "shoe/tidy" Bag
Store shoes, clothes, phones, bottles and wrist watches etc.



Bounce Board
It is very fun accessory for trampoline



Trampoline PE Weather Covers
A cover to keep leaves and other debris off the surface.



Trampoline Safety Skirt
It prevents children and pets from running under the trampoline whilst others are jumping. It can also be used to store shoes, clothes and other small items.

Jótállási feltételek:

1. a termékre 5 éves garancia érvényes.
2. a jótállási idő alatt az összes gyártással kapcsolatos hiba elhárításra kerül
3. a jótállás a következő esetekben érvényét veszti:
 - mechanikai meghibásodás
 - természeti csapás
 - nem hozzáértő kezelés
 - nem megfelelő elhelyezés, nagyon alacsony vagy magas hőmérséklet, víz által okozott károk, nagy nyomás vagy ütés, megváltoztatott design, forma vagy méret
4. a reklamációt írásban kell beadni a megvásárlás helyén.
5. a reklamációt csak a megvásárlás helyén léptetheti érvénybe.

Eladás dátuma

Eladó pecsétje