

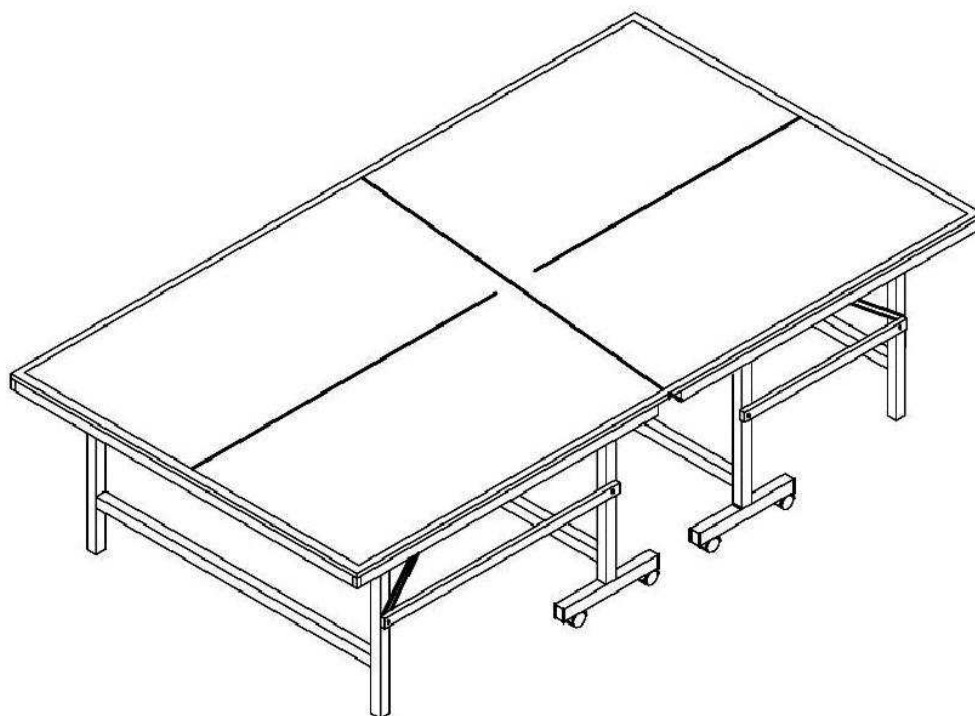

UŽIVATELSKÝ MANUÁL - CZ

IN 6853 Stůl na stolní tenis inSPORTline Deliro Deluxe #203



OBSAH

PŘEHLED DÍLŮ NEZBYTNÝCH PRO MONTÁŽ.....	3
MONTÁŽ	4
KROK 1	4
KROK 2	4
KROK 3	5
KROK 4	5
INFORMACE O SPRÁVNÉM POUŽÍVÁNÍ A BEZPEČNOSTNÍ POKYNY	6
ÚDRŽBA.....	6
ZÁRUČNÍ PODMÍNKY, REKLAMACE	7

! VAROVÁNÍ





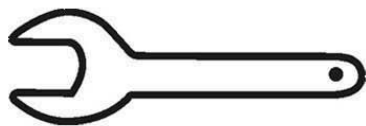

Stůl můžete začít sestavovat a používat až po přečtení tohoto manuálu.

NÁŘADÍ POTŘEBNÉ PRO MONTÁŽ

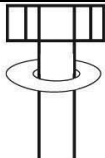
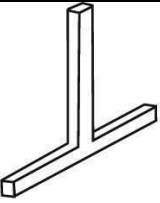
Sada klíčů nebo francouzský klíč – nářadí není součástí balení

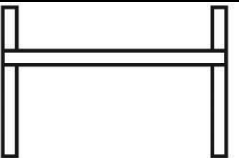

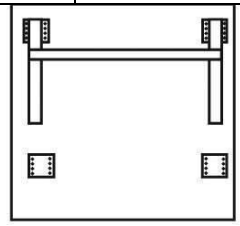
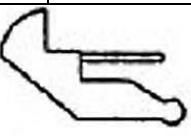
PŘEHLED DÍLŮ NEZBYTNÝCH PRO MONTÁŽ

P1	4x	P2	4x	P3	2x	P4	2x
					Příčná tyč		Vnější nohy
Šroub pro upevnění noh		Vnitřní noha					
P5	4x	P6	4x	P7	2x	P8	2x
			Jistící tyč		Deska stolu		Jistící západka
Stavěcí nožka							
P9	8x						
							
Kolečko							

Poznámka: Vnější nohy (P4) jsou při dodání již připevněny k deskám stolu (P7). Stavěcí nožky (P5) jsou připevněny k vnějším nohám.

MONTÁŽ

Otevřete krabici a položte obě desky na kartón hrací plochou k zemi.

Poznámka: Během všech kroků montáže by měly být přítomny alespoň 2 dospělé osoby.

KROK 1 (Obr. 1)

Přípevněte vnitřní nohy (P2) k deskám pomocí šroubů s podložkami (P1). Přiložte každou vnitřní nohu (P2) k příchytce na desce tak, aby bylo možné prostrčit šroub otvory v noze a příchytce (viz Obr. 1).

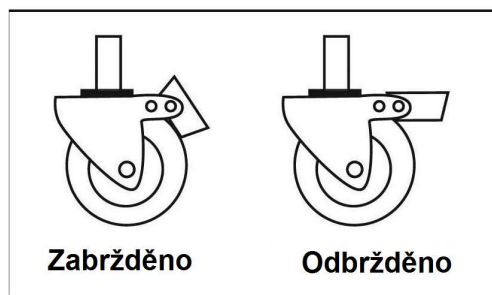
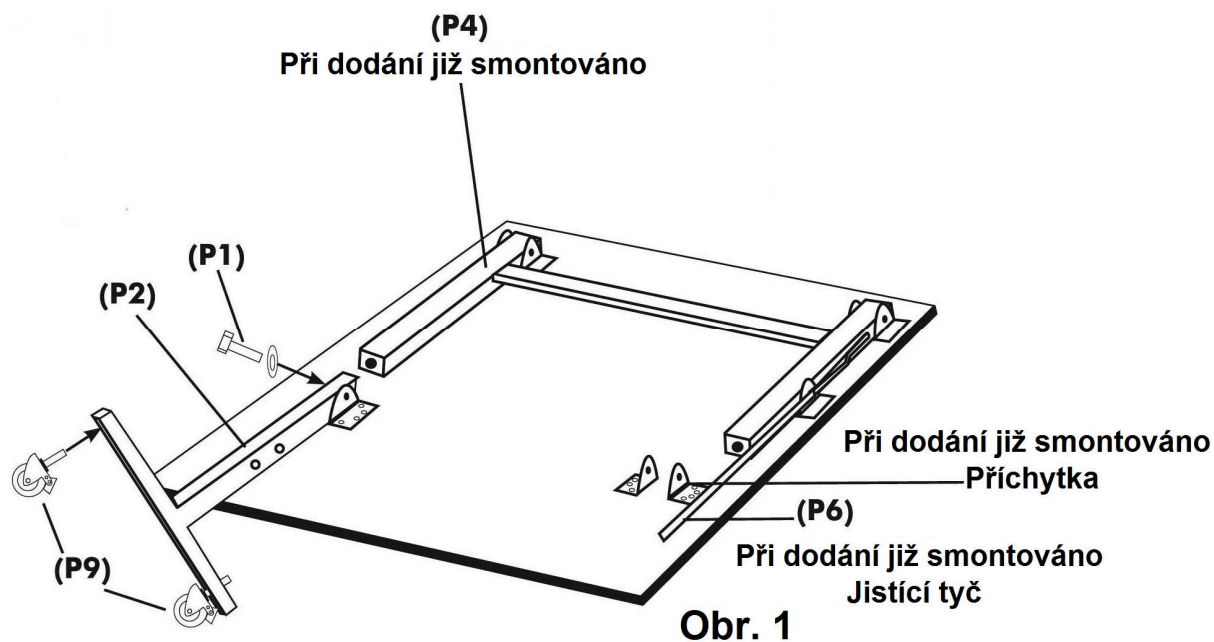

KROK 2 (Obr. 2)

Přípevněte jistící tyč (P6) k vnitřní noze (P2) tak, jak je znázorněno na Obr. 2. Jistící tyč je při dodání již připevněna k vnější noze (P4). **Poznámka:** Potřebný spojovací materiál je připevněn k jistící tyči. Nejdříve opatrně spojovací materiál odšroubujte a poté jistící tyč upevněte k vnitřní noze.

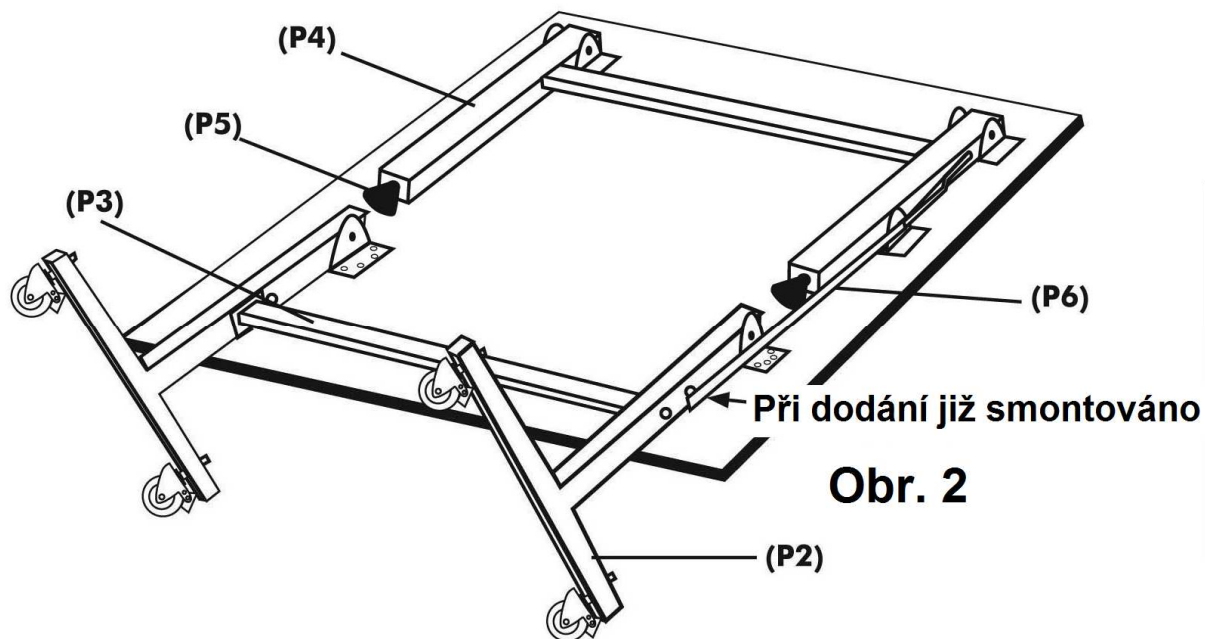

KROK 3 (Obr. 2)

Připevňte příčnou tyč (P3) k vnitřním nohám (P2) pomocí spojovacího materiálu, který je při dodání připevněn k příčné tyči.

KROK 4 (Obr. 3)

Prostrčte jistící západky (P8) otvory ve vnitřních nohách (P2).

DŮLEŽITÉ: Při rozkládání stolu a spouštění nohou nejdříve odjistěte západky.

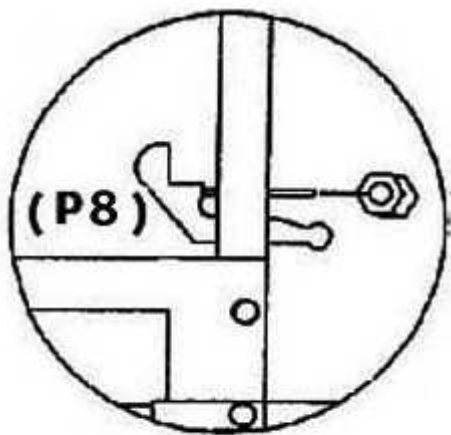

Obr. 3

INFORMACE O SPRÁVNÉM POUŽÍVÁNÍ A BEZPEČNOSTNÍ POKYNY

Každý, kdo stůl používá nebo s ním jakkoliv manipuluje, musí vždy dodržovat všechny pokyny uvedené v tomto manuálu.

1. Se stolem musí vždy manipulovat (tj. provádět montáž, skládat/rozkládat, skladovat) alespoň dvě dospělé osoby, aby nedošlo k žádným nehodám a zraněním.
2. Při rozevírání stolu nesmí být v jeho okolí žádné osoby ani předměty.
3. Nepokládejte na stůl těžké předměty.
4. Nesedejte si na stůl.
5. K čištění nepoužívejte žádná rozpouštědla nebo jiné agresivní čisticí prostředky, mohlo by dojít k poškození nátěru.
6. Do desky neryjte ostrými předměty ani po ní nekreslete.
7. Je-li stůl používán k jiným účelům než ke hře stolního tenisu, přikryjte jej plachtou, aby nedošlo k jeho poškození.
8. Při používání a skladování by vždy měla být přítomna dospělá osoba.
9. Stůl neskladujte ani nepřesouvejte na místech s nerovným povrchem.
10. Pokud je stůl jakkoliv poškozen nebo je ohrožena bezpečnost používání, uskladněte jej nebo přikryjte plachtou a nepoužívejte, dokud nebude závada opravena.
11. Životnost výrobku prodloužíte, pokud jej budete chránit před vlhkostí a povětrnostními vlivy.

ÚDRŽBA

ČIŠTĚNÍ STOLU

Používejte pouze navlhčený měkký hadřík. K čištění hrací plochy **NEPOUŽÍVEJTE ŽÁDNÉ CHEMICKÉ ANI BRUSNÉ ČISTICÍ PROSTŘEDKY.**

ÚDRŽBA

Pro zajištění bezpečnosti a snadné manipulace je třeba na všechny pohyblivé díly a kloubní spoje pravidelně nanášet mazivo.

Stůl skladujte pouze ve vnitřních prostorách. Vlhkost a změny teploty mohou způsobit deformaci, bobtnání nebo odlepování dřeva a laku.

ZÁRUČNÍ PODMÍNKY, REKLAMACE

Všeobecná ustanovení a vymezení pojmů

Tyto záruční podmínky a reklamační řád upravují podmínky a rozsah záruky poskytované prodávajícím na zboží dodávané kupujícím, jakož i postup při vyřizování reklamačních nároků uplatněných kupujícím na dodané zboží. Záruční podmínky a reklamační řád se řídí příslušnými ustanoveními zákona č. 40/1964 Sb., Občanský zákoník, zákona č. 513/1991 Sb., Obchodní zákoník, a zákona č. 634/1992 Sb., Zákon o ochraně spotřebitele, ve znění pozdějších předpisů, a to i ve věcech těmito záručními podmínkami a reklamačním řádem nezmiňovaných.

Prodávajícím je společnost SEVEN SPORT s.r.o. se sídlem Bořivojova 35/878, 13000 Praha, I.Č. 26847264, zapsaná v obchodním rejstříku, vedeném Krajským soudem v Praze oddíl C, vložka 116888.

Vzhledem k platné právní úpravě se rozlišuje kupující, který je spotřebitelem a kupující, který spotřebitelem není.

„Kupující spotřebitel“ nebo jen „spotřebitel“ je osoba, která při uzavírání a plnění smlouvy nejedná v rámci své obchodní nebo jiné podnikatelské činnosti.

„Kupující, který není „spotřebitel“, je podnikatel, který nakupuje výrobky či užívá služby za účelem svého podnikání s těmito výrobky nebo službami. Tento kupující se řídí rámcovou kupní smlouvou a obchodními podmínkami v rozsahu, které se ho týkají a obchodním zákoníkem.

Tyto záruční podmínky a reklamační řád jsou nedílnou součástí každé kupní smlouvy uzavřené mezi prodávajícím a kupujícím. Záruční podmínky a reklamační řád jsou platné a závazné, pokud v kupní smlouvě či v dodatku v této smlouvě či jiné písemné dohodě nebude stranami dohodnuto jinak.

Záruční podmínky

Záruční doba

Prodávající poskytuje kupujícímu záruku za jakost zboží v délce 24 měsíců, pokud ze záručního listu, faktury ke zboží, dodacího listu, příp. jiného dokladu ke zboží nevyplývá odlišná délka záruční doby poskytovaná prodávajícím. Zákonná délka záruky poskytovaná spotřebiteli není tímto dotčena.

Zárukou za jakost přejímá prodávající závazek, že dodané zboží bude po určitou dobu způsobilé pro použití k obvyklému, příp. smluvenému účelu a že si zachová obvyklé, příp. smluvené vlastnosti.

Záruční podmínky se nevztahují na závady vzniklé:

zaviněním uživatele tj. poškození výrobku neodbornou reparací, nesprávnou montáží, nedostatečným zasunutím sedlové tyče do rámu, nedostatečným utáhnutím pedálů v klikách a klik ke středové ose

nesprávnou údržbou

mechanickým poškozením

opotřebením dílů při běžném používání (např. gumové a plastové části, pohyblivé mechanismy, atd.)

neodvratnou událostí, živelnou pohromou

neodbornými zásahy

nesprávným zacházením, či nevhodným umístěním, vlivem nízké nebo vysoké teploty, působením vody, neúměrným tlakem a nárazy, úmyslně pozměněným designem, tvarem nebo rozměry

Reklamační řád

Postup při reklamaci vady zboží

Kupující je povinen zboží, dodané prodávajícím prohlédnout co nejdříve po přechodu nebezpečí škody na zboží, resp. po jeho dodání. Prohlídku musí kupující provést tak, aby zjistil všechny vady, které je možné při přiměřené odborné prohlídce zjistit.

Při reklamaci zboží je kupující povinen na žádost prodávajícího prokázat nákup a oprávněnost reklamace fakturou nebo dodacím listem s uvedeným výrobním (sériovým) číslem, případně týmiž doklady bez sériového čísla. Neprokáže-li kupující oprávněnost reklamace těmito doklady, má prodávající právo reklamaci odmítnout.

Pokud kupující oznámí závadu, na kterou se nevztahuje záruka (např. nebyly splněny podmínky záruky, závada byla nahlášena omylem apod.), je prodávající oprávněn požadovat plnou úhradu nákladů, které vznikly

v souvislosti s odstraňováním závady takto oznámené kupujícím. Kalkulace servisního zásahu bude v tomto případě vycházet z platného ceníku pracovních výkonů a nákladů na dopravu.

Pokud prodávající zjistí (testováním), že reklamovaný výrobek není vadný, považuje se reklamační za neoprávněnou. Proávající si vyhrazuje právo požadovat úhradu nákladu, které vznikly v souvislosti s neoprávněnou reklamací.

V případě, že kupující reklamuje vady zboží, na které se vztahuje záruka podle platných záručních podmínek prodávajícího, provede prodávající odstranění vady formou opravy, případně výměny vadného dílu nebo zařízení za bezvadné. Proávající je se souhlasem kupujícího oprávněn dodat výměnou za vadné zboží jiné zboží plně funkčně kompatibilní, ale minimálně stejných nebo lepších technických parametrů. Volba ohledně způsobu vyřízení reklamační dle tohoto odstavce náleží prodávajícímu.

Proávající vyřídí reklamaci nejpozději do 30 dnů od doručení vadného zboží, pokud nebude dohodnuta lhůta delší. Za den vyřízení se považuje den, kdy bylo opravené nebo vyměněné zboží předáno kupujícímu. Není-li prodávající s ohledem na charakter vady schopen vyřídit reklamaci v uvedené lhůtě, dohodne s kupujícím náhradní řešení. Pokud k takové dohodě nedojde, je prodávající povinen poskytnout kupujícímu finanční náhradu formou dobropisu.



SEVEN SPORT, s. r. o.

Bořivojova 35/878 130 00 Praha 3, ČR IČO: 268 47 264, DIČ: CZ26847264
Objednávky: +420 556 300 970, objednavky@insportline.cz
Reklamační: +420 556 770 190, mobil: +420 604 853 019, reklamace@insportline.cz
Servis: +420 556 770 190, mobil: +420 604 853 019, servis@insportline.cz
Fax: +420 556 770 192, (servis +420 556 770 191)
Web: www.insportline.cz, www.worker.cz, www.worker-moto.cz



Zastoupení pro Slovensko:

INSPORTLINE, s.r.o., Bratislavská 36, 911 05 Trenčín, IČO: 36311723, DIČ: SK2020177082
Objednávky: +421(0)326 526 701, +421(0)917 649 192, objednavky@insportline.sk
Reklamační: +421(0)326 526 701, +421(0)918 408 519, reklamacie@insportline.sk
Fax: +421(0)326 526 705
Web: www.insportline.sk, www.worker.sk, www.worker-moto.sk

Datum prodeje:

Razítko a podpis prodeje: