

ÖSSZESZERELÉSI ÚTMUTATÓ

HÚZÓDKODÓ EDZŐTORONY

MP-U231

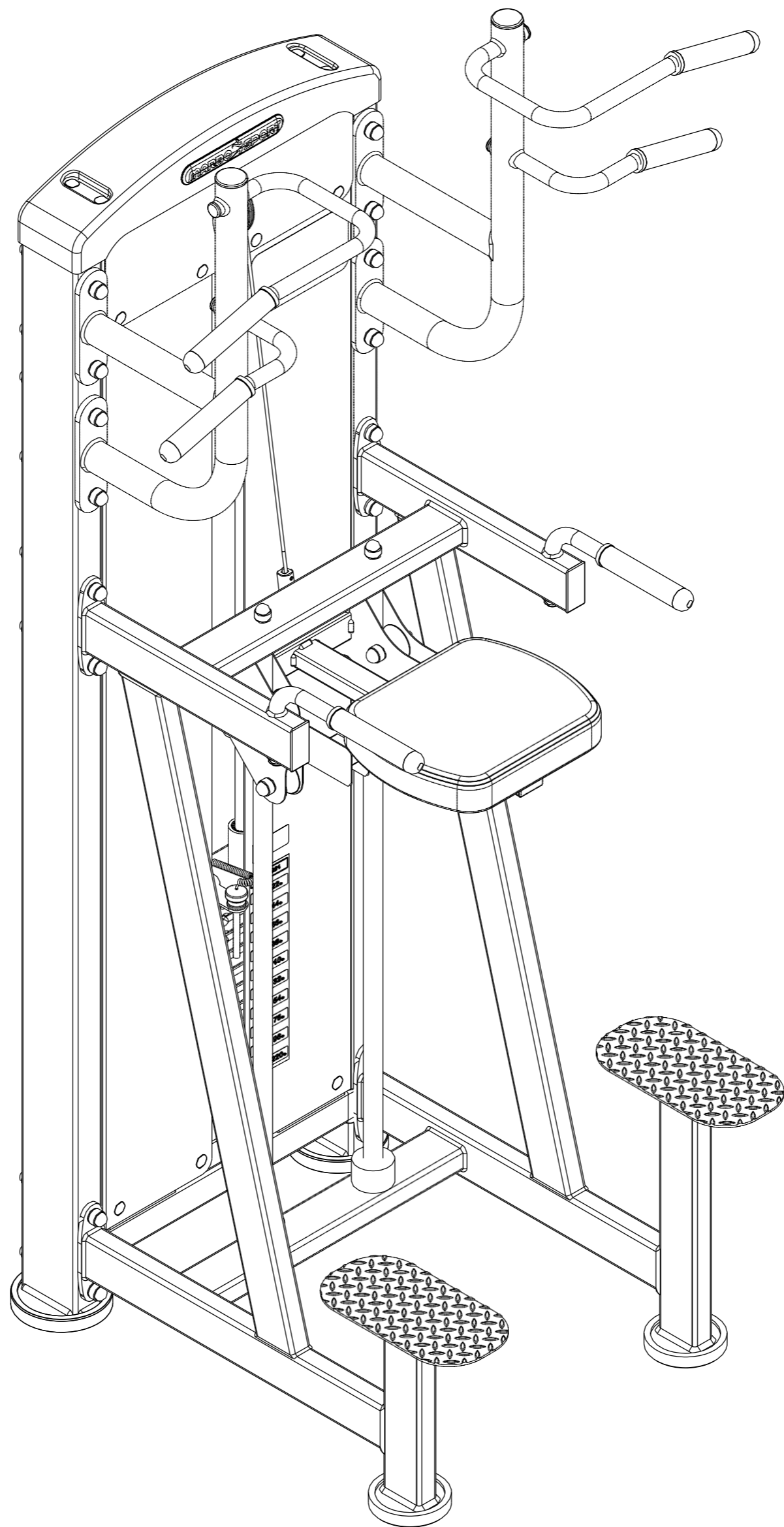

MARBO SPORT

PROFESSIONAL FITNESS EQUIPMENT

www.marbo-sport.pl

ÖSSZESZERELÉS ELŐTT

- Kérjük olvassa a használati útmutatót, mielőtt elkezdené a készülék összeszerelését.
- Pontosan be kell tartania a szerelési utasításokat.
- Az elejétől a végéig kövesse az utasításokat és szerelje össze a teljes egységet.
- Az összeszerelési utasításokat úgy állítják össze, hogy egyszerre csak egy részt végezzen el, ezért befejezi az egyik részt, és továbblép a másikra.
- Ha valami hiányzik az egység összeállításakor, akkor meg kell adnia a hiányzó alkatrész pontos cikkszámát.
- Az egység összeállításának elősegítésére vázlatot használtunk.
- Ellenőrizze az alkatrészek pontos elhelyezkedését a vázlaton.
- A készüléket hetente legalább egyszer ellenőrizni kell, hogy vannak-e olyan anyák és csavarok, amelyek lazán működhetnek, illetve ellenőrizze a forgo alkatrészek kopásait is.

AZ ALÁBBI SZERSZÁMOKRA VAN SZÜKSÉG

GUMIKALAPÁCS

CSAVARKULCS
2x19 /10

IMBUSZKULCS
10 / 5/ 4



1. LÉPÉS

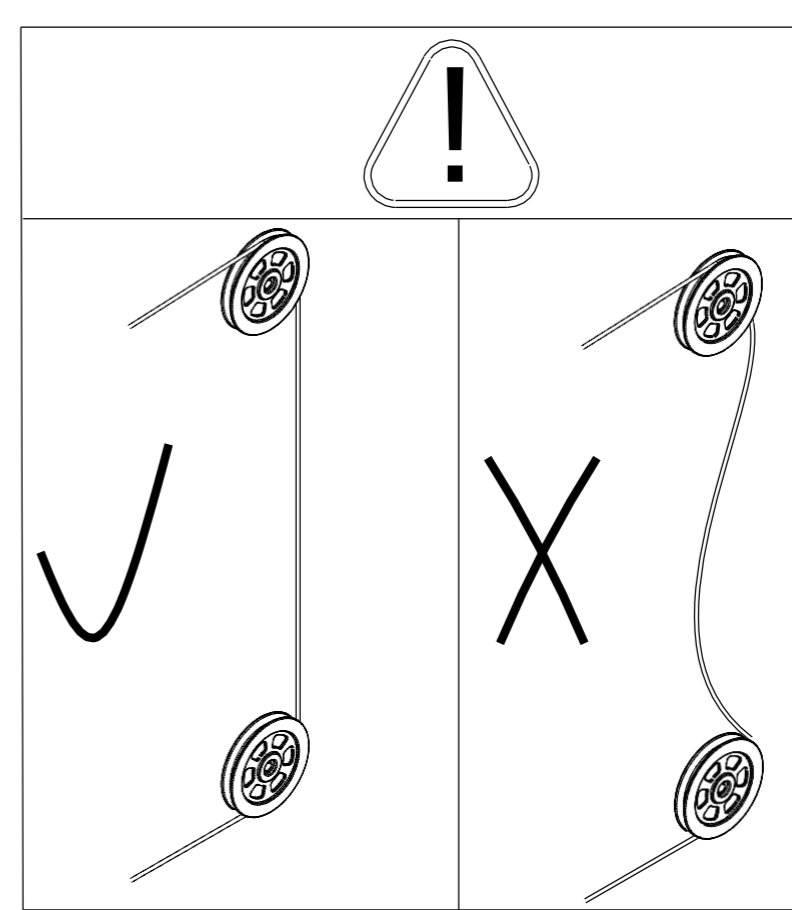
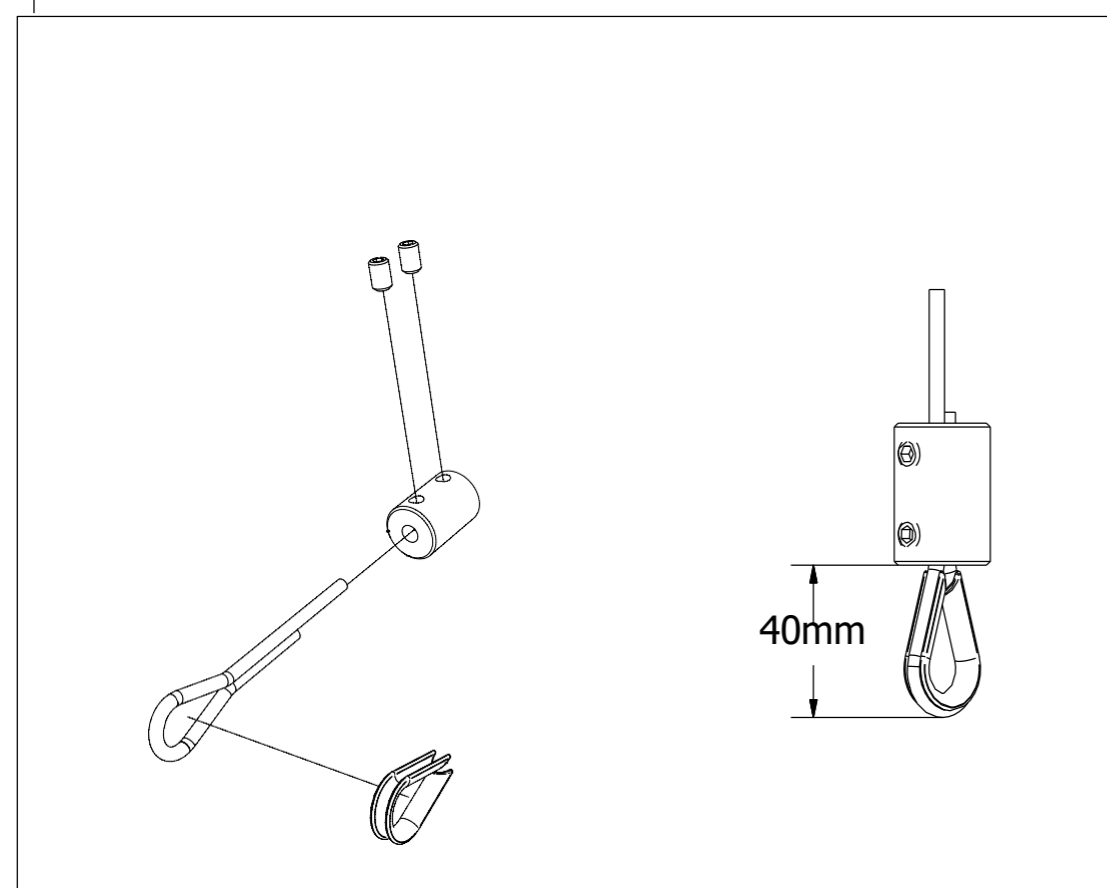
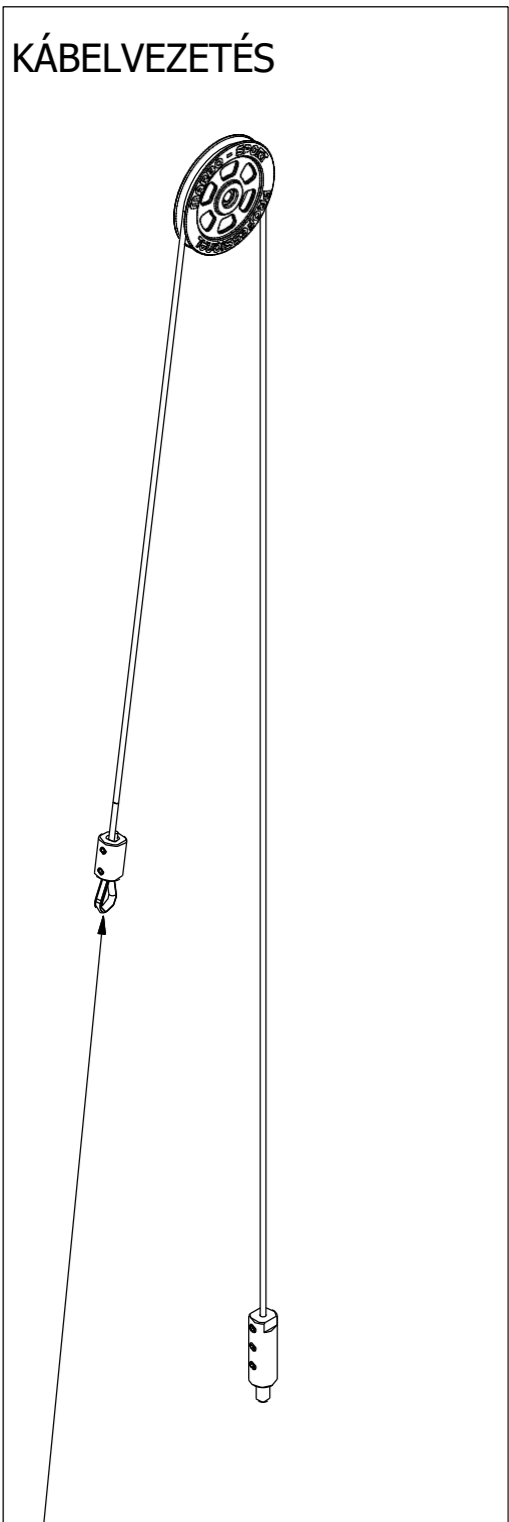
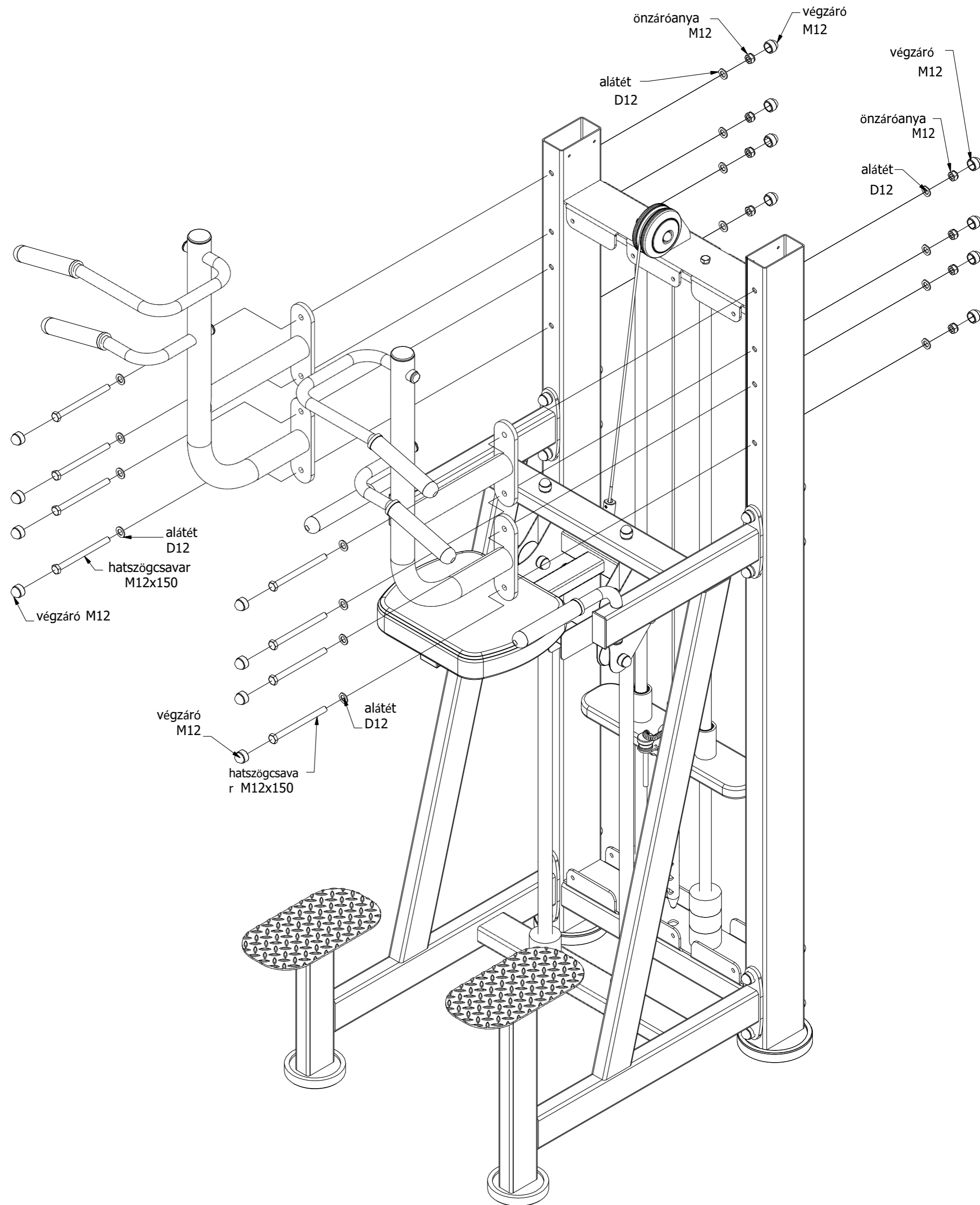

2.LÉPÉS

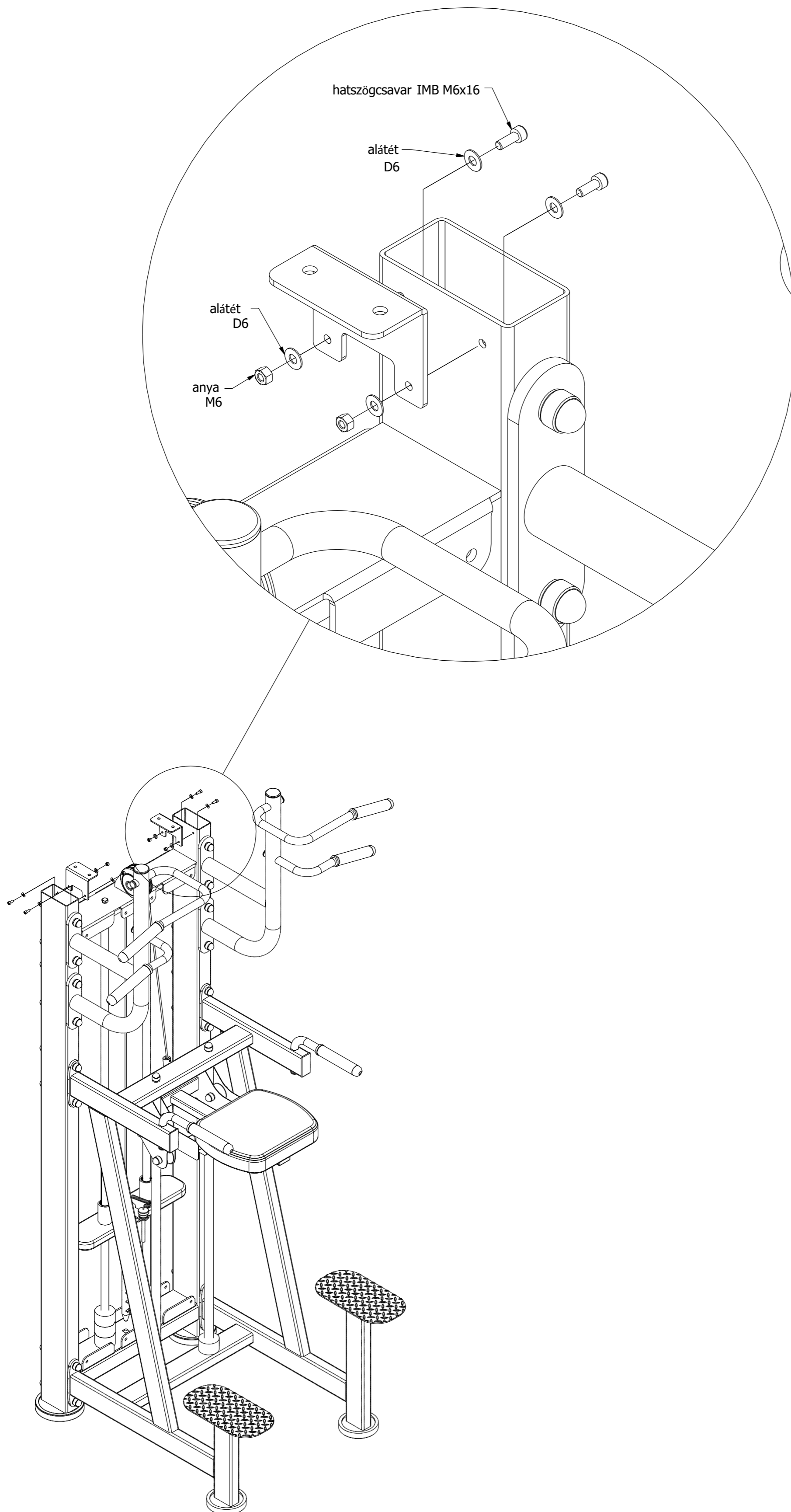

3. LÉPÉS

3a

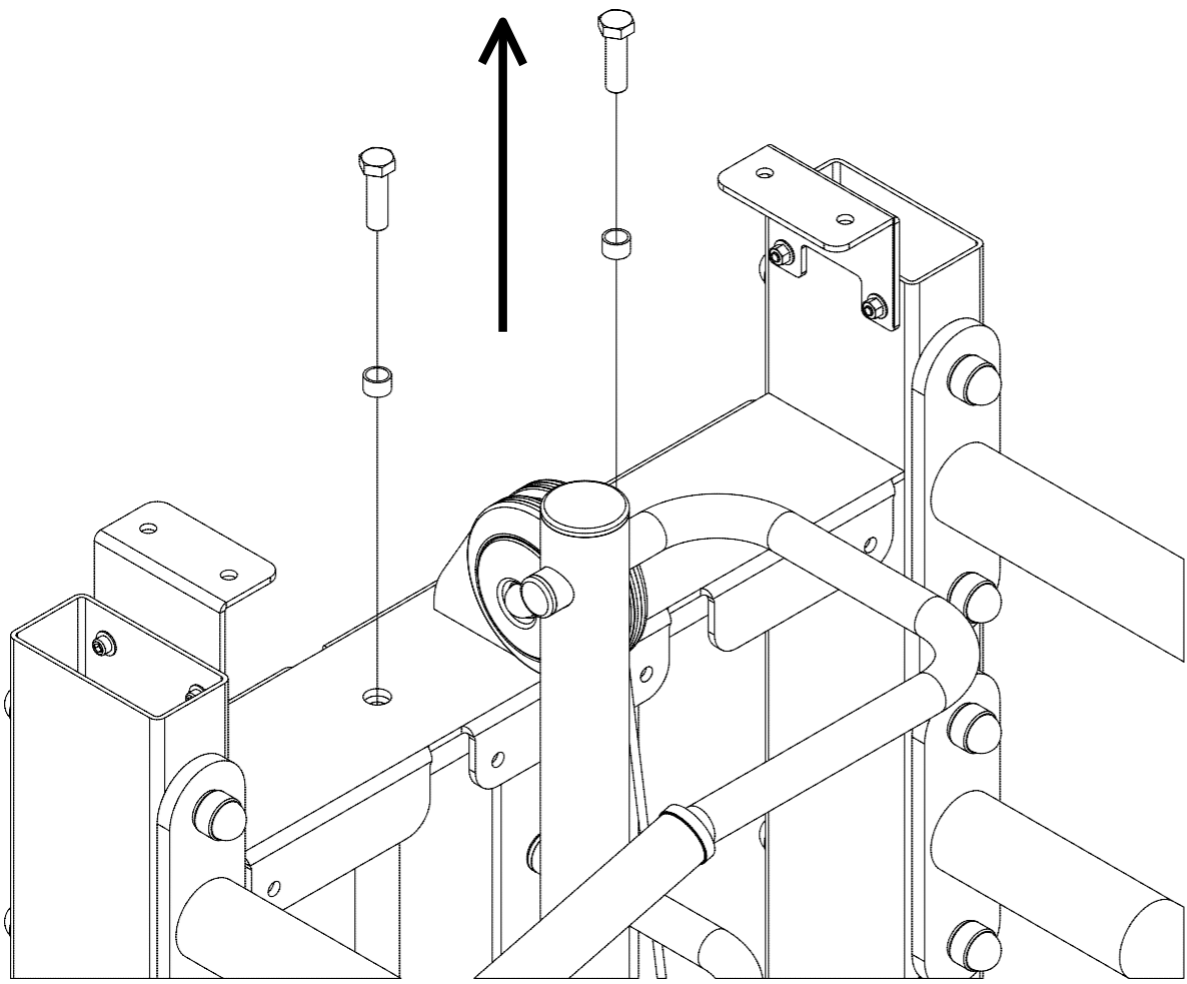

3b

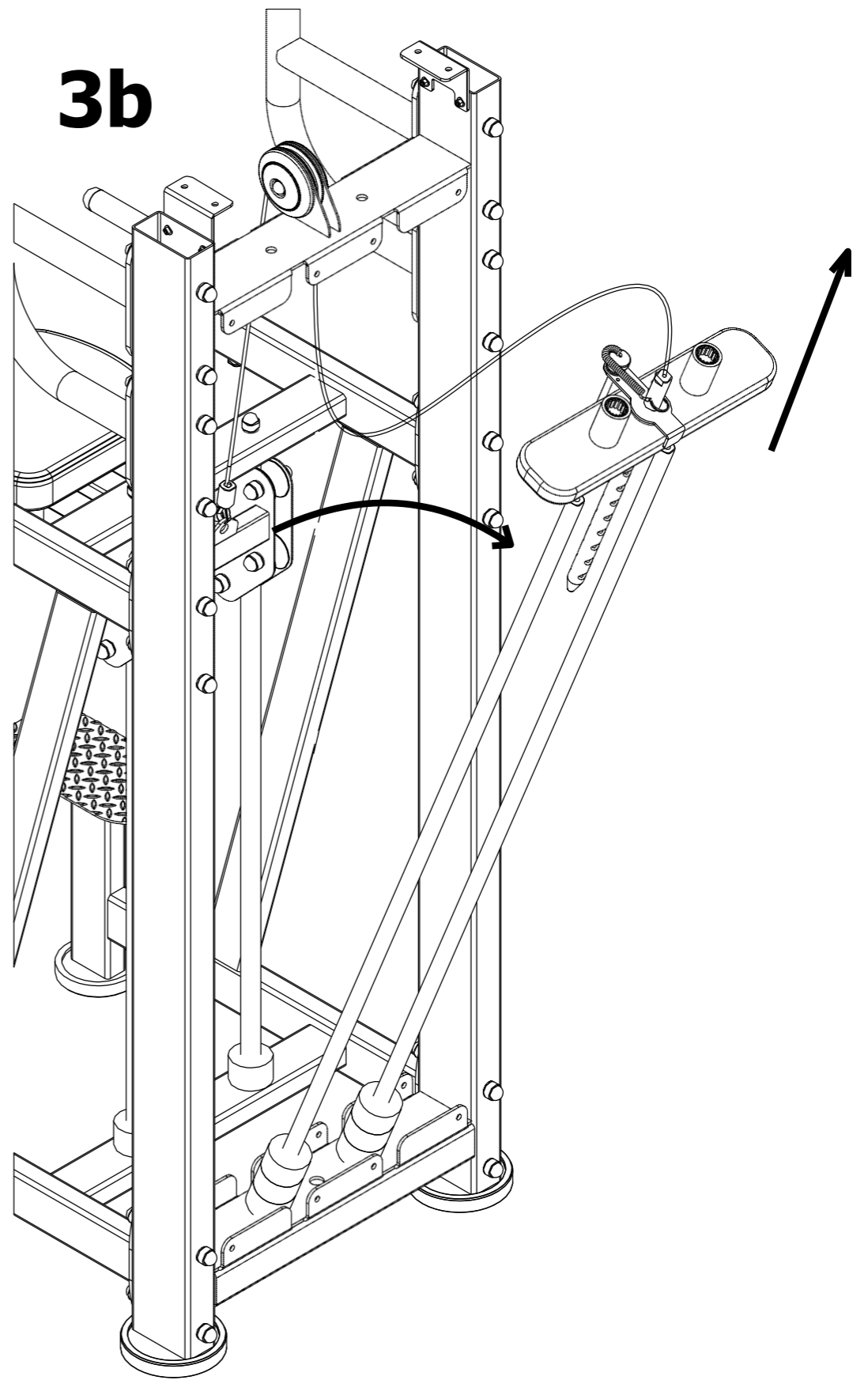

3c

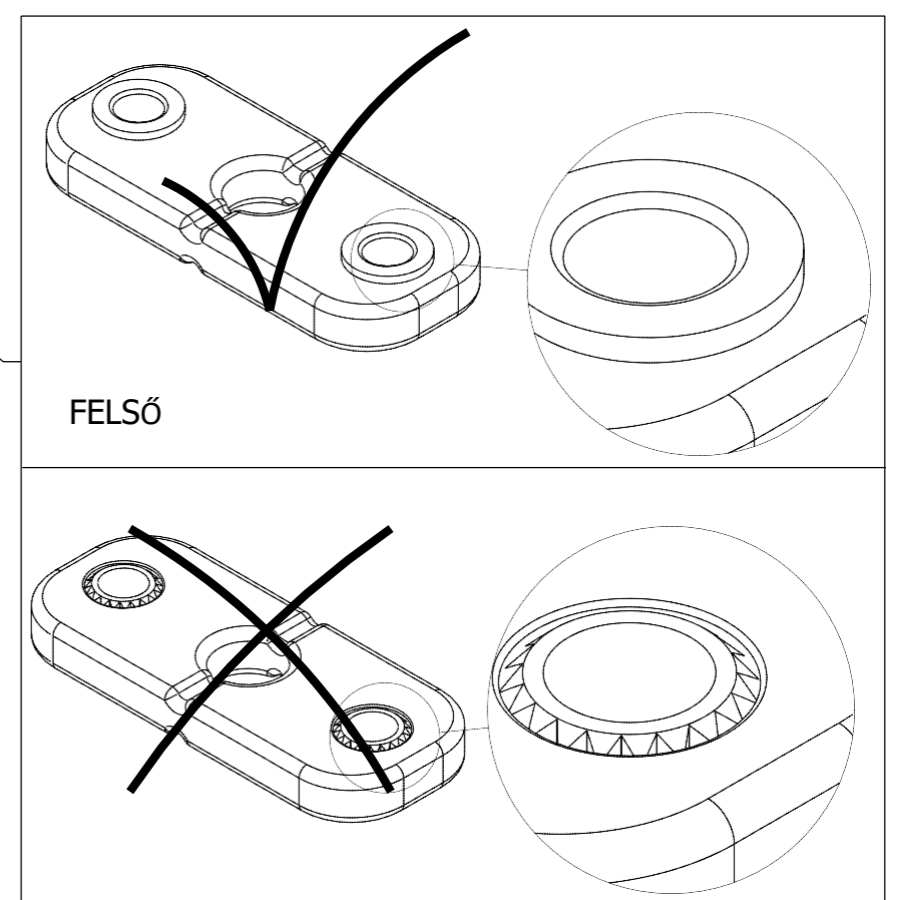
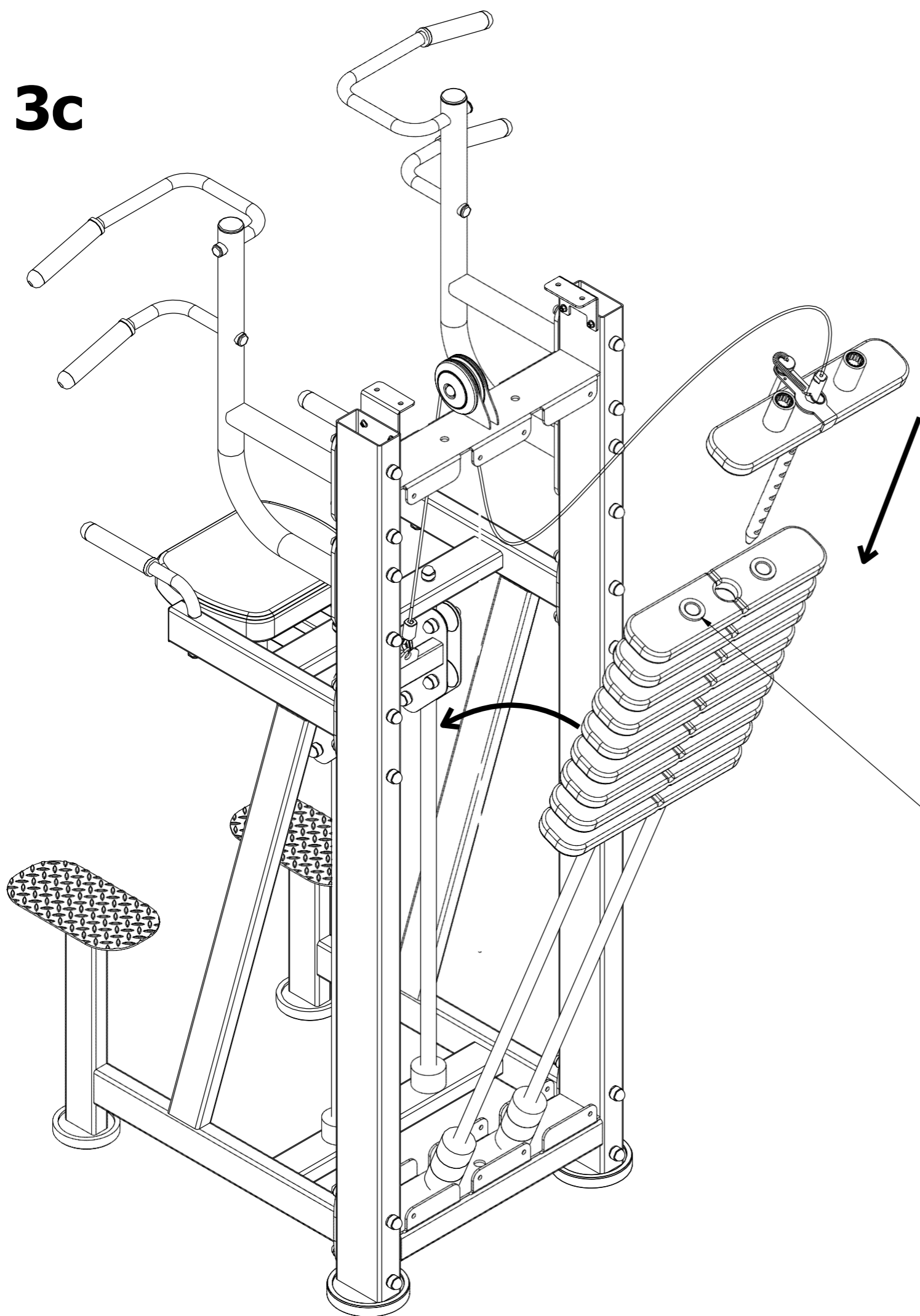

FELSŐ

FIGYELEM!



A súlytartón lévő súlyokat
felváltva F betű/
logó jelöli.

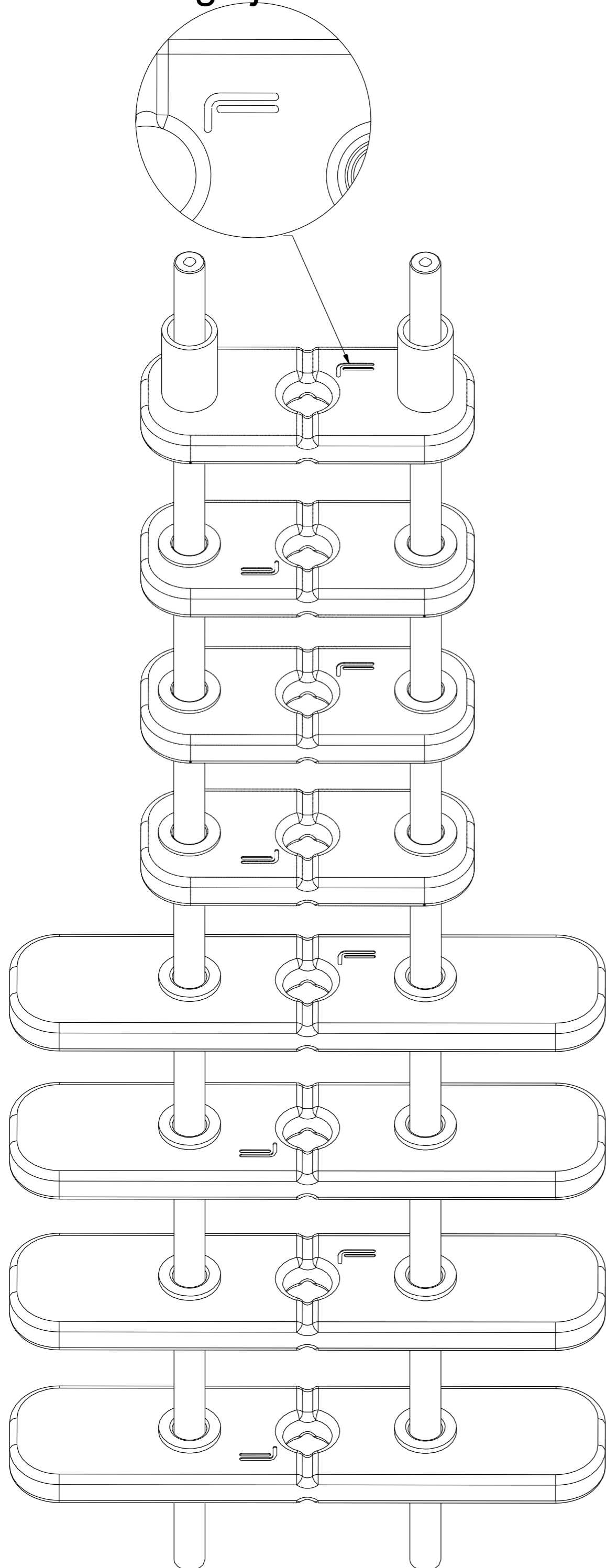

Szerelje fel az összes súlyt a
számozás szerint.

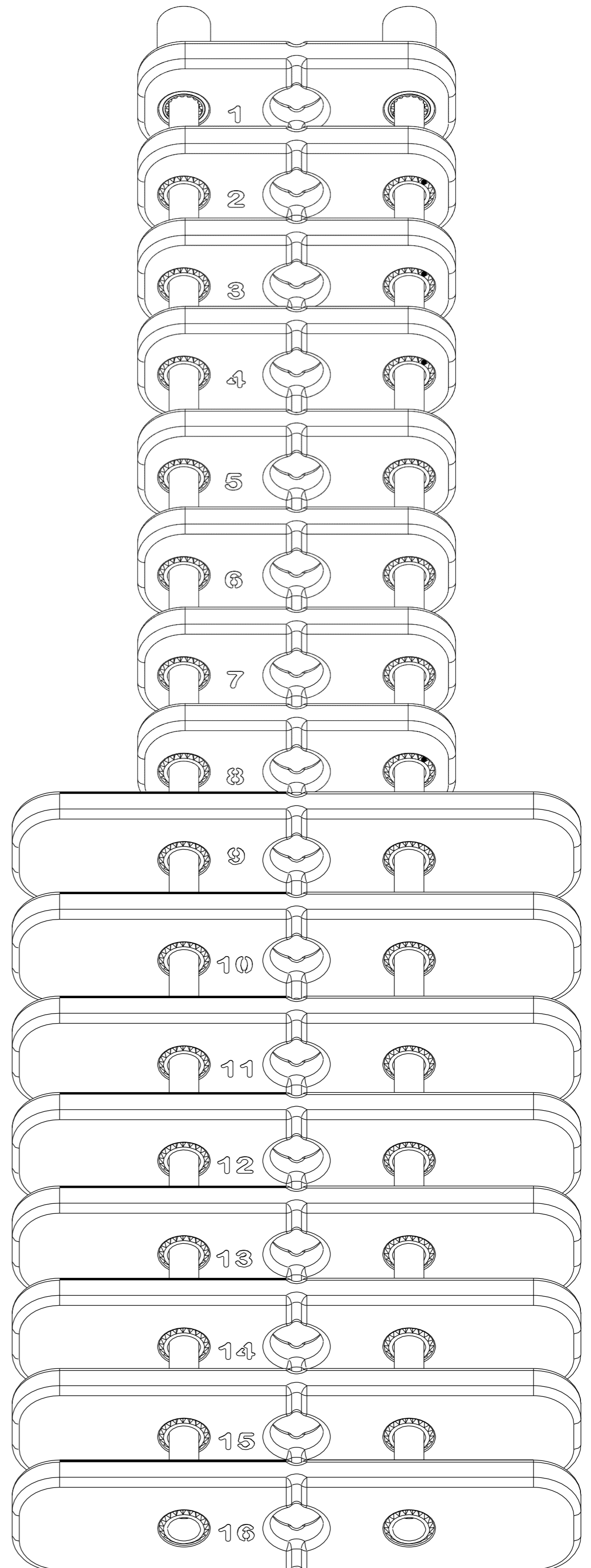

4. LÉPÉS

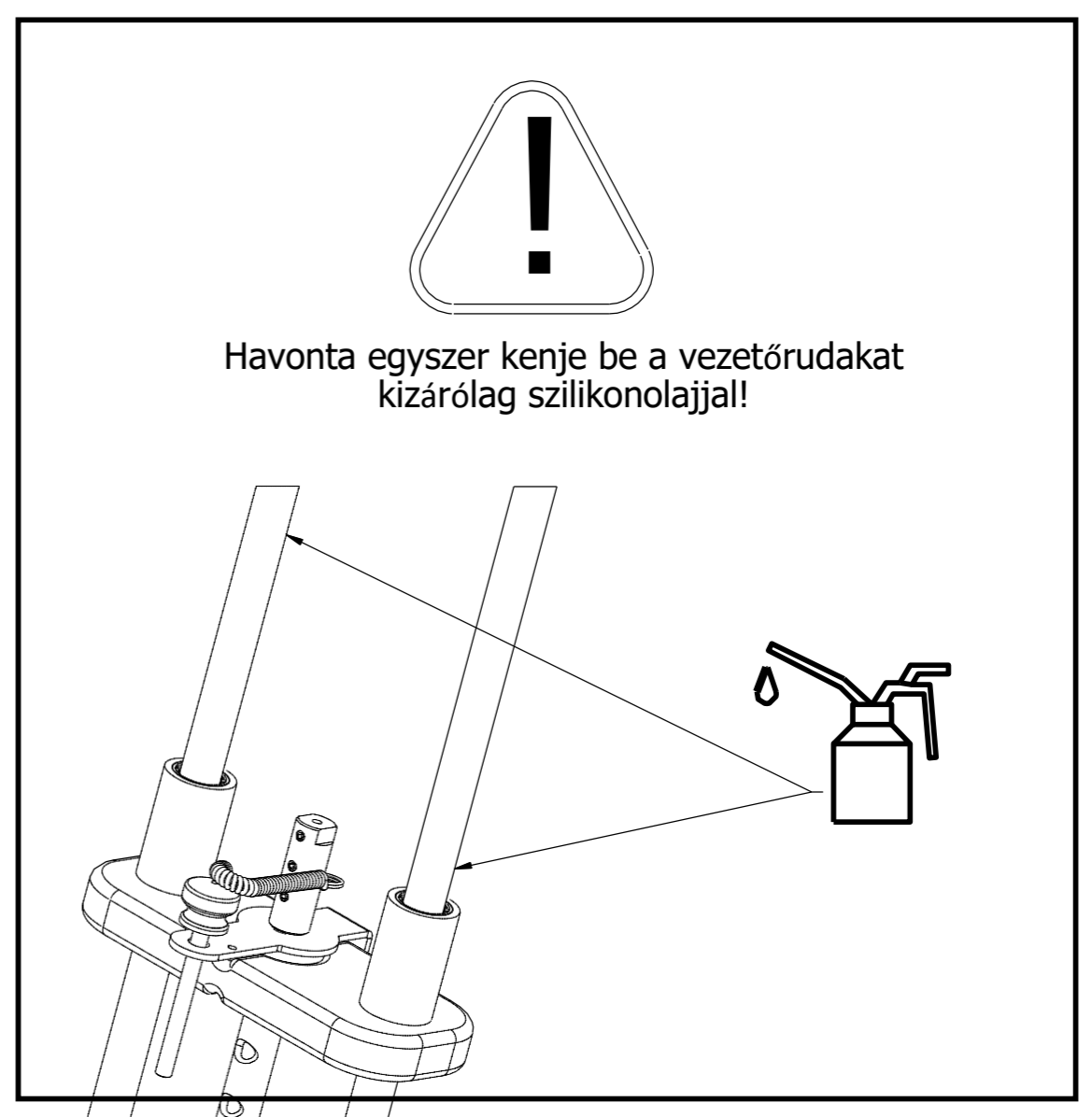
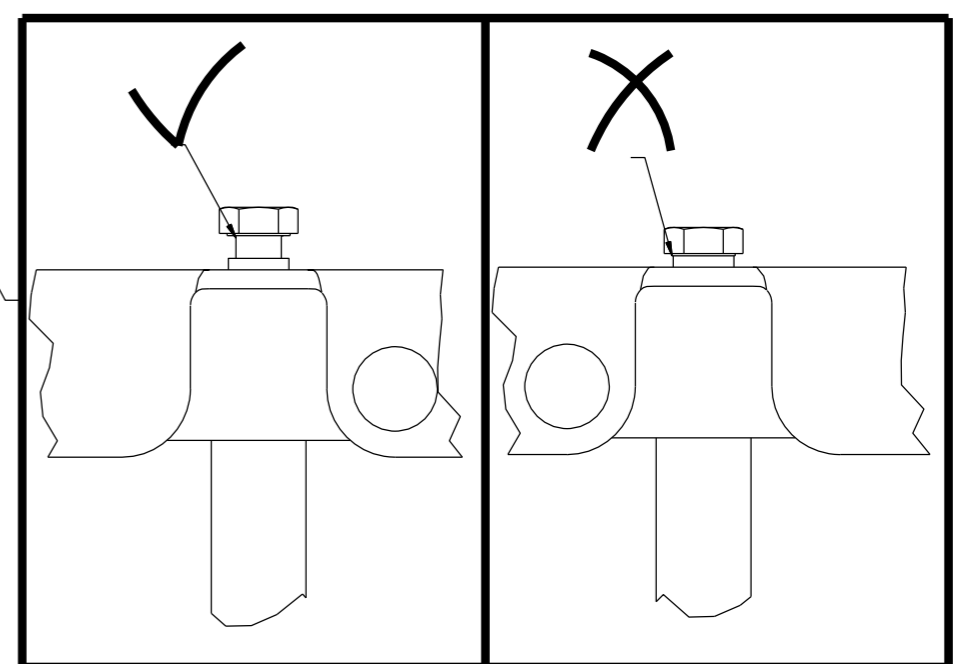
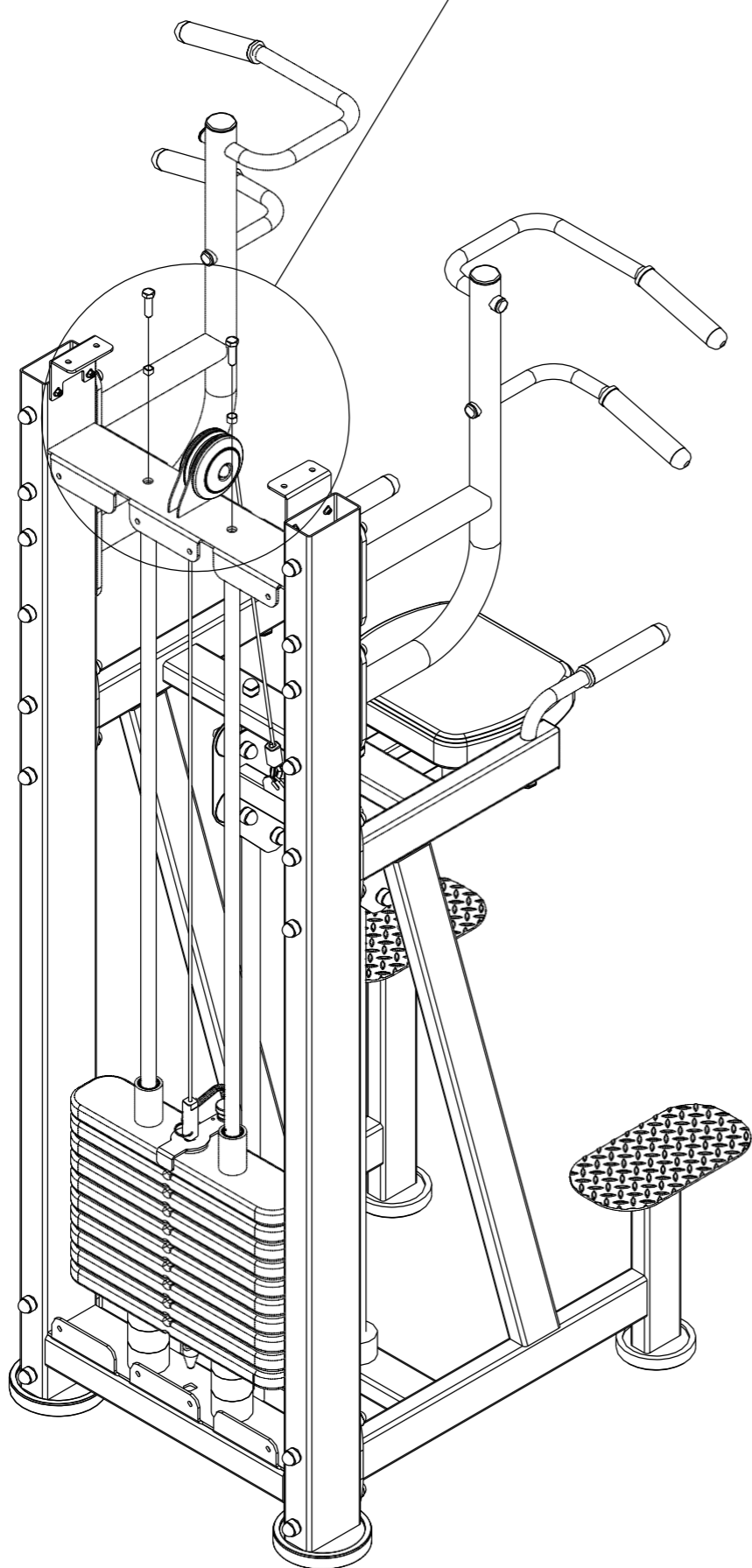
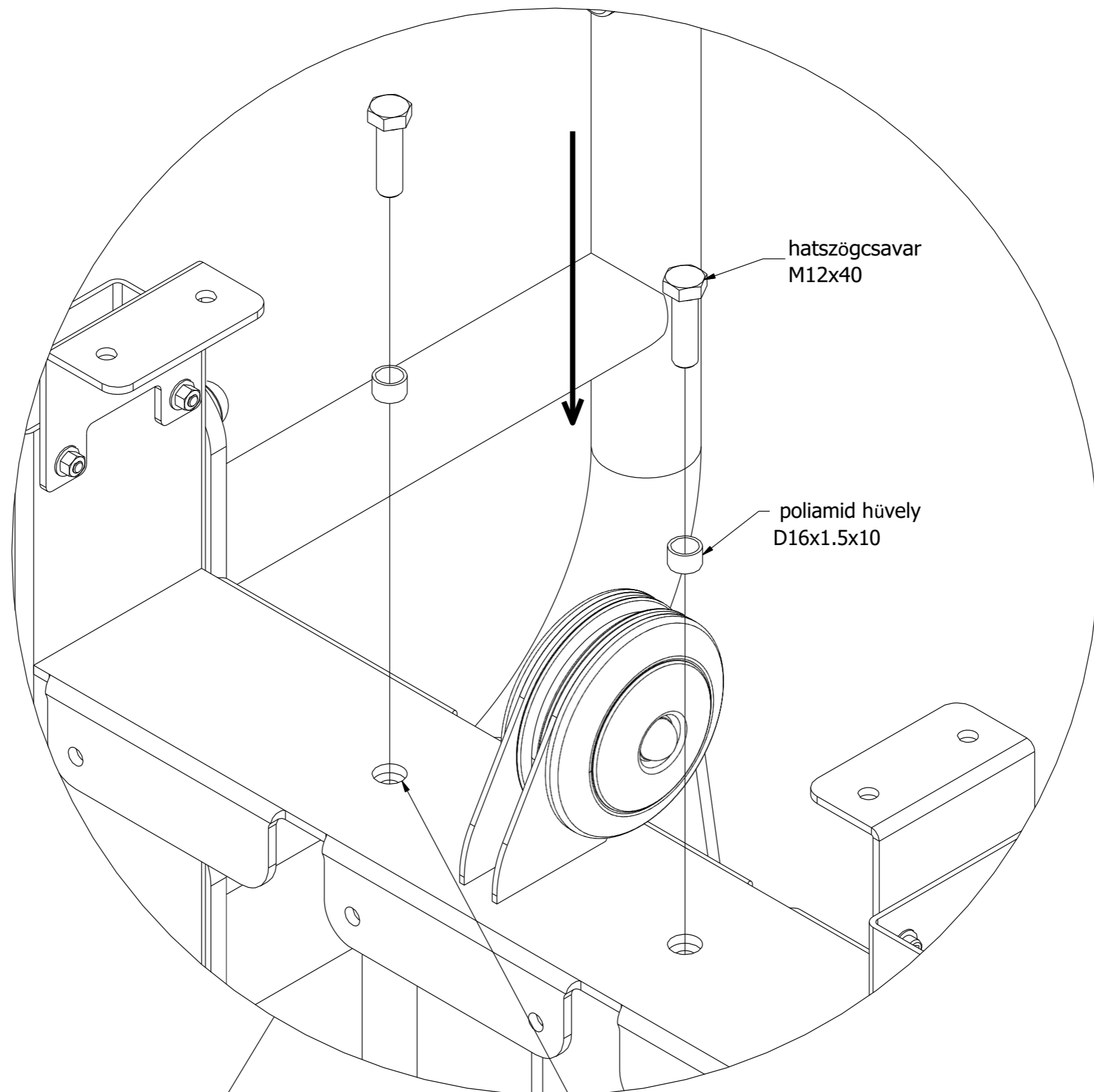

5. LÉPÉS

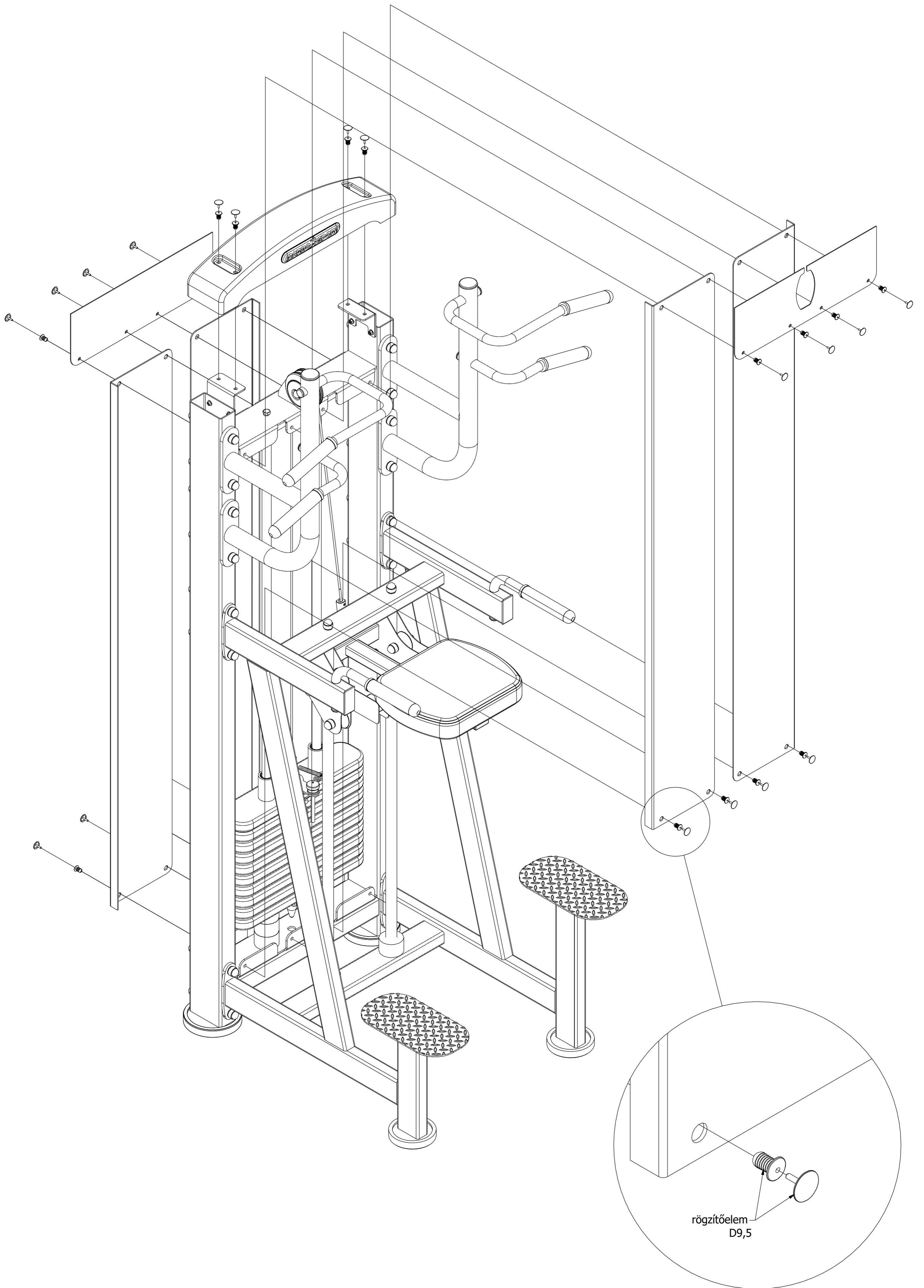

rögítőelem
D9,5

6. LÉPÉS

