

HASZNÁLATI ÚTMUTATÓ

MH-W103

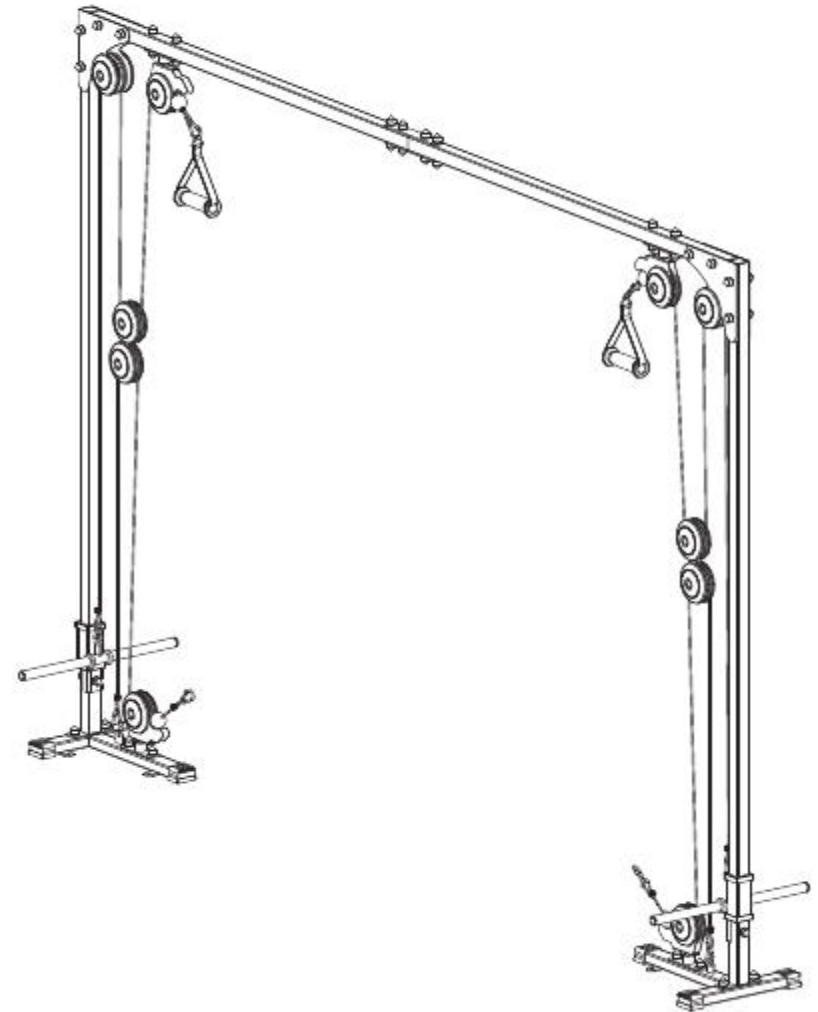

ÖSSZESZERELÉS ELŐTT

- ▶ Kérjük figyelmesen olvassa el az alábbi útmutatót a termék összeszerelésének megkezdése előtt.
- ▶ Az összeszerelési utasításokat pontosan a leírtak szerint kell követni.
- ▶ Szerelje össze a terméket az első lépéstől kezdve az utolsó lépésig
- ▶ Az összeszerelési utasítások úgy vannak megadva, hogy egyszerre csak egy szakaszt végezzen el, ezért befejezi az egyik részt, és továbblép a következőre.
- ▶ Ha valami hiányzik az egység összeszerelésékor, értesítse az ladót vagy a szervízt. Addig ne folytassa az összeszerelést
- ▶ Az egység összeszereléséhez vonalrajzokat használtunk.
- ▶ Ellenőrizze az alkatrészek pontos elhelyezkedését a vonalrajzokon.
- ▶ A gépet legalább hetente egyszer ellenőrizni kell, hogy az anyák és csavarok nincsenek-e meglazulva, kárpított részek nem szakadtak e, és nincs e kopás a forgó részeknél.

ÖSSZESZERELÉSHEZ SZÜKSÉGES SZERSZÁMOK

CSŐKULCS
2x17



LAPOS KULCS
1x17



LAPOS KULCS
1x8



GUMIKALAPÁCS



ALKATRÉSZ LISTA

MH-W103				
sor szám	db	Kód	Alkatrész név	Leírás
1	2	2100033	Fém lemez	3x60x76
2	4	2100008	Fém lemez	3x25x140
3	4	2100078	Fém lemez	3x220x220
4	2	2100107	Fém lemez	4x35x230
5	4	2100002	Fém lemez	1,5x167x278
6	6	1001795	Gumi	50x30
7	4	1001801	Gumi	D44
8	4	1002013	Gumi	D40xD23x8
9	2	1001789	Kábel L=3200mm	D4
10	2	1001789	Kábel L=2865mm	D4
11	22	1001793	Anya	M10
12	18	1001792	Önzáró anya	M10
13	64	1000320	Párna	D10
14	2		Alap	MH-W103
15	2	2120033	Profil	40x40x1,5x1390
16	4	1004087	Grommet	50x50
17	2		Emelő keret	MH-W103
18	10	1001847	Tekercs	D110-1
19	2	1002084	Univerzális vékony csúszda	Univerzális vékony csúszda
20	8	1001901	Cső	D16x1,5x10
21	4	2200006	Cső	D25x2x15
22	8	1001903	Cső	D16x1,5x6
23	4	1005816	Cső	D16x1,5x17
24	4		Forgó kerék horog	MH-W103
25	4	1002057	Dummy dugó	D25x2
26	2	1002039	Dummy dugó	40x40
27	20	1001774	Dummy dugó	D110-1
28	64	1001994	Dummy dugó	M10
29	16	1003510	Kábelbilincs	
30	4	1002051	Golyóscsapágy	6000RS
31	20	1001862	Csavar	HEX M10x60
32	8	1001861	Csavar	SPH M10x45
33	12	1001984	Csavar	HEX M10x40
34	1	1001778	Clip kampó	
35	2	1004732	Fogantyú	MH-C204

8. LÉPÉS

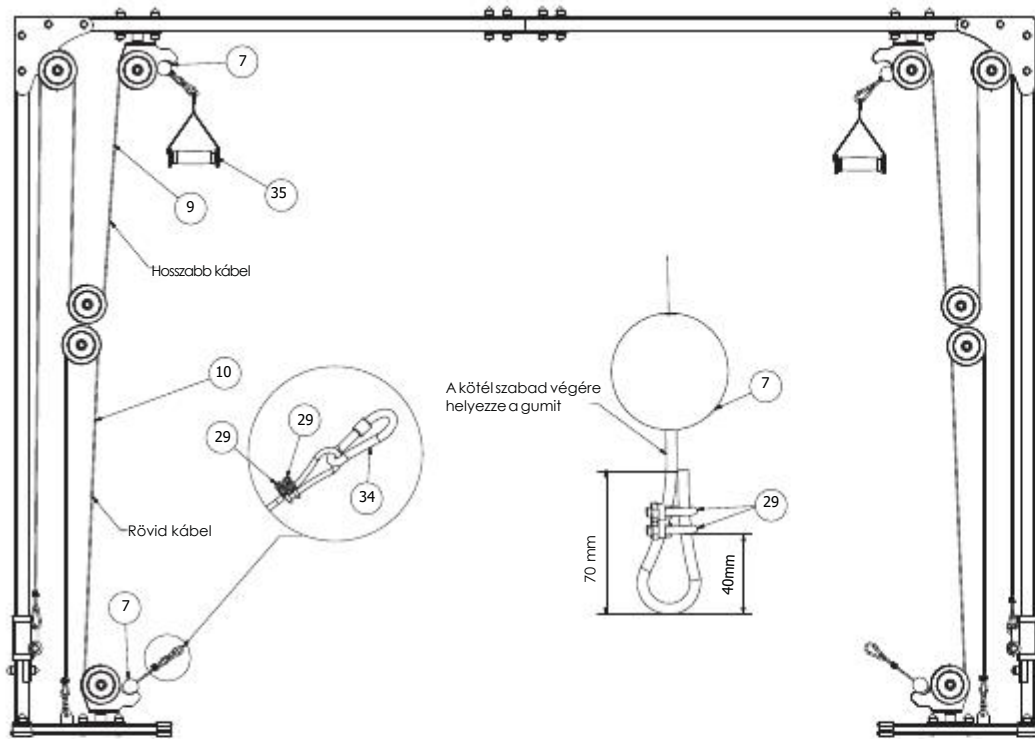
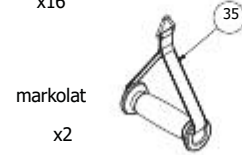
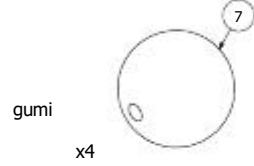
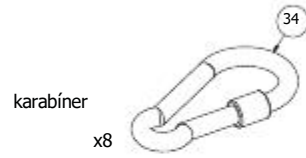

1. LÉPÉS

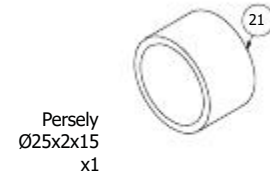
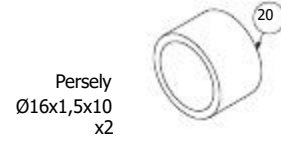
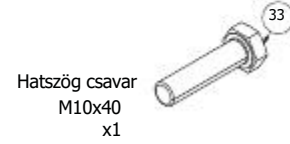
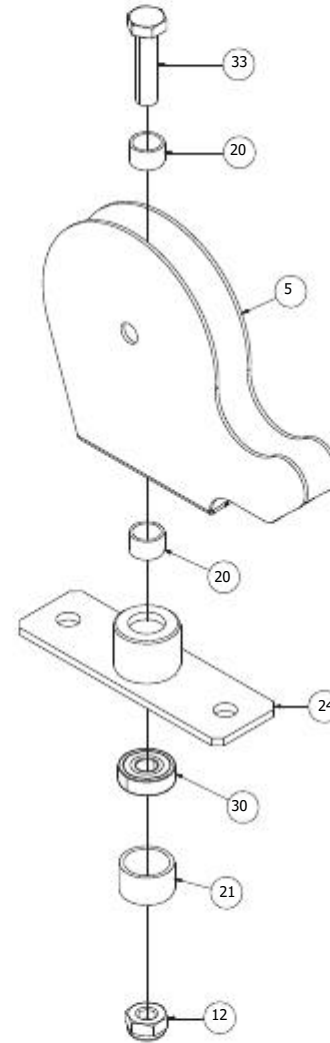

2.LÉPÉS

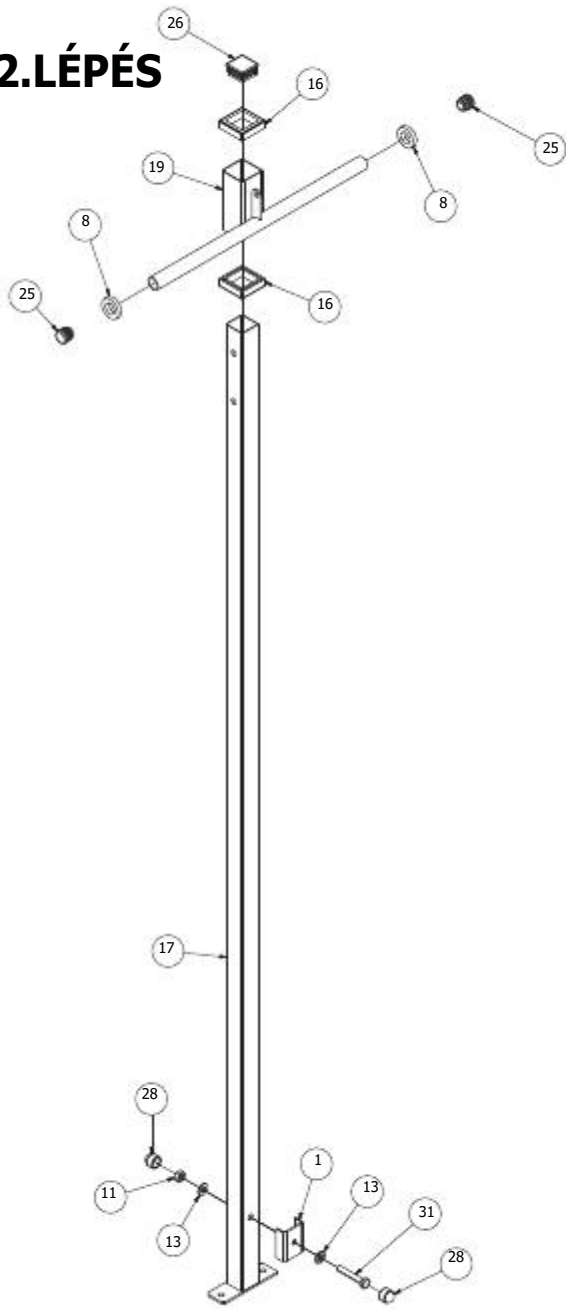

Hatszög csavar
10x60
x1

31

Anyá
M10
x1



Alátét
M10
x2

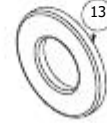

Tartó
x1

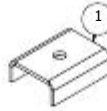

Végzáró
40x40
x1

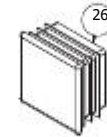

Reduktor
80x80
x2

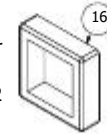

Ütköző
Ø40/Ø23x8
x2

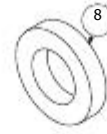

Végzáró
Ø25
x2



Végzáró
M10
x2

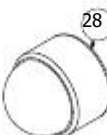

7. LÉPÉS

lemez
x2

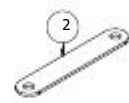

Hatszögcsavar
M10x40
x2



Záróanya
M10
x2



Alátét
M10
x4



burkolat
x4



Csiga
Ø110
x2



Végzáró
M10
x4

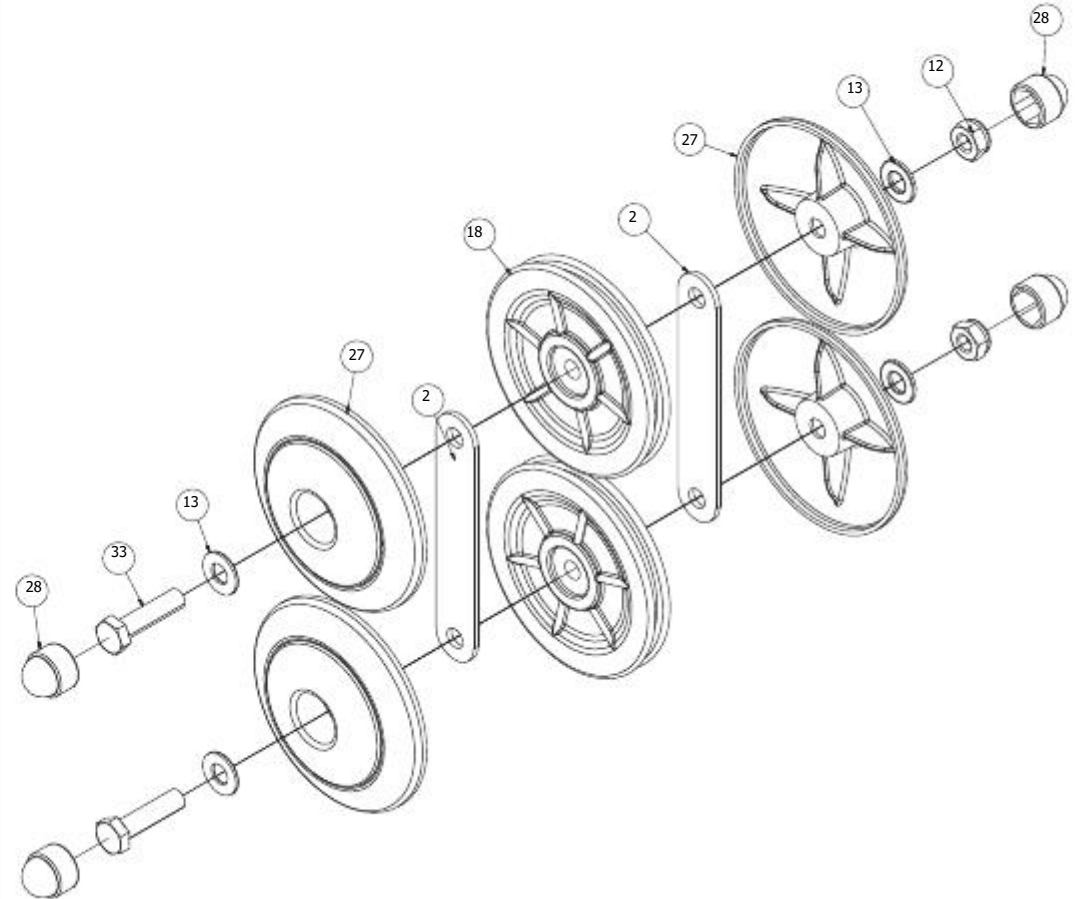



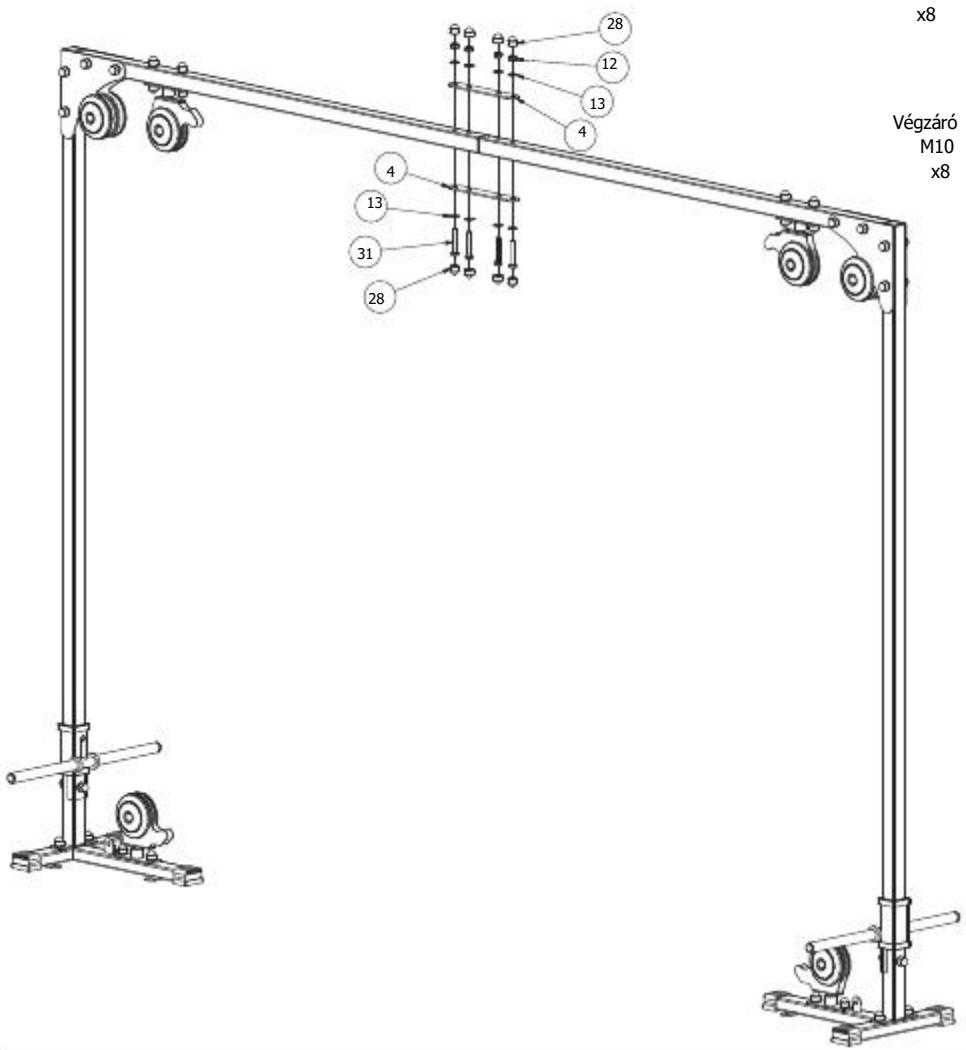

6. LÉPÉS

- Támasztó x2 
- Hatszög csavar M10x60 x4 
- Záróanya M10 x6 
- Alátét Ø10 x8 
- Végzáró M10 x8 

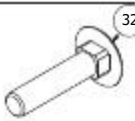

3. LÉPÉS

- Kocsicsavar M10x45 x4 
- Anyá M10 x4 
- Alátét M10 x4 
- Végzáró 50x30 x3 
- Végzáró M10 x4 