

JOBE E-DUNA SUP HASZNÁLATI ÚTMUTATÓ

HU – KÉRJÜK ELSŐ HASZNÁLAT ELŐTT OLVASSA EL A HASZNÁLATI ÚTMUTATÓT

GYÁRTVA:
Jobe Sports International
Heerewaardensestraat 30,
6624KK Heerwaarden
The Netherlands
tel. +31 (0) 487 573090
e-mail: info@jobesports.com
url: www.jobesports.com



MADE IN CHINA - FABRICADO EN CHINA - FABRIQUÉ EN CHINE

TARTALOM	4
Figyelmeztetés	5
Kicsomagolás és összeszerelés	6
Meghajtó	7
Akkumulátor és töltés	8
Előkészület és felfújás	10
Útmutató az előkészülethez lépésről lépésre	11
Kompressor	13
Uszony rögzítés	15
Evező és távirányító	16
Meghajtó használat	17
Összecsomagol	17
Akkumulátor töltésjelző	18
Hibaelhárítás	19
Javítókészlet és javítás	20

Gratulálunk, hogy az új Jobe E-duna SUP büszke tulajdonosa lett, és üdvözljük a Jobe E-Duna SUP tulajdonosok között. Először is egy elismerő szó: nyilvánvalóan nagyszerű ízlése van a tervezés és a funkcionalitás terén, és lelkes vízisport-rajongó, ezért szeretnénk megköszönni, hogy paddleboardot vásárolt. Ez a kézikönyv minden olyan információt tartalmaz, amelyre szüksége van ahhoz, hogy a deszkát jó állapotban tartsa, biztonságosan tudjon evezni, és kezelni tudja az összes olyan funkciót, amely megkülönbözteti ezt a paddleboardot más SUP-októl, nevezetesen az önfelfújást, az elektromos vezérlők működtetését és a megfelelő működést, az akkumulátorok töltését és tárolását.

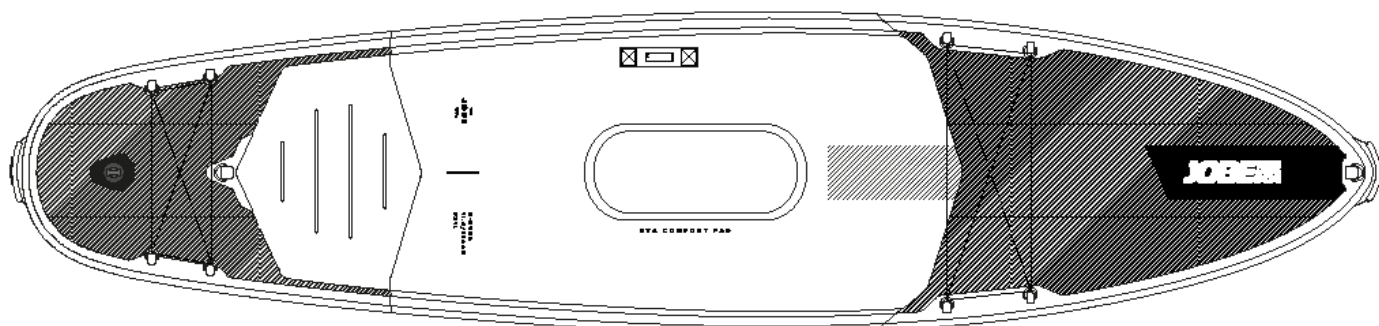

▲ BIZTONSÁGI FIGYELMEZTETÉSEK és ÓVINTÉZKEDÉSEK

Kérjük, a termék használata előtt olvassa el a teljes használati útmutatót, és fordítson különös figyelmet azokra az elemekre, amelyek a következő kifejezések bármelyikét tartalmazzák: VIGYÁZAT, FIGYELMEZTETÉS, VESZÉLY, FONTOS, MEGJEGYZÉS, CSAK, KELL, MINDIG, NE és SOHA.

BIZTONSÁGI FIGYELMEZTETÉS

A PADDLEBOARDOZÁS NAGYON VESZÉLYES LEHET, ÉS INTENZÍV FIZIKAI ERŐFEZÍTÉST IGÉNYEL. A TERMÉK FELHASZNÁLÓJÁNAK TUDNI KELL, HOGY A DESZKÁN EVEZÉS SÚLYOS SÉRÜLÉST VAGY HALÁLT OKOZHAT. A TERMÉK HASZNÁLATA ESETÉN PONTOSSAN KÖVESE EZEKET A BIZTONSÁGI ELŐÍRÁSOKAT.

- MINDIG viseljen országosan jóváhagyott személyi úszóeszközt (PFD).
- MINDIG viselje a mellékelt biztonságipórázt.
- MINDIG viseljen sisakot, ha szükséges.
- Az időjárási viszonyoknak megfelelő öltözködés; hideg időjárásnak és hideg víznek való kitétség hipotermiát okozhat.
- Minden használat előtt ellenőrizze az összes alkatrészt, hogy nincs-e rajta kopás, szakadás, sérülés vagy hibás működés.
- Legyen tisztában azokkal a természeti elemekkel, amelyek hatással lehetnek tevékenységére, mint például az időjárási állapot és az esetleges időjárási változások, a vízszint, az árapály, az áramlatok és a szél.
- NE használja ezt a terméket nyílt vizen. Csak nyugodt vizen használja.
- Ezt a terméket KIZÁRÓLAG olyan területeken használja, amelyek alkalmasak evezős tevékenységekre; tevékenységének megkezdése előtt ismerkedjen meg a területtel.
- NE használja ezt a terméket árvízi körülmények között.
- SOHA NE evezzen egyedül.
- NE lépje túl saját képességeit és tapasztalati szintjét. A tapasztalatlan evezősöknek megfelelő evezős oktatásban kell részt venniük a termék használata előtt.

- Az evezés megkezdése előtt konzultáljon orvosával.
- NE vontasson más járműről vagy csónakról. NE vontasson más járművet, csónakot vagy helyettes.
- NE használja ezt a terméket alkohol vagy kábítószer hatása alatt.
- NE engedje, hogy gyermekek felnőtt felügyelete nélkül kezeljék a terméket.
- MINDIG tartsa be a helyi vízbiztonsági szabályokat, valamint a vonatkozó törvényeket és előírásokat.

SZÜKSÉGES elolvasni ezt a kézikönyvet, és megérteni a tartalmát, mielőtt elindulna az első evezős edzésre egy SUP-pal, mert mindent megtalál benne, amit a biztonságról, teljesítményről, karbantartásról és szervizről tudnia kell. Folytassa a kézikönyv olvasását, miközben élvezzi a deszka használatát.

FIGYELMEZTETÉS A termék használatával Ön vállalja az evezős tevékenységgel járó kockázatokat, és beleegyezik abba, hogy a Jobe Sports termékeinek használata során minden utasítást, figyelmeztetést és felhívást gondosan betart.

FIGYELMEZTETÉS A tulajdonos felelőssége, hogy elolvassa és megértse ezt a kezelési útmutatót, és tájékoztasson minden más felhasználót a termék biztonságos használatáról. A termék használatával Ön elfogadja a jelen kézikönyvben foglalt felelősségvállalási és igénylemondási megállapodást. Ha valami nem világos, vagy további kérdései vannak, **NE** habozzon kapcsolatba lépni velünk a következő címen: customerservice@jobesports.com. Az Ön biztonsága és kényelme a legfontosabb számunkra. Nyugodt vizeket kívánunk.

FIGYELMEZTETÉS

Bármilyen sporttevékenység bizonyos mértékű személyes kockázattal jár, beleértve, de nem kizárólagosan a sérüléseket, személy és vagyon károkat, a legsajnálatosabb esetekben pedig a halál. Ez alól a paddleboardozás sem kivétel, a kockázatok közé tartozik többek között a más evezőkkel, úszókkal, tengeri vadvilággal és természetes vagy ember alkotta tárgyakkal való ütközés. A fáradtságot és a gyorsan változó időjárási viszonyokat is figyelembe kell venni. A megfelelő biztonsági felszerelések – beleértve a mentőmellényt és a biztonságpórázt – a vízbiztonság alapos ismerete, a felelős evezés, valamint a deszka megfelelő használata és karbantartása sokat segíthet ezen kockázatok csökkentésében.

A deszkák nem alkalmasak koszos, szennyezett vizekre, sem olyanokra, ahol túl sűrű a növényzet, beleértve algákat, tavirozsákat, füveket, ágakat stb. a termék szavatosságát érvényteleníti.

Mielőtt bármilyen deszkát használna, az Ön felelőssége annak meghatározása, hogy milyen tengeri törvények érvényesek azon a területen, ahol evez. Minden országnak megvannak a saját szabályai és törvényei, és Önön múlik, hogy meghatározzák, mik ezek, és tiszteletben tartásuk azokat.

Bármely vízi sport természeti tényezőktől függ. Indulás előtt mindig ellenőrizze az időjárás-jelentést, valamint az árapályt, az áramlatokat, valamint a kemény vagy éles tárgyak jelenlétét a víz felszíne alatt vagy a parton, ahonnan indul, és a vízből visszatér. Biztonsági felszerelést – biztonságpórázt és mentőmellényt – mindenkor viselni **KELL**, ha SUP-on tartózkodik. Sok országban/vizeken ezt valójában törvény írja elő (és a tendenciák előrevetítik ennek a jogi követelménynek a terjedését).

FIGYELMEZTETÉS! **NE** lépje túl a deszka maximális súlykapacitását (max. súly). A termék ajánlott kapacitása 200 font/90 kg, míg a maximális kapacitás 250 font/115 kg. Ennek a súlynak a túllépése károsíthatja a terméket, és veszélyessé teheti az Ön biztonságát.

18 éven aluliak **CSAK** szülői engedéllyel és felnőtt felügyelete mellett használhatnak SUP-ot.

Az úszástudás **SZÜKSÉGES** készség mindazok számára, akik SUP-ot kívánnak használni, mert fennáll a vízbefulladás veszélye. Ha nem tud kényelmesen úszni, **NE** használjon deszkát. **SOHA** ne használjon paddleboardot alkohol vagy más szer hatása alatt.

Kérjük, vegye figyelembe, hogy az akkumulátor töltöttségi szintjelzője **CSAK** arra szolgál, hogy a felhasználó általános képet kapjon az akkumulátor rendelkezésre álló töltöttségi szintjéről. A felhasználók **CSAK** olyan távolságok megtételére használhatják a deszkát, amelyet a felhasználó kényelmesen elérhet, és **CSAK** fizikai evezéssel térhet vissza, az akkumulátor lemerülése vagy a rendszer egyéb meghibásodása esetén.

Ha **NEM** ért egyet ezekkel a rendelkezésekkel, vagy nem hajlandó felelősséget vállalni az időjárási viszonyok ellenőrzéséért és a megfelelő biztonsági felszerelések használatáért, vagy ha **NEM** tud úszni, akkor **NE** használja ezt a terméket.

Mivel a vízen előforduló tényezők és a lehetséges körülmények sokasága előre nem látható, a deszka megvásárlásával és/vagy használatával Ön vállalja az ilyen kockázatokat.

KICSOMAGOLÁS ÉS ÖSSZESZERELÉS

Óvatosan nyissa ki a deszka csomagolását (NE használjon éles tárgyakat, hogy ne szúrja ki a SUP-t), és győződjön meg róla, hogy minden alkatrész benne van. Azonnal a doboz kinyitásakor ellenőrizze, hogy a deszka tartalmazza-e az összes alkatrészt/összetevőt:

- | | |
|----------------------------------|---------------------------------------|
| ① Felfújható SUP deszka | ⑦ Tömlő a felfújáshoz |
| ② Meghajtó, motor és kompresszor | ⑧ Töltő és kábel** |
| ③ egység * Összecsukható lapát | ⑨ Kettős biztonsági és szállító póráz |
| ④ Uszony | ⑩ Javítókészlet |
| ⑤ Távirányító gyűrű | ⑪ Táska a deszkához |
| ⑥ Akkumulátor | |

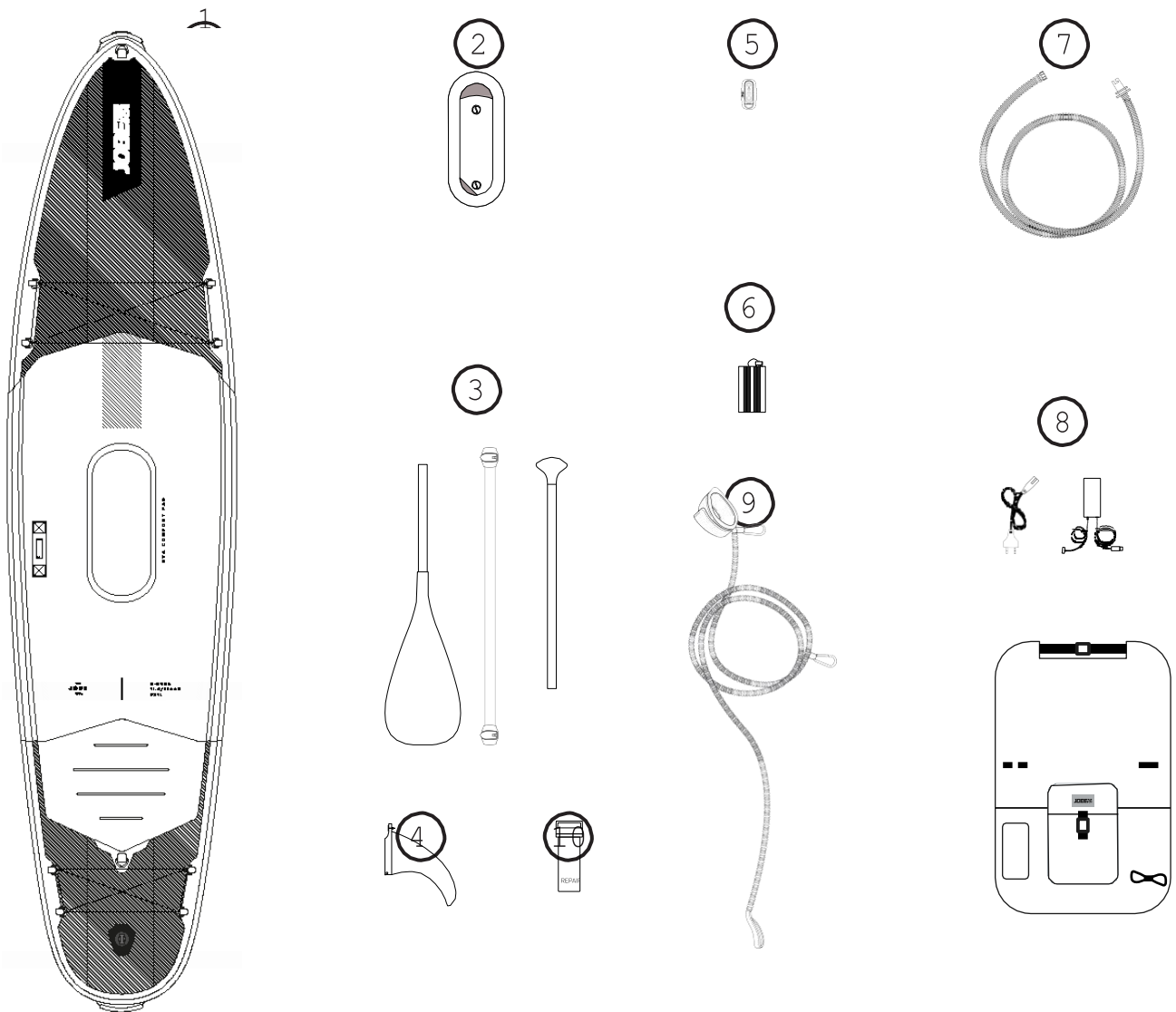

* Ha a deszkával együtt rendelte őket, a meghajtó alja LED-ekkel lesz felszerelve.

**A töltőt a kártyával együtt szállítjuk, de NE vigye magával, amikor kimegy a vízre. Hagyja otthon, az autóban vagy a hajón.

MEGHAJTÓ

A Meghajtó az, ami megkülönbözteti a SUP-ot minden versenytárstól. Ez a kompresszor, a tömlős propellers motor integrált kombinációja. Ez egy műanyag házban található, rögzítőfedéllel és védőhálójával az alján.

A meghajtót CSAK akkor szabad kinyitni, ha a meghajtó és a deszka is száraz, puha, sima felületen fekszik.
HA VÍZ KERÜL A MEGHAJTÓ BELSŐ RÉSZÉBE, A GARANCIA ÉRVÉNYÉT VESZTI.

Szigorúan tilos a meghajtó fedelét kinyitni, miközben a deszka a vízben van, mivel az veszélyes lehet az Ön biztonságára, és azonnali érvényét veszti a garancián.

FIGYELMEZTETÉS A meghajtó használata az alján található hálós védőburkolat nélkül szigorúan tilos. Ha a meghajtót a megfelelő védőháló nélkül használja, sérülést okozhat, és károsíthatja a terméket. Ezen utasítás és figyelmeztetés figyelmen kívül hagyása azonnali garanciavesztéssel jár.

SipaDrive felülnézet

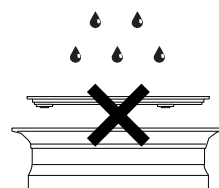
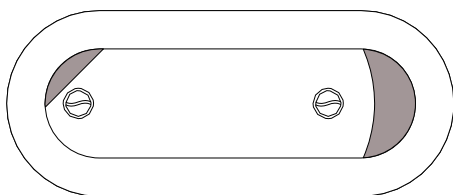

NE NYISSA KI HA VIZES!

SipaDrive burkolat

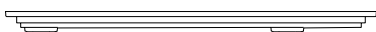

SipaDrive
oldalnézet

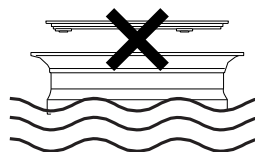
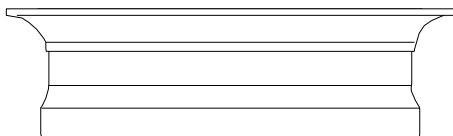

NE NYISSA KI AMÍG VIZEN VAN!

SipaDrive alulnézet

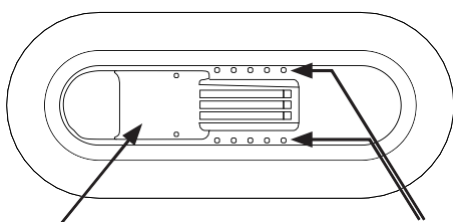

védőháló

választható LED világítás

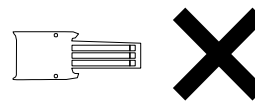

NE TÁVOLÍTSA EL A VÉDŐHÁLÓT !

AKKUMULÁTOR

Az akkumulátor félig feltöltött állapotban érkezik, ezért használat előtt **KELL** feltölteni a mellékelt töltővel a mellékelt utasítások szerint. **LÁSD: AKKUMULÁTOR TÖLTÉSE.** Az akkumulátor a Meghajtó házában szállítható, amíg az akkumulátor nincs csatlakoztatva a meghajtóhoz.

FIGYELMEZTETÉS Szállítás és tárolás során az akkumulátort **SOHA NE** tegye ki 120 °F (50 °C) feletti hőmérsékletnek, mert ez csökkenti az akkumulátor élettartamát, és tartósan károsíthatja azt.
NE HAGYJA A JÁRMŰBEN AZ AKKUMULÁTOR TŰZŐ NAPON!

FIGYELMEZTETÉS NE szállítsa a töltőt nedves alkatrészekkel együtt.

A [MEGHajtó] AKKUMULÁTOR TÖLTÉSE

A deszka használatának megkezdéséhez 2 elemet fel kell tölteni: 1) a távirányító gyűréjében lévő elemet, és 2) a Meghajtó akkumulátorát.

- 1) A töltőkábel segítségével töltsse fel a távirányító akkumulátorát
- 2) Ugyanazzal a töltővel töltsse fel a meghajtó akkumulátorát

MEGJEGYZÉS: Az XX voltos töltő 110 VAC és 240 VAC közötti konnektorfeszültség tartományban használható (ezért univerzális, és automatikusan kompenzálja a feszültségkülönbségeket).

FIGYELMEZTETÉS Az akkumulátor töltése közben fizikailag jelen **KELL** lennie. **NE** hagyja felügyelet nélkül a töltő akkumulátort. Azonnal húzza ki az áramellátást, ha az akkumulátor túlmelegszik vagy más meghibásodási jelek jelentkeznek, például ha az akkumulátor szokatlan szagot bocsát ki, felforrósodik, megváltoztatja a színét vagy alakját, vagy bármilyen más módon rendellenesnek tűnik.

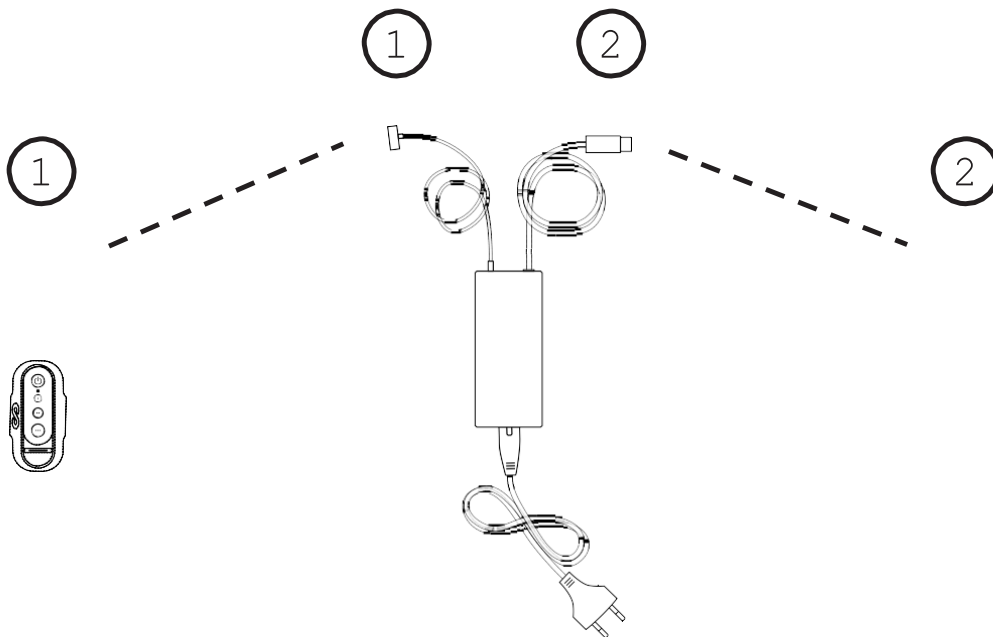

Töltsse fel az akkumulátort a mellékelt töltővel teljesen száraz környezetben. Töltés közben győződjön meg arról, hogy az akkumulátor teljesen kiszáradt. Csatlakoztassa az akkumulátort a töltőhöz, és dugja be az elektromos aljzatba. A töltőhöz való csatlakoztatás sorrendje nem fontos. A töltés néhány másodperc múlva megkezdődik. A kétszínű LED az állapotot mutatja:

- piros: töltés
- zöld: a töltés befejeződött

FIGYELMEZTETÉS Ha a LED villog, akkor hiba történt, és azonnal le kell állítani a töltést (le kell választani). Ennek oka lehet az akkumulátor meghibásodása (túlságosan lemerült, túl nedves, túlmelegedett), vagy a csatlakozóval vagy a kábelekkel kapcsolatos probléma.

A töltés automatikus. Az akkumulátor általában 3 órán belül teljesen feltöltődik. A töltési idő azonban az akkumulátor töltöttségi szintjétől függően változhat a töltés kezdetén. Miután az akkumulátor feltöltődött, válassza le a töltőről.

A TÁVIRÁNYÍTÓ AKKUMULÁTOR TÖLTÉSE

A mellékelt töltővel teljesen száraz környezetben is töltsa a távirányító akkumulátorát.

Használja a mellékelt USB-töltőt a távirányító akkumulátorának töltéséhez. Győződjön meg arról, hogy a távirányító teljesen száraz. A töltőhöz tartozik egy 5V-os USB adapter, amelybe a mellékelt töltőkábelt csatlakoztatja.

A töltőkábel másik végén egy mágneses csatlakozó található, amelyet a távirányítóba kell csatlakoztatni. A töltés néhány másodperc múlva megkezdődik. A távirányító világít.

- piros: töltés
- zöld: a töltés befejeződött

Ha a LED néhány másodpercen belül nem gyullad ki, fordítsa meg a mágneses csatlakozót, és csatlakoztassa az ellenkező pozícióba.

A töltés automatikus. Amikor a távirányító teljesen feltöltődött, húzza ki a kábelt.

A Drive akkumulátora és a távirányító akkumulátora egyszerre tölthető. Javasoljuk, hogy minden munkamenet után töltsa fel a távirányító akkumulátorát, akár csak a meghajtó akkumulátorát.

- Töltés előtt olvassa el az összes utasítást és figyelmeztetést.
- Töltés előtt győződjön meg arról, hogy minden alkatrész száraz, tiszta és sértetlen. NE töltsa fel az akkumulátorokat, ha azok bármilyen módon sérültek!
- Csak száraz környezetben, szobahőmérsékleten töltsa fel
- NE töltsa gyúlékony vagy illékony anyagok közelében
- Töltés közben NE takarja le az akkumulátort, a távirányítót vagy a töltőt semmilyen anyaggal.
- A töltés során jelen KELL lennie, hogy figyelemmel kísérhassa a töltési folyamatot.
- A töltés befejezése után NE hagyja az akkumulátort vagy a távirányítót a töltőhöz csatlakoztatva.
- NE hagyja, hogy kiskorúak töltsék az akkumulátorokat.
- A meghajtó és a távirányító töltéséhez CSAK az eredeti, mellékelt kábeleket és töltőt használja.
- Ha valami nem működik a töltés során, azonnal állítsa le a folyamatot.

AZ AKKUMULÁTOR CSATLAKOZTATÁSA A MEGHAJTÁSHOZ

A csatlakozót megfelelően rögzíteni KELL az akkumulátorhoz. Fordítsa meg a csatlakozót, amíg könnyen be nem csúszik (lásd az 1. képet). Enyhén nyomja meg a csatlakozót, és forgassa el a zárógyűrűt az óramutató járásával megegyező irányba, amíg kattán. Csak így lehet a csatlakozó biztosítja a megfelelő, vízálló tömítést.

NE használjon semmilyen szerszámot vagy egyéb tárgyat a csatlakozó (le)csatlakoztatásakor.

Rendkívül fontos, hogy az akkumulátor fedelét CSAK tökéletesen tiszta felületre helyezze, mint minden idegen tárgyat (beleértve a homokot vagy a túlzott port) károsíthatja a vízzáró tömítést, és víz kerülhet a meghajtóba.

Ez magában foglalja a műanyag szélét, ahol a burkolat tömítése magán a meghajtón nyugszik. (lásd a 2. képet)

Helyezze a meghajtót a deszkatáskába, és induljon el az első ülésre a deszkával. A deszkatáska belsejében 2 zseb található: az egyikbe a töltő, a másikba a borda kerül, és az utasítások bármelyikben tárolhatók, de javasoljuk, hogy a töltővel együtt tartsa a száraz zsebben, mert valószínűleg a borda legyen nedves.

FIGYELEM: NE vigye magával a töltőt vízre. Hagyja a töltőt biztonságosan, száraz helyen, napfénytől védve és minden hőforrástól távol.

①

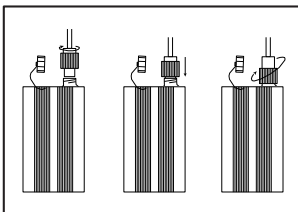

②



③

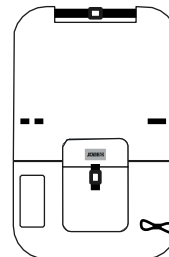

A SUP ELŐKÉSZÍTÉSE

Vigye le a táskát a vízpartra magával. Nyissa ki a táskát, vegye ki a lapátot, majd szerelje össze a lapátot (lásd lépésről lépésre).

Hajtsa szét a SUP-ot egy puha, sima felületen. Helyezze a meghajtót a SUP mellé egy tiszta és sima felületre (legjobb, ha közvetlenül a deszkatáskán van). Csavarja ki mindkét csavart a meghajtó fedelén, és távolítsa el. NE lépődjön meg, ha ez egy kis erőfeszítést igényel (lásd lépésről lépésre).

A MEGHAJTÓ FELFÚJÁSA ÉS BEHELYEZÉSE

Csatlakoztassa a felfújótömlőt a kompresszorhoz és a SUP hátulján lévő szelephez. A tömlő NE legyen megcsavarodva vagy meghajlítva (lásd lépésről lépésre).

Szelep működése:

A deszka felfújószelepe a deszka hátuljának közelében található. A szelep felfújáshoz való nyitáshoz győződjön meg arról, hogy a középső szelepcsap „Up” helyzetben van. Ha az „Down” helyzetben van, nyomja le a szelepcsapot, és forgassa el az óramutató járásával ellentétes irányba, amíg fel nem pattan.

A szelep leeresztéshez való kinyitáshoz nyomja le a szelepcsapot, és forgassa el az óramutató járásával megegyező irányba, hogy lereteszje. Leengedéskor ügyeljen a szelep körüli homokra vagy törmelékre, mivel a légnyomás felszabadulásával kis részecskék kerülhetnek a levegőbe. Tisztítsa meg a területet egy tiszta ruhával, mielőtt kinyitná a szelepet, ha szükséges.

FIGYELMEZTETÉS! Használat közben mindig zárja le a szelepscapkát a szelepszár felett. Ez megakadályozza a levegő véletlen kijutását és az esetleges részecskék bejutása a légkamrákba. (lásd 1. kép)

FIGYELMEZTETÉS! Ha a szelep rossz helyzetben van (nyitva, lásd a 3. ábrát), akkor az akkumulátort pazarolja, és esetleg túlmelegíti a kompresszort. Amint leválasztja a felfújó tömlőt a nyílásról, a deszkába pumpált összes levegő azonnal felszabadul, ezzel elvesztegetve az idejét, energiáját. Vegye figyelembe, hogy az utasítások gondos be nem tartása érvénytelenítheti a garanciát.

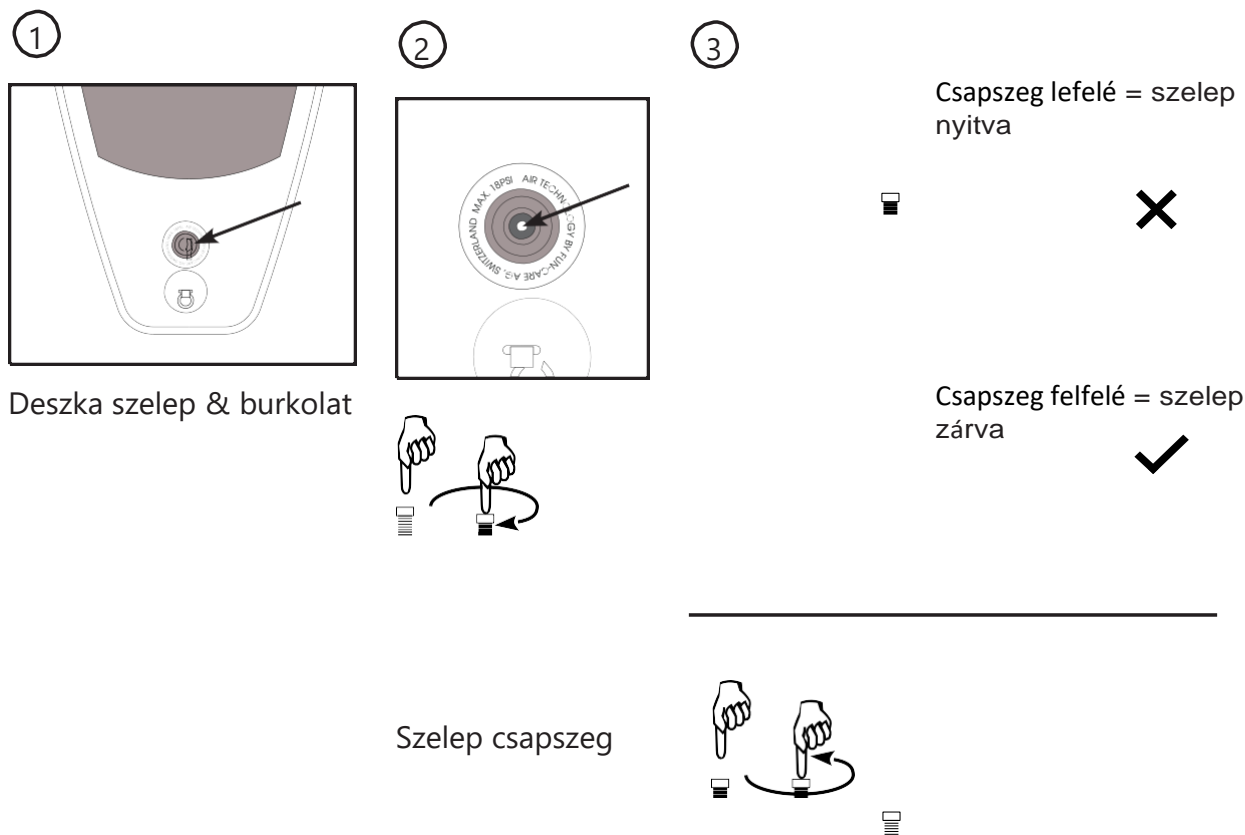

ELŐKÉSZÜLETI ÚTMUTATÓ LÉPÉSRŐL LÉPÉSRE

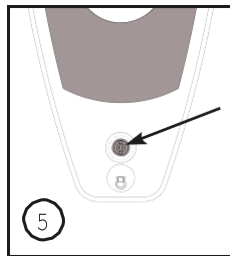
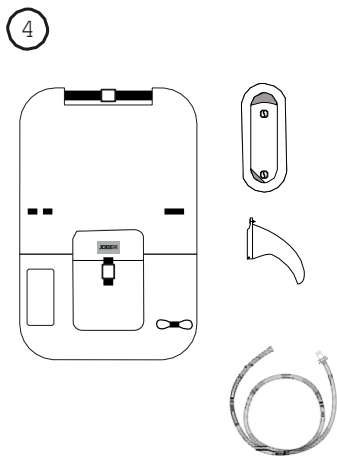
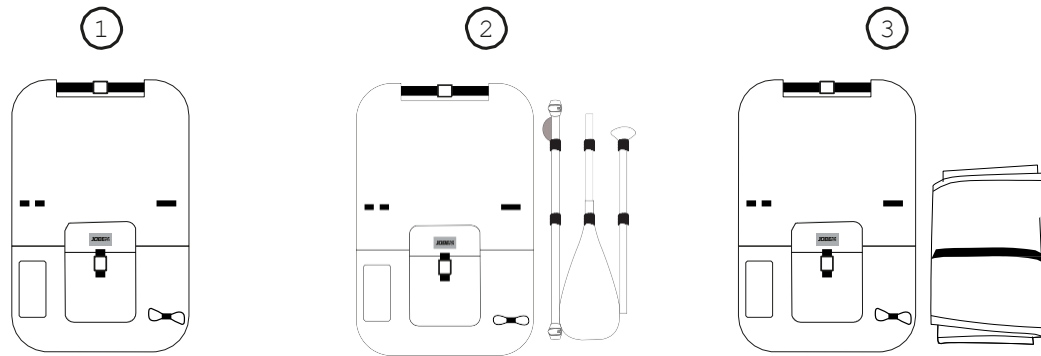

Nyitott szelep sapka

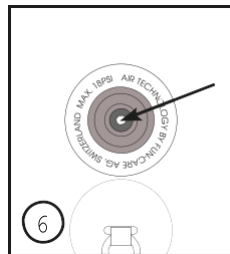

Bizonyosodjon meg, hogy a biztonsági szelep zárva!

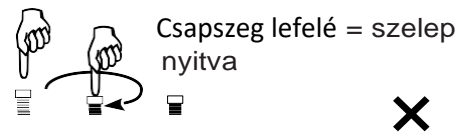

Csapszeg lefelé = szelep nyitva

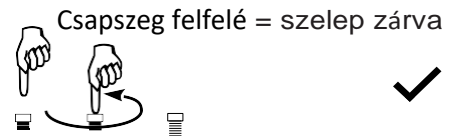

Csapszeg felfelé = szelep zárva

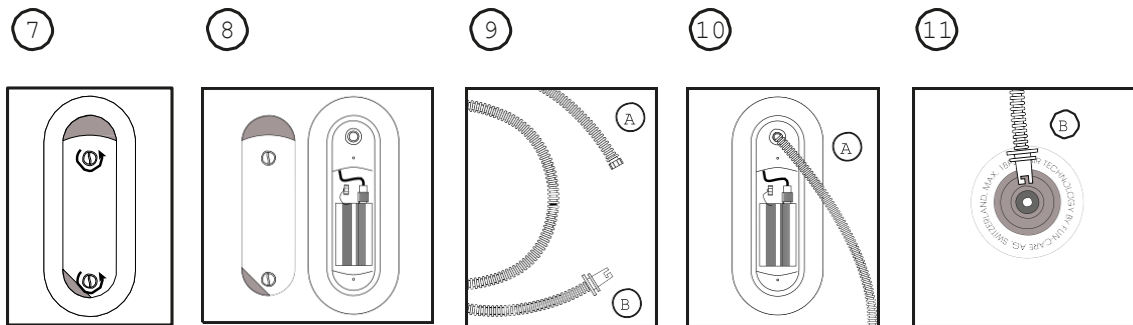

12

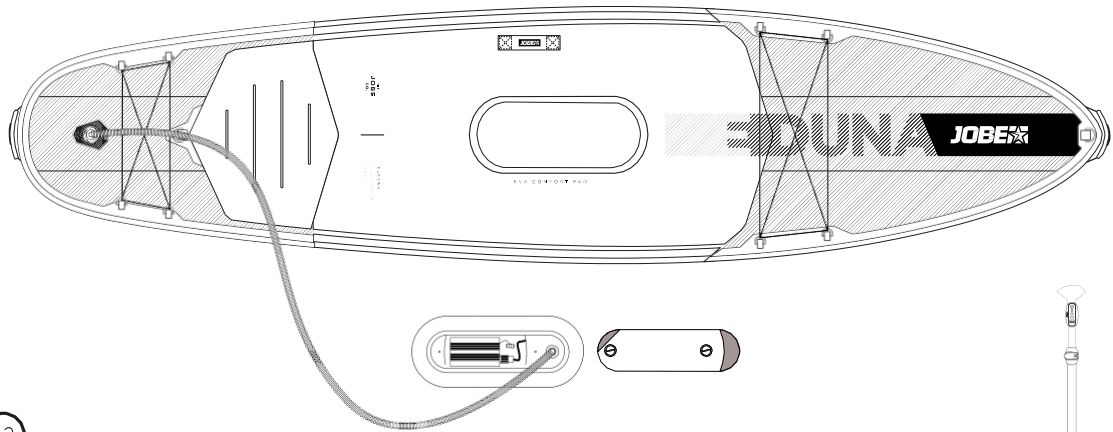

13

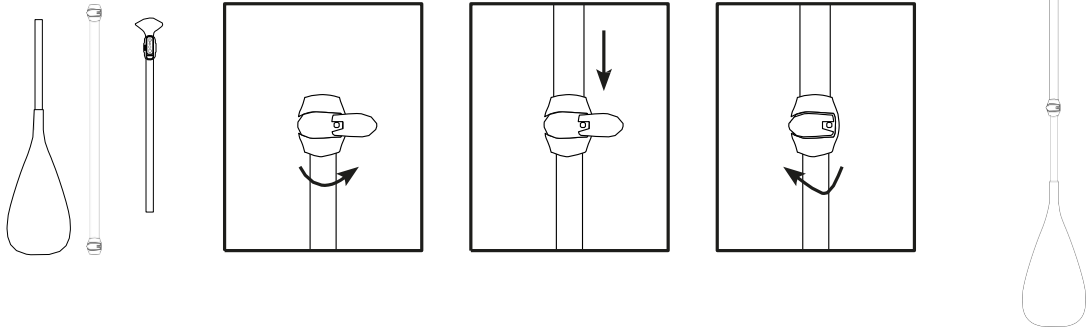

14

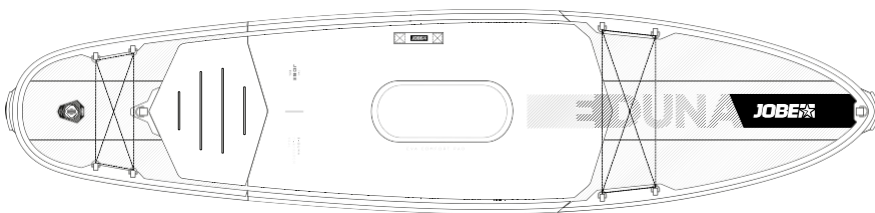

- 1-3 Nyissa ki a táskát és vegye ki a 3 részes lapátot távolítsa el az uszonyt és tömlőt
- 4
- 5 nyissa ki deszka szelepet
- 6 győződjön meg róla, hogy a szelep csapszeg elzárt pozícióban van
- 7 csavarja ki a csavart és a burkolatot

- 8 csatlakoztassa az akkumulátort
- 9-12 csatlakoztassa a tömlőt megfelelően a meghajtóhoz és deszkához
- 14 csatlakoztassa a biztonsági és szállító pórát

KOMPRESSZOR

A kompresszor a be/ki kapcsoló 3 másodpercig lenyomva tartásával aktiválható. Aktiválja az első felfújási fázist a be-/kikapcsoló gomb 3 másodpercig lenyomva tartásával. Az első fázis körülbelül másfél percig tart, és a megfelelő nyomáson automatikusan kikapcsol, de a be-/kikapcsoló gomb rövid megnyomása a kompresszort is kikapcsolja. (Lásd a képen)

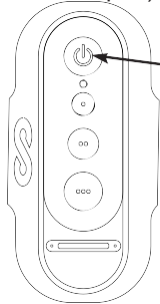

Nyomja meg és tartsa lenyomva 3 másodpercig

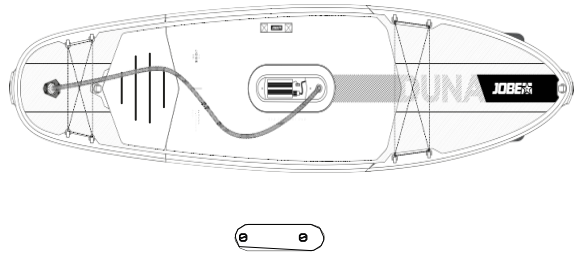

Ezen a ponton helyezze a meghajtót a deszka furatába, és folytassa a második fázissal, amely körülbelül három és fél percig tart. A kompresszor ismét automatikusan leáll a megfelelő nyomáson. Ismét nyomja meg és tartsa lenyomva a bekapcsoló gombot 3 másodpercig a második felfújási fázis aktiválásához.

Amikor a SUP teljesen fel van fújva a második fázis után, a kompresszor automatikusan kikapcsol. Ekkor válassza le a felfújó tömlőt (B-oldal) a szelepről, és rögzítse a szelepsapkát (lásd 1. és 2. kép). Várja meg, amíg a felfújótömlő lehűl, majd válassza le a felfújótömlőt (A-oldal) a kompresszorról (lásd a 3. és 4. ábrát). Tekerje fel a felfújótömlőt, és tárolja a deszka táskájában (lásd az 5. ábrát). Helyezze a fedelet a meghajtóra. A meghajtó fedelének kinyitásához hasonlóan ez némi erőt igényelhet. Támaszkodjon rá testsúlyával (lásd a 7. képet). Csavarja fel a csavarokat ujjnyi szorosra.

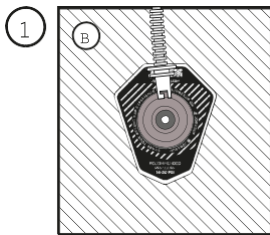

Távolítsa el a tömlőt (B oldal)

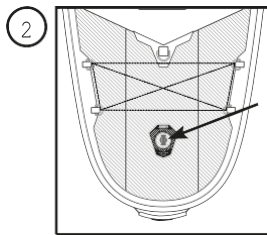

Rögzítse a szelepsapkát



Várja meg, amíg a tömlő (A-oldal) lehűl

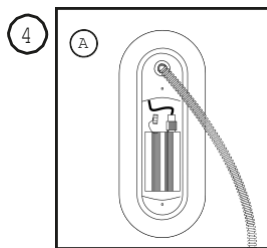

Távolítsa el a tömlőt (A-oldal)

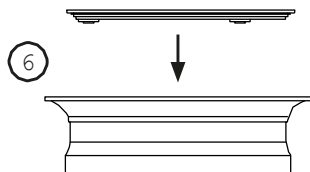
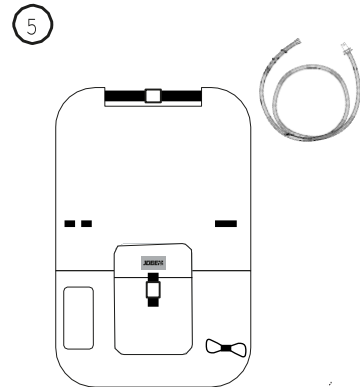

Helyezze fel a meghajtó fedelét szorosán

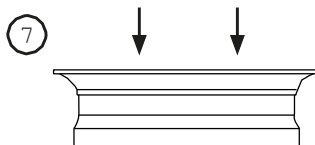

Nyomja le a fedél bezárásához Húzza meg a csavarokat

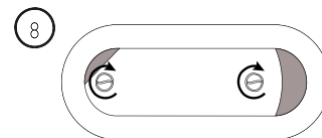

FIGYELEM! Győződjön meg arról, hogy a meghajtó a megfelelő irányba van behelyezve, különben a motor HÁTRA hajtja, nem pedig előre. Győződjön meg arról, hogy a meghajtó számára kijelölt furat tiszta, és nincs benne idegen tárgy, homok vagy szennyeződés.

FIGYELEM !A kompresszor működése közben a felfújótömlő FELFORRÓSODHAT. Óvatosan kezelje, és várja meg, amíg a tömlő lehűl, mielőtt megérintené. **VESZÉLY:** Az utasítás be nem tartása súlyos égési sérüléseket okozhat. A felfújás befejezése után a tömlő rövid időn belül magától lehűl.

VIGYÁZAT: A felfújás közben jelen kell lennie, és figyelemmel kell kísérnie a folyamatot.

Ha bármilyen okból manuálisan pumpálja a deszkát, használjon nyomásmérőt, hogy megbizonyosodjon arról, hogy a nyomás 15 és 18 psi (1-1,2 bar) között van.

FIGYELEM!

- Amíg a kompresszor be van kapcsolva, NE tegye a kezét a meghajtó aljának közelébe
- A felfújó tömlő NE legyen megcsavarodva vagy meggömbülve.
- A felfújást minden fázisban ellenőrizni KELL, ügyelve arra, hogy a be-/kikapcsolót kikapcsolja, ha bármi szokatlan vagy váratlan történik.

USZONY ÖSSZESZERELÉS

Rögzítse az uszonyt a deszkához a képeken látható utasítások szerint. Ügyeljen arra, hogy az uszony a megfelelő irányba mutasson! Ellenőrizze a víz mélységét, és győződjön meg arról, hogy az uszony nincs akadályozva. Ellenőrizze az időjárást és a körülményeket.

Az uszony felszerelése

Rögzítse az uszonyt a deszka felfújása előtt vagy után is felszerelhető.

1. Helyezze az uszony hátulját a csapszeggel a deszkán lévő rögzítőbe.
2. Csúsztassa hátra a fi-t, és nyomja le az elejét.
3. Zárja le az uszonyt a kar megnyomásával



FIGYEELEM!

- A meghajtó tömítéseinek és fedelének teljesen tisztának KELL lennie.
- Mielőtt a meghajtót a deszka nyílásába helyezné, még egyszer győződjön meg arról, hogy a megfelelő irányba néz.
- A burkolat felhelyezése előtt győződjön meg arról, hogy semmi sem akadályozza a burkolat elhelyezését.
- Rögzítse a csavarokat kézzel szorosan, szerszámok vagy egyéb tárgyak használata nélkül.
- Nincs látható nyomásmérő, mivel a felfújás automatikus.

FIGYEELEM!

A pórázt mindig viselni KELL! Arra is használják, hogy a deszkát a vízbe vigyék.

Evezés közben mindig használjon mentőmellényt és pórázt.

NE hordja a deszkát úgy, hogy az nyomást gyakoroljon a meghajtóra.

NE fordítsa meg szándékosan a SUP-ot vízben; ha véletlenül felborul, azonnal fordítsa vissza.

EVEZŐ ÉS TÁVIRÁNYÍTÓ

A lapát összecukható és 3 részből áll. Illessze össze a három részt, és rögzítse a szorítókapcsokat. Számos elmélet létezik az optimális lapáthosszról, ezért további információért lépjen kapcsolatba egy helyi szakértővel.

Most szerelje össze a már feltöltött távirányítót a képen látható módon. Rögzítse a lapáthoz. (Lásd a képen)

Elülső oldal

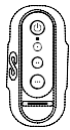

Hátsó oldal

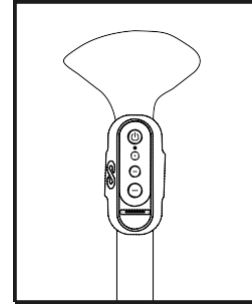
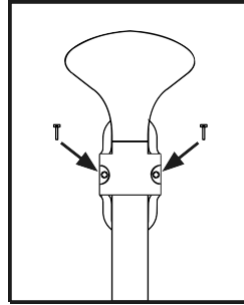
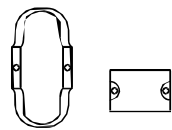

Helyezze be és húzza meg a csavarokat

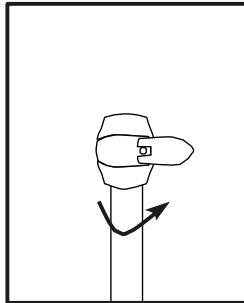
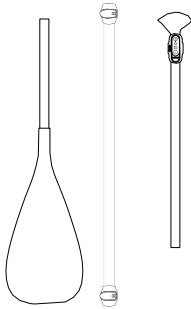

Nyissa ki a kart

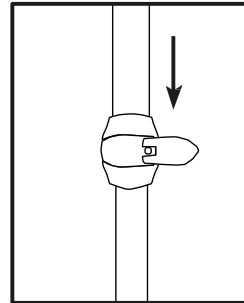

Helyezze be a lapát
részt

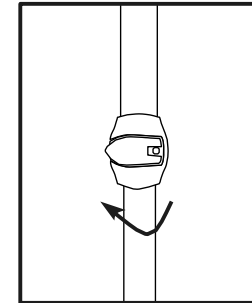

Zárja be a kart

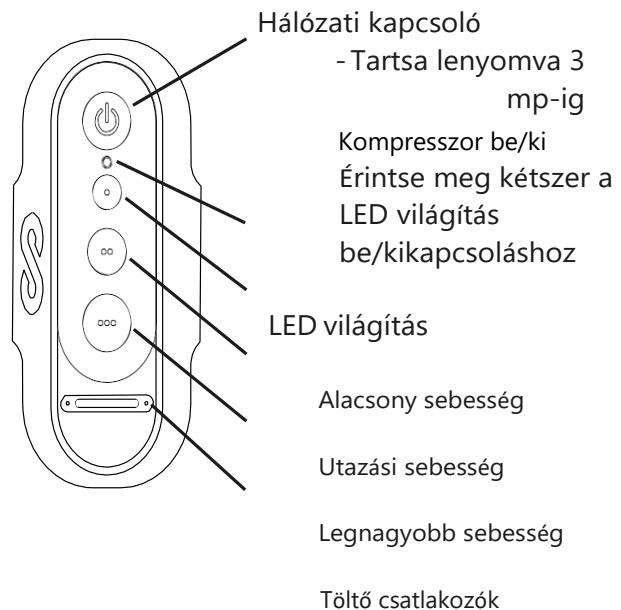
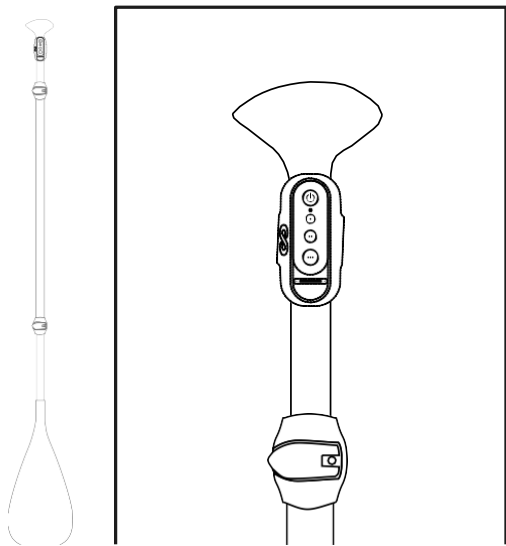

FIGYELMEZTETÉS: NE merítse víz alá a távirányítót (amely általában a lapát tetejére van rögzítve) a szükségesnél jobban. Az sem gond, ha a távirányító elázik, vagy a víz tetején lebeg, de a víz felszíne alá nem merülhet, pláne bármilyen jelentős mélységben. Vízálló, de nem úgy tervezték, hogy ellenálljon a mély víz nyomásának. Ezen utasítás figyelmen kívül hagyása a garancia érvényének elvesztéséhez vezet.

A távirányító 4 gombbal rendelkezik: az egyik egy be-/kikapcsoló, és 3 sebesség közül választhat. A gombok enyhe megnyomása aktiválja és deaktiválja a Meghajtót, valamint szabályozza a sebességet a vízen. A be-/kikapcsoló kétszeri megérintésével a LED-ek világitanak (ha LED-ek vannak felszerelve).

VIGYÁZAT: Ügyeljen a csavarok menetére, amikor a távirányítót a lapáthoz rögzíti. Használja a mellékelt eszközöket (hex-kulcs).

A távirányító karbantartása

Használat után tisztítsa meg a távirányítót és szárítsa meg. Ha sós vízben használja, feltétlenül öblítse le utána friss vízzel. Töltés előtt győződjön meg róla, hogy teljesen száraz. Ezenkívül töltse fel az akkumulátort, ha hosszabb ideig nem használja, nehogy lemerüljön. Tárolja a távirányítót száraz helyen, 50 °F/10 °C és 85 °F/30 °C közötti hőmérsékleten. A távirányító feltöltése minden munkamenet előtt javasolt.

A távirányítóval kapcsolatos problémák esetén forduljon a kereskedőhöz vagy a customerservice@jobesports.com címre.

EVEZÉS MEGKEZDÉSE

SZÜKSÉGES – Ha 10 lábON (3 méter) belül kemény vagy éles tárgyak lehetnek, kezdje az evezést a térdén, annak érdekében, hogy az uszony ne sérüljön meg, NE indítsa el a deszkát térdmagasságnál sekélyebb vízben.

A MEGHAJTÓ MŰKÖDTETÉSE

FIGYELMEZTETÉS A Meghajtó akkumulátora teljesen feltöltött állapotban normál használati tartománya 3 óra 2 csomós sebesség mellett, vagy 1 óra 3,5 csomós végsebesség mellett. Ügyeljen arra, hogy a felhasználási tartomány a működési feltételektől és egyéb tényezőktől függően nagyon eltérő lehet. Kérjük, vegye figyelembe, hogy az akkumulátor töltöttségi szintjelzője CSAK arra szolgál, hogy a felhasználó általános képet adjon az akkumulátor rendelkezésre álló töltöttségi szintjéről. MINDIG olyan távolságon belül evezzen, ahonnan kényelmesen térhet vissza emberi erővel (evezés).

A Meghajtó 3 fokozatú lapátrásegítést kínál.

Először kapcsolja be a be-/kikapcsoló gomb rövid megnyomásával. Ezután válassza ki az ideális sebességet. A Meghajtót a be-/kikapcsoló gomb ismételt megnyomásával kapcsolhatja ki. Amikor legközelebb aktiválja a meghajtót, ugyanazon a beállításon lesz, mint amikor kikapcsolta. Amíg a meghajtó aktív, egy zöld LED másodpercenként egyszer felvillan. Egy piros LED villogni kezd, ha probléma van az RF-kapcsolattal. Ha az RF kapcsolat több mint 1 másodpercre megszakad (vízbe esik, a távirányító és a meghajtó fizikailag elválik egymástól), a meghajtó automatikusan kikapcsol.

Amikor ismét közeledik a parthoz, feltétlenül kapcsolja ki a Meghajtót. NE evezzen úszók közé. NE evezzen éles kövek vagy más tárgyak közé.

MEGHAJTÓ MŰKÖDÉSE

ÖSSZECSOMAGOLÁS

Vigye a deszkát száraz és tiszta felületre. A legjobb, ha ez árnyékban van, mivel a hosszan tartó napsugárzás növeli a nyomást a SUP-ban, és deformációhoz vezethet. A meghajtó túlmelegedés esetén is leáll. Tárolás előtt a meghajtónak és az alaplapnak is száraznak KELL lennie.

Nyissa ki a szelepszapokát a SUP hátulján, és nyomja le a szelepcsapot, hogy kiengedje a levegőt. (lásd 1. és 2. kép)

SOHA NE nyissa fel a fedelet, ha nedves! A fedél kinyitása előtt győződjön meg arról, hogy nem szívárog víz a meghajtóba (ruhájából vagy testéből). Amikor a meghajtó megszáradt, nyissa ki a fedelet. Helyezze a megszáradt meghajtót sima felületre, és csavarja le a fedelet. Törölje le a belsejében felgyülemlt nedvességet, és CSAK ezután válassza le az akkumulátort, a zárógyűrűt az óramutató járásával ellentétes irányba forgatva. Helyezze a biztonsági sapkát az akkumulátorhoz csatlakoztatott csatlakozóra (lásd a képet). Az akkumulátort külön-külön vagy a meghajtó belsejében szállíthatja. Szerelje szét a lapátot és hajtsa fel a SUP-ot. (Lásd a képen)

A deszka a hátizsákban és a meghajtó a saját táskájában. A képen látható módon szállítsa a deszkát a szállítótáskában. Az akkumulátor a Meghajtó házában szállítható, amíg az akkumulátor nincs csatlakoztatva a Meghajtóhoz (a csatlakozókat szét KELL választani). Már indulhat is!

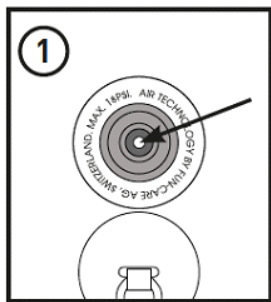

Szelep csapszeg

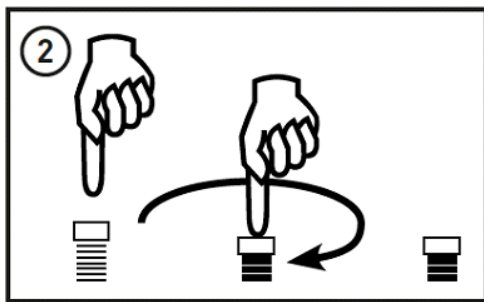

Nyissa ki a szelep csapszeget



Ne nyissa ki ha nedves!

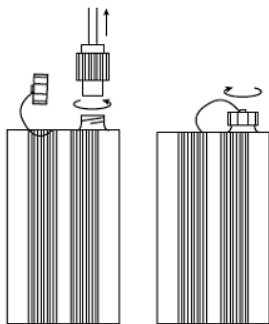

Válassza le és zárja le az akkumulátor csatlakozóját!

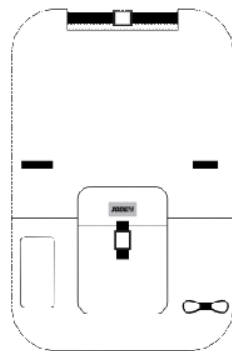

Helyezzen mindent a deszka táskájába és hajtsa össze.

AKKUMULÁTOR TÖLTÉSJEJELZŐK

VIGYÁZAT! Tisztítson meg mindent, KIVÉVE A MEGHAJTÓ BELSŐ részét. Ha sós vízben evezett, feltétlenül öblítse le a deszkát és a Meghajtó külsejét friss vízzel, és szárítsa meg őket szállítás előtt. Tisztítsa meg a propellert, a csatornáit és a védőhálót minden használat után. SOHA ne tárolja a deszkát nedvesen. SOHA ne használjon szappant a SUP tisztításához, csak friss vizet.

VIGYÁZAT! Teljesen rendben van egy deszka használata addig, amíg az akkumulátor le nem merül, mivel az úgy van programozva, hogy bizonyos töltést hagyjon az akkumulátorban. Ha azonban magára hagyják, az akkumulátor továbbra is lassan lemerül. Az Ön felelőssége, hogy az akkumulátort az utasításoknak megfelelően használja, és ellenőrizze állapotát.

Töltse fel az akkumulátort minden edzés után, különösen, ha evezés közben lemerült. A lemerült akkumulátor idővel tovább lemerítheti magát, túllépve az elfogadható határértékeket, ami károsíthatja vagy akár teljesen tönkretelheti az akkumulátort. Az akkumulátort is fel KELL tölteni, mielőtt hosszabb ideig nem használja.

Szárítsa meg a meghajtót, majd tisztítsa meg nedves törülközővel, hagyja egy ideig száraz helyen állni, hogy teljesen kiszáradjon. Ugyanez vonatkozik a deszkára is. A meghajtónak mindig teljesen száraznak KELL lennie, mielőtt kinyitná a fedelét.

VIGYÁZAT! Ha a SUP hirtelen, minden látható ok nélkül veszít sebességéből, valószínűleg azért, mert valamilyen növény vagy más tárgy eltömítette a kardántengely bemenetét védő hálót. Egyszerűen kapcsolja ki a meghajtót, és érjen el egy biztonságos területre, ahol kényelmesen eltávolíthatja a szívónyílást akadályozó tárgyakat.

FIGYELMEZTETÉS Kerülje el azokat a területeket, ahol látható tengeri növényzet vagy más, a vízben lebegő tárgyak vannak, valamint olyan vizeket, amelyek egyébként szennyezettek lehetnek. Az ilyen körülmények sérüléseket okozhatnak, és károsíthatják a terméket. Ezt a terméket CSAK olyan vizekben használja, ahol biztonságosan tud úszni.

AKKUMULÁTOR TÖLTÖTTSÉGI SZINTJÉNEK JELZÉSE

FIGYELMEZTETÉS Kérjük, vegye figyelembe, hogy az akkumulátor töltöttségi szintjelzője CSAK arra szolgál, hogy a felhasználó általános képet adjon az akkumulátor hátralévő töltöttségéről. A felhasználók KIZÁRÓLAG olyan távolságok megtételére használhatják a SUP-ot, amelyeket a felhasználó kényelmesen megtehet evezve oda-vissza, az akkumulátor lemerülése vagy a rendszer bármely más meghibásodása esetén.

TESZTELJE A MEGHAJTÓ AKKUMULÁTORT

Kikapcsolt meghajtó mellett tartva lenyomva a 3 gombot, és kattintson a be-/kikapcsoló gombra LED: 4 felvillanás sorozata jelzi a meghajtó akkumulátorának töltöttségi szintjét

- 4x zöld = tele
- 3x zöld, majd 1x piros = 75%
- 2x zöld, majd 2x piros = 50%
- 1x zöld, majd 3x piros = 25%
- 4x piros = üres

TESZTELJE A TÁVIRÁNYÍTÓ AKKUMULÁTORT

Ha a meghajtó ki van kapcsolva, tartsa lenyomva a 2-es gombot, majd kattintson a be-/kikapcsológombra. A töltési szint a zöld és piros LED kombinációban van kódolva, LED:

- 4x zöld = tele
- 3x zöld, majd 1x piros = 75%
- 2x zöld, majd 2x piros = 50%
- 1x zöld, majd 3x piros = 25%
- 4x piros = üres

VIGYÁZAT! NE merítse víz alá, és NE hagyja a távirányítót hosszabb (felesleges) ideig a víz alatt. Vízrel való érintkezés normál használati körülmények között nem okoz problémát a távirányítónak.

AZ AKKUMULÁTOR ÉS A CSATLAKOZÓK KARBANTARTÁSA

A meghajtó akkumulátora beépített vezérlővel rendelkezik, amely megvédi a káros állapotoktól használat és töltés közben. Az Ön felelőssége az akkumulátor megfelelő használata és állapotának ellenőrzése.

Töltse fel az akkumulátort minden edzés után, különösen, ha evezés közben lemerült. A lemerült akkumulátor idővel tovább lemerítheti magát, túllépve az elfogadható határértékeket, ami károsíthatja vagy akár teljesen tönkretelheti az akkumulátort. Az akkumulátor csatlakozóit úgy kell karbantartani, hogy az érintkezőket időnként enyhén permetezze be vazelin alapú spray-vel a csatlakozó karbantartásához. Fújja be a csatlakozó érintkezőit is a meghajtó oldalán. Ez jelentősen meghosszabbítja a csatlakozók élettartamát.

FIGYELEM

- Csak a mellékelt akkumulátort vagy az alaplapból származó tartalék akkumulátort használja. Ha az akkumulátoron tapasztal bármilyen sérülést vagy hibás működés jelét, NE használja. Ha törött vagy használhatatlan akkumulátortól kell megszabadulnia, olvassa el és kövesse a Li-Ion akkumulátorok megszabadulására vagy újrahasznosítására vonatkozó helyi törvényeket és előírásokat.
- NE nyissa ki az akkumulátor burkolatát.
- NE cserélje ki vagy próbálja megjavítani saját maga a csatlakozókat.
- Szállítás vagy tárolás közben SOHA ne tegye ki az akkumulátort fagypontnál alacsonyabb vagy 50 °C-nál magasabb hőmérsékletnek.
- Az akkumulátort száraz helyen tárolja, távol minden éghető vagy egyéb illékony anyagtól.
- SOHA NE ejtse le az akkumulátort. Mindig óvja az akkumulátort a fizikai sérülésektől és víztől. Az akkumulátor károsodása túlmelegedést, megolvadást és tüzet okozhat, és veszélyes lehet az Ön biztonságára.

FIGYELMEZTETÉS Abban a valószínűtlen esetben, ha az akkumulátor kigyullad, próbálja megvédeni magát és másokat a sérülésektől, és a tüzet tűzoltó készülékkel vagy homokkal oltani. NE próbálja meg vízzel eloltani az akkumulátor tüzet. A víz nem alkalmas lítium tüzek oltására.

HIBAEHÁRÍTÁS

- Ha az akkumulátor csatlakoztatásakor egyetlen LED sem világít, akkor az vagy teljesen lemerült, vagy a meghajtóval van probléma. Lépjen kapcsolatba kereskedőjével vagy a customerservice@jobesports.com címen.

A meghajtón 4 LED található:

- piros, sárga, kék és egy piros hibajelző LED elválasztva a többitől

Ezek CSAK akkor láthatók, ha a meghajtó fedele nyitva van, többnyire a munkamenet előtti állapotok és a felfújás közbeni állapotok jelzésként, pl. valamint segítséget nyújtunk hiba vagy meghibásodás esetén. Az akkumulátor csatlakoztatásakor a LED-ek a következőket mutatják:

- az akkumulátor állapota
- az RF kapcsolat állapota
- a kompresszor állapota
- hibakódok

TÖLTÉSI SZINT: zöld és piros LED kombinációban van kódolva,

- 4x zöld = tele
- 3x zöld, majd 1x piros = 75%
- 2x zöld, majd 2x piros = 50%
- 1x zöld, majd 3x piros = 25%
- 4x piros = üres

A töltési szint sorozat 10 másodpercenként jelenik meg. Eközben rövid villogás jelzi az RF kapcsolat állapotát

Egy piros és zöld LED világít, ha van kapcsolat, a zöld pedig másodpercenként egyszer felvillan. Ha nincs kapcsolat, a piros gyorsan villog. A párosítási szakaszban, amikor a távirányító és a meghajtó egymást keresik, a piros és a sárga LED felváltva villog. Magyarán: CSAK akkor van kapcsolat, ha egy bizonyos funkció aktiválva van a távirányítón, ellenkező esetben a kapcsolat passzív.

KOMPRESSZOR: egy kék LED világít, ha a kompresszor be van kapcsolva. Az 1. fázis alatt lassan villog. Amikor az első fázis befejeződött, a LED másodpercenként egyszer felvillan. A második fázisban folyamatosan világít. Mások a kék fény nem világít.

HIBA ÉRTESETÉS: Egy piros LED jelzi, ha a meghajtó hibát észlel.

- kompresszor túlmelegedése: piros 1x
- motor túlmelegedés: piros 2x
- LED túlmelegedés: piros 3x
- akkumulátor túlmelegedés: piros 4x
- motor elakadt/blokkolt: piros 5x
- rendszerhiba: folyamatosan pirosan világít

A hőmérsékleti hibák visszaállnak, amikor a hőmérséklet csökken. A túlterhelt motort – a hiba elhárítása (például a propeller tisztítása) után – alaphelyzetbe állítja a meghajtó ki- és bekapcsolása. A rendszerhibákat az akkumulátor kihúzásával és visszahelyezésével lehet kijavítani.

FIGYELMEZTETÉS! CSAK száraz környezetben húzza ki az akkumulátort. Ha a rendszerhiba továbbra is fennáll, el KELL küldeni szervizbe.

Lépjön kapcsolatba kereskedőjével vagy a customerservice@jobsports.com címen.

JAVÍTÓKÉSZLET

Minden deszkához jár egy javítókészlet arra az esetre, ha magában a SUP-ban kis lyukak vagy defektek keletkeznének. A javítási utasításokat a készlet tartalmazza. Ha nagyobb lyuk van, mint amekkora a mellékelt készlettel javítható, akkor úgy kell tekinteni, hogy nem megfelelően használta a deszkát, és a garancia nem vonatkozik a javításra. A defekt méretétől függően előfordulhat, hogy még javítható. Ha nem biztos abban, hogy egy defekt javítható-e, forduljon Jobéhoz, és tanácsot adunk a megfelelő lépésekről.

JAVÍTÁSOK

Propeller:

A táblához egy tartalék propeller is tartozik. CSAK akkor cserélhető, ha a meghajtó akkumulátora nincs csatlakoztatva. (Lásd a képen)

Távolítsa el a védőhálós burkolatot a mellékelt szerszámmal, és kézzel vagy vízzel tisztítsa meg a csatornát. Lyuk a SUP-ban:

- Keresse meg a szivárgást.
- Eressze le a SUP-ot
- Keressen vagy vágjon le egy megfelelő, lehetőleg kerek vagy ovális foltot.
- Alaposan tisztítsa meg a SUP területét, lehetőleg alkohollal. A területnek száraznak KELL lennie.
- Helyezze fel a tapaszt a SUP-ra, és jelölje be a szükséges tapaszt méretét és formáját.
- Egyenletesen vigyen fel tömítőanyagot a tapaszt körvonalára a SUP-on és a tapaszt hátoldalán.
- Várjon 5-10 percet, amíg a tömítőanyag tapintásra tapadóssá válik.
- Finoman nyomja meg a tapaszt a javítandó területen úgy, hogy a tömítőanyag oldalai érintkezzenek. Győződjön meg arról, hogy nincsenek buborékok a tapaszt alatt. Nyomja meg nagyobb erővel, és egy kanál vagy más kemény, sima tárgy segítségével erősen lapítsa ki.
- Hagyjon legalább 24 órát alaposan megszáradni

EVEZŐ POZÍCIÓ



ÁLLÍTSA BE AZ EVEZŐT A MEGFELELŐ MAGASSÁGBA

