



HASZNÁLATI ÚTMUTATÓ – HU
IN 6937 inSPORTline Aluvis motoros futópad



TARTALOM

RAJZ.....	3
ALKATRÉSZLISTA.....	3
SZERKEZETI RÉSZEK.....	5
SZERELÉS.....	5
HASZNÁLAT.....	8
Biztonsági kulcs.....	8
Összecsukás/szétnyitás.....	8
VEZÉRLŐPANEL.....	9
Programok.....	10
KARBANTARTÁS.....	14
PROBLÉMÁK MEGOLDÁSA.....	15
GARANCIÁLIS FELTÉTELEK, REKLAMÁCIÓ.....	16

Ajánlás:

A futópád összeszerelése előtt figyelmesen olvassa el a használati útmutatót. Őrizze meg az útmutatót.

BIZTONSÁGI ÚTMUTATÓ

A berendezés használatakor tartsa be a következő utasításokat.

A berendezés használata előtt olvassa el a használati útmutatót.

Veszély – az áramütés elkerülése miatt:

A berendezés használata után, vagy karbantartáskor mindig húzza ki a berendezést az elektromos hálózathoz.

Figyelmeztetés – tűz, égési sérülés, elektromos sokk elkerülése miatt:

- a) A berendezést ne hagyja felügyelet nélkül, ha az elektromos hálózathoz van csatlakoztatva.
Ha nem használja a berendezést, mindig kapcsolja ki az elektromos hálózathoz.
- b) A balesetek elkerülése miatt, ha gyermek, vagy fogyatékkal élő személy használja a berendezést, elengedhetetlen a felnőtt ember felügyelete.
- c) Fogyatékkal élők felnőtt felügyelet mellett használják a berendezést. Gyermek ne használja a futópádot.
- d) A berendezés használatakor tartsa be az útmutatóban szereplő utasításokat. Biztonsági okokból csak eredeti alkatrészeket használjon.
- e) A helytelen, vagy túlzásba vitt edzés egészségkárosodáshoz vezethet.
- f) Ha a csatlakozó kábel sérült, vagy a berendezés nem működik helyesen, vagy víz érte, ne használja a berendezést. Ilyen esetben a berendezést vigye szakszervizbe.
- g) Áthelyezéskor a berendezést ne a csatlakozó kábellel húzza.
- h) A csatlakozó kábelt tartsa megfelelő távolságban mindenféle hőszigetelőtől.
- i) Ha a szellőzőnyílások eldugultak, ne használja a berendezést. A szellőzőtartsót tartsa tisztán a portól, hajtól, stb.
- j) A szellőzőnyílásokba ne tegyen semmilyen tárgyat.
- k) A berendezést kint ne használja.
- l) A berendezést helyezze egyenes, szilárd felületre, szükség esetén használjon alátétet.
- m) A futópád körül biztosítson 2m x 1m szabad helyet.
- n) Rosszul szellőztethető helyen, nedves környezetben ne használja a berendezést.
- o) Kikapcsolás előtt minden gombot tegyen OFF pozícióba.
- p) A csatlakozó kábelt csak jól leföldelt konnektorba dugja be.
- q) Ha a berendezés dőlésszöge állítható, használat után a kiinduló fokozatra állítsa be.
- r) A berendezést csak akkor rakja el, ha már nincs bekapcsolva, és senki nem használja.

Felhasználó maximális súlya: 130kg

Első használat előtt konzultáljon orvosával, kiváltképp ha a következő betegségek közül bármelyikben érintett:

1. szívbetegség, magas vérnyomás, cukor, légzési elégtelenségek, más krónikus betegségek
 - a) ha idősebb 35 évesnél és túlsúlyos
 - b) ha terhes vagy szoptat

Kiegészítő információk

A futópád 220V -240 V (AC) elektromos hálózathoz csatlakoztatható.

A csatlakozókábel nem érhet a hengerhez. A csatlakozókábelre ne tegyék rá a futópádot. Ha a dugasz sérült, ne használjuk.

Tisztításkor, karbantartáskor mindig húzzuk ki az elektromos hálózathoz a berendezést.

Figyelmeztetés: Ha nem húzza ki a dugaszt a hálózathoz, megsérülhet a futópálya vagy baleset történhet.

CSOMAG TARTALMA

a) Figyelmeztetés: összeszereléskor figyeljen a biztonsági útmutatásokra.





b) **Figyelem:**

1) Figyelmesen olvassa el az útmutatót, és tartsa be azokat.







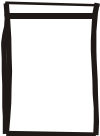



2) Ellenőrizze, hogy a csomag tartalma hiánytalan, és kézhez kapta az összes alkatrészt.

3) Az összes csomagolóanyagot távolítsa el.

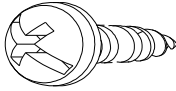
c) Ellenőrizze, hogy a következő alkatrészeket mind megkapta, ha hiányos, lépjen kapcsolatba eladójával.

				
Váz	Vezérlőpanel	Alaprész dekorációs borítása	Vezérlőpanel dekorációs borítása	Összekötő elemeket tartalmazó tasak

Tasak tartalma

		
Multifunkciós kulcs 1 db	Anyacsavar kulcs 1 db	Anyacsavar 4db
		
Lapos fejű imbuszcsavar M8*20 6db	Lapos fejű imbuszcsavar M8*60*15 2db	Lapos fejű önvájó keresztcsavar M4.2*15 4db
		
Alátét 8db	Kenőanyag	Biztonsági kulcs
		
MP3 konnektor 1db	Lapos fejű imbuszcsavar M4*20 4pcs	

RAJZ

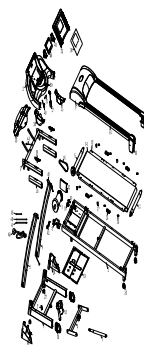

ALKATRÉSZLISTA

		Počet kusů
1	alaprész	
2	váz	1
3	Bal oszlop	1
4	Jobb oszlop	1
5	Felső váz	1
6	Emelőmechanizmus váza	1
7	Emelőmechanizmus tartója	1
8	Motor állórésze	1
9	Elülső henger	1
10	Hátsó henger	1

11	Motor	1
12	PCB	1
13	emelőmotor	1
14	futószalag	1
15	futólap	1
16	ékszíj	1
17	Felső motorborítás	1
18	Dekorációs borítás	2
19	Bal állítócsavar	1
20	Jobb állítócsavar	1
21	Alaprész és fő váz közötti támasztó	1
22	Állítható láb	2
23	Alaprész bal dekorációs borítása	1
24	Jobb dekorációs borítása	1
25	Alaprész kereke + keréktartó	2
26	Alsó motorborítás	1
27	ütköző	4
28	Hosszú ütköző	4
29	Fellépőlap szerelő alátéte	8
30	hátsó gumikerék	2
31	Vezérlőpanel felső borítása	1
32	vezérlőpanel	1
33	Jobb oszlop dekorációs borítása	1
34	Bal oszlop dekorációs borítása	1
35	Vezérlőpanel alsó borítása	1
36	Vezérlőpanel matrica	1
37	Biztonsági kulcs	1
38	szivacsmarkolat	2
39	pulzusérzékelő	2
40	Felső vezérlőlap	1
41	hangszóró	2
42	fotocella	1
43	Számítógép kábel – felső rész	1
44	Számítógép kábel – összekötő rész	1
45	Piros összekötő kábel	1
46	Piros összekötő kábel	1
47	Zöld összekötő kábel	1

48	Csatlakozó kábel	1
49	Biztonsági kulcs érzékelője	1
50	MP3 egység	1
51	Hálózati kapcsoló	1
52	Túlfeszültség védelem	1

SZERKEZETI RÉSZEK

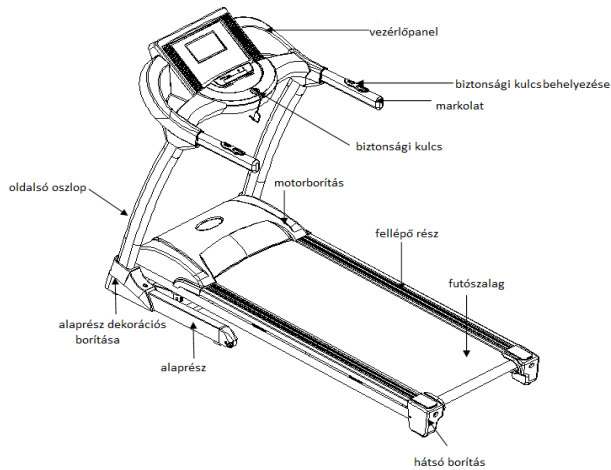

SZERELÉS

1.lépés: Oldalsó oszlopok szerelése

- a számítógép kábelét csúsztassa át a jobb oszlopon
- helyezze fel az oszlopokat az alapprészre és rögzítse a két csavarral M8x20, 2 csavarral M8x60, 4 alátéttel és 2 anyával. A csavarokat csak kézzel húzza be.

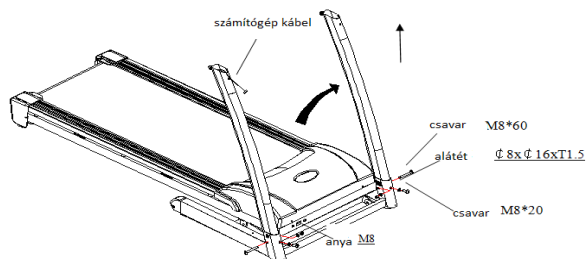

2. lépés: Vezérlőpanel szerelése

- tegye fel az oszlopokra a dekorációs borítást.
- ellenőrizze a számítógép kábeleit

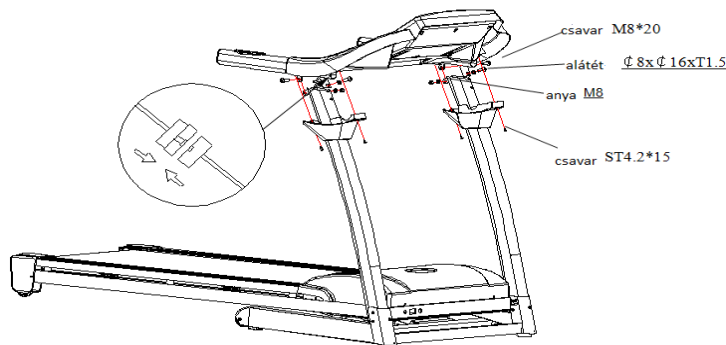

- helyezze fel a vezérlőpanelt az oszlopokra és rögzítse a 4 M8x20 csavarral, 4 alátéttel és 2 anyával. A csavarokat csak kézzel húzza be.
- kapcsolja be a hálózati kapcsolót és nyomja meg a START gombot. Ha minden rendben van, húzza be a csavarokat erősen, azokat is, melyeket előzőleg csak kézzel húzott be.
- tegye fel a dekorációs borításokat a 4 ST4.2x15 csavar segítségével rögzítse.

3. lépés: Alaprész dekorációs borításának felszerelése

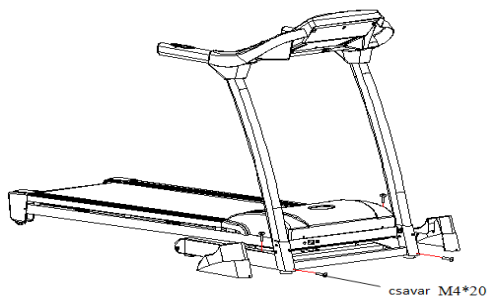

Csavarozza fel a jobb és bal dekorációs borítást az alaprészhez a 4 M4*20 csavarral.

4. lépés: összekötő csavar lecsavarozása az alaprésről.

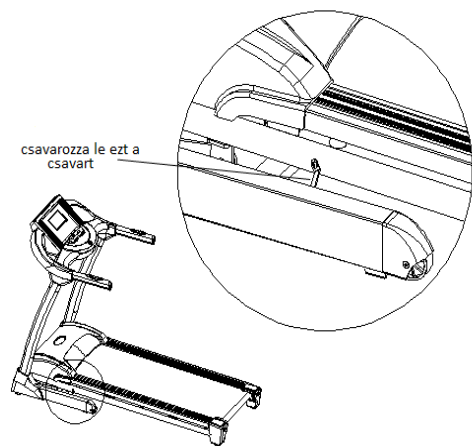

HASZNÁLAT

BEKAPCSOLÁS

Csatlakoztassa a csatlakozókábelt a hálózatba és kapcsolja be a kapcsolót. Bekapcsolás után a kapcsoló kivillan , „Di“ hangjelzés hallható és elindul a vezérlőpanel.

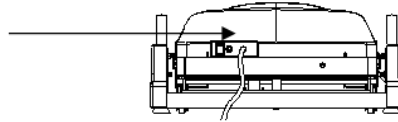

Biztonsági kulcs

A futópád csak a biztonsági kulcs behelyezése után indul el. A kulcs csatját mindig rögzítse a ruhájához, hogy szükség esetén kéznél legyen és ki tudja húzni.



Összecsukás/szétnyitás

Futólap felemelése:

A könnyű tárolásért és helymegtakarítás szempontjából a futólapot felemelheti és összecsukhatja. Először kapcsolja ki a főkapcsolót. Ezután emelje fel a futólapot, amíg a biztosíték bekattan.

Futólap leengedése:

A biztosítékot nyomja a lábával az ellentétes irányba és húzza maga felé a futólapot, az automatikusan leengedi magát a földre.





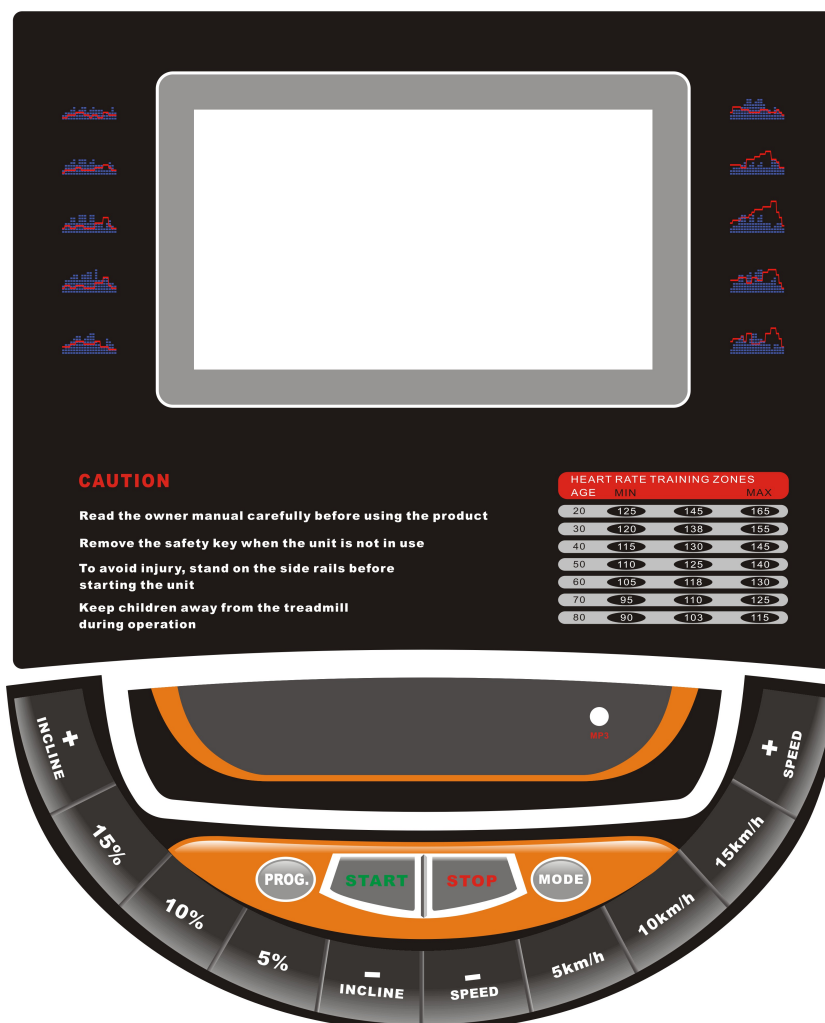



VEZÉRLŐPANEL



Technikai információk

Time/idő		00:00-99:59 Min
Speed/sebesség		1.0-20.0 km/h
Incline/dőlésszög		0-20%
Distance/távolság		0.00-99.9 km
Calorie/kalória		0-999 KCAL
Heart rate/pulzusfrekvencia		50-200 / Min
Program	Preset program/beállított program	P1-P99
	Body fat test/testzsír teszt	FAT
Sex/felhasználó neve		01/02(férfi/nő)

PROGRAMOK

	<p>START:</p> <p>A START gomb megnyomása után a kijelzőn megjelenik a 3 másodperces visszaszámlálás, ezután elindul a futószalag 1.0 km/h sebességgel.</p>
	<p>STOP:</p> <p>Ha a futószalag megy, nyomja meg a STOP gombot a fokozatos megállásért.</p> <p>Reset funkció:</p> <p>Ha kétszer megnyomja a STOP gombot, kinullázódnak a paraméterek. Az új edzést a START gombbal tudja elindítani.</p>
	<p>PROG:</p> <p>Készletléti módban a PROG. Gombbal átkapcsolhat a P1-P99 és FAT funkciók között. A FAT funkció a testzsír mérésére van. A kiválasztott program után nyomja meg a START gombot.</p>
	<p>MODE:</p> <p>A készletléti módban a MODE gombbal kiválaszthatja a 30:00, 1.0 vagy 50 értékeket.</p> <p>30:00 időleszámolást jelent (edzés hossza), 1.0 távolság leszámolása, 50 felhasznált kalória száma</p> <p>Az edzés elkezdéséhez nyomja meg a START gombot.</p>
	<p>SPEED +/-:</p> <p>A beállítás módban néhány paraméter beállítására való gomb. A futószalag beindítása után a sebesség megváltoztatására szolgál.</p> <p>Hozzáadás/leszámolás egysége 0,1 km/h</p> <p>Ha a gombot 0,5 másodpercig megtartja a leszámolás/hozzáadás egysége gyorsabban számolódik.</p>
	<p>INCLINE +/-:</p> <p>a beállítás módban néhány paraméter beállítására van. A futószalag elindítása után a dőlésszög megváltoztatására van. Hozzáadás/leszámolás egysége 1%. Ha a gombot megtartja 0,5 másodpercig a hozzáadás/leszámolás egysége gyorsabban számolódik.</p>

	<p>SPEED 5 10 15:</p> <p>Azonnali sebesség változtatásra való gomb a megadott értéken belül: 5km/h / 10km/h / 15km/h.</p>
	<p>INCLINE 5 10 15:</p> <p>Dőlésszög beállítása: 5% / 10% / 15%</p>

KIJELZŐ

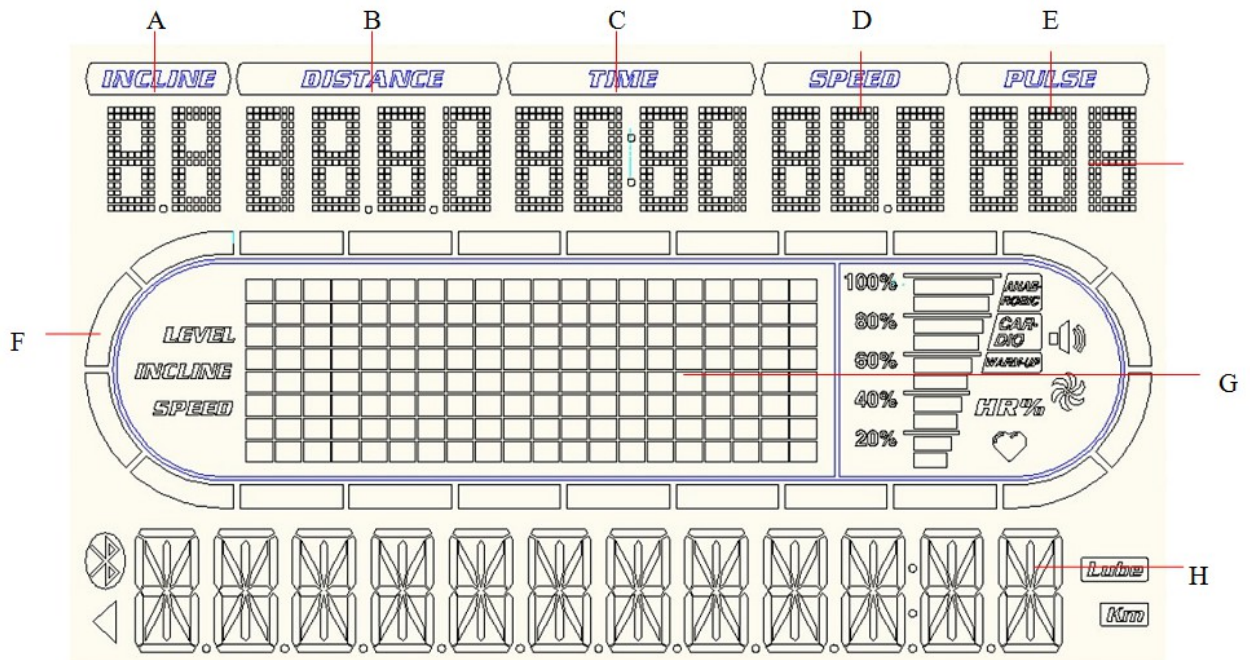

A	Dőlésszög
B	Távolság
C	Idő
D	Sebesség
E	Pulzusfrekvencia
F	Útvonal
G	Kiválasztott program
H	Adatok kijelzése: kalória, testsúly, életkor, testmagasság, nem, BMI, dátum

PROGRAMOK

Gyors start (manuális mód)

- kapcsolja be a hálózati kapcsolót. Helyezze be a biztonsági kulcsot.
- Nyomja meg a START gombot. A kijelzőn megjelenik a 3 másodperces leszámolás és a futópád 1,0 km/h sebességgel elindul.
- A sebesség változtatására használhatja a SPEED+ és SPEED- gombokat, és a dőlésszög változtatására az INCLINE+ és INCLINE- gombokat.
- Ha megfogja a pulzusérzékelőt legalább 5-8 másodpercre, megjelenik a felhasználó pulzusfrekvenciája.

Manuális mód

- Ha készenléti módban megnyomja a START gombot, elindul a futószalag 1,0 km/h sebességgel és a futópád dőlésszöge 0° marad. Edzés közben a sebesség és dőlésszög a SPEED+/- vagy az INCLINE+/- gombokkal változtathatók.
- Ha készenléti állapotban megnyomja a MODE gombot, időleszámolási módba lép (TIME). A kijelzőn megjelenik a „20:00” kiinduló érték. Ezt az értéket a SPEED+/- vagy INCLINE+/- gombokkal tudja megváltoztatni. Az idő 5:00- 99:00 értékben állítható be.
- A MODE gomb újabb megnyomásával a távolság beállításába lép (DIST). A kiindulóérték „1.0”. Ezt az értéket a SPEED+/- és INCLINE+/- gombokkal tudja megváltoztatni. A távolság 0,5-99,9 értékben állítható be.
- A MODE gomb újabb megnyomásával a kalória beállításába lép (CAL). A kiindulóérték „50”. Ezt az értéket a SPEED+/- és INCLINE+/- gombokkal tudja megváltoztatni, 10-999 értékben lehet beállítani.
- Az edzés elindítására (idő / távolság / kalória) nyomja meg a START gombot.

A kijelzőn 3 másodperces időleszámolás jelenik meg, majd elindul a futópád 1,0 km/h sebességgel. Ezt az értéket a SPEED+/- és INCLINE+/- gombokkal tudja megváltoztatni edzés közben.

Az idő és dátum beállítására tartsa meg a MODE gombot 8 másodpercre.

Beállított program

99 beállított program áll rendelkezésre: P1-P99. Készenléti módban nyomja a PROG. gombot, amíg a kijelzőn megjelenik a beállított program P1-99. Ezután a FAT program következik. A kiválasztott programba a MODE gombbal tud belépni. A program kiválasztása után az ablakban megjelenik az idő „TIME”, kiinduló értéke 20:00. Ez az érték a SPEED+/- vagy INCLINE+/- gombokkal változtatható. Az idő 5:00-99:00 értékben állítható be. Ha beállította az időt, nyomja meg a START gombot a futószalag elindítására.

A beállított programok 20 időintervallumból állnak: minden intervallum hossza = beállított idő / 16.

A következő intervallumba lépés hangjelzéssel van jelezve, mert a választott programtól függően változik a futószalag sebessége és dőlésszöge. Minden intervallum bizonyos időre és dőlésszögre van beállítva (attól függően, hogy az előtte lévő intervallumokban ezeket az értékeket megváltoztatta-e). A program befejezését újabb hangjelzés jelzi, a futópád lassan megáll és kijelzőn megjelenik az „End” jelentés. Öt perc után a vezérlőpanel átáll készenléti módba.

Felhasználói program:

Készenléti módban nyomja a PROG gombot, a kijelzőn megjelenik a „P1-P99”, U1-U3 és BMI. Az „U1-U” felhasználói programok. Az U1, U2, U3 kiválasztása után nyomja meg a „MODE” gombot a beállításért: „SPEED+” and „SPEED-” – sebesség, „INCLINE^Δ”, „INCLINE[▽]” dőlésszög. A paraméterek beállítása után nyomja meg a START gombot a jóváhagyásért. A felhasználói program elmentődik, míg nem törli ki. Az adatok áramkiesés esetén nem vesznek el.

További beállítás

Minden mód 20 részből áll. A beállítás után nyomja meg a START gombot az elindításért.

Paraméterek mértéke:

Paraméter	Beállítás mértéke	Érték kijelzése a kijelzőn
Idő (perc/másodperc)	5:00-99:00	0:00—99:59
dőlésszög (%)	0-20	0-20
sebesség KM/H)	1.0-20	1.0-20
távolság (KM)	0.5-99.9	0.00—99.9
pulzusfrekvencia(ütés/perc)	N/A	60-185
kalória (cal)	10-999	0—999

Testzsír teszt

Készenléti módban nyomja meg a “PROG.” gombot. A kijelzőn megjelenik a BMI. Nyomja meg a “MODE” gombot, és adja meg a személyes adatait: „HEIGHT” (testmagasság), WEIGHT (testsúly), AGE (élekor), SEX (nem) és BMI. Tegye kezét a pulzusérzékelőkre 5-8 másodpercre, mérni fogja a testzsírt, és kijelzi a testsúlyát és magasságát is. (ezek az adatok csak tájékoztató jellegűek, nem használható orvosi célra).

Nem / Sex	01 / Férfi	02 / Nő
Életkor / Age	10-----99	
Testmagasság / Height	100----200	
Testsúly / Weight	20-----150	
BMI	≤19	Sovány
	=(20---25)	Optimális testsúly
	=(25---29)	Enyhe túlsúly
	≥30	Elhízás

Takarékos mód

Ez a berendezés energiatakarékos funkcióval felszerelt. 10 perc semmittevés után a vezérlőpanel átkapcsol a takarékos módba, és a kijelző elsötétül. Az újrapcsolásért nyomjon meg egy tetszőleges gombot.

KARBANTARTÁS

Ha a futószalag csúszkál, meg kell nézni, hogy az ékszíj vagy a futószalag a felelős ezért.

- Húzza ki az elektromos hálózathoz a berendezést és csavarozza le az alaprész védőborítását.
- Indítsa el a szalagot 3 km/h sebességen, lépjen fel a futószalagra, fejtse ki rá nyomást, és próbálja meg megállítani. Ha a futószalag egyszerre áll meg a hengerrel, de a motor nem áll meg, akkor az ékszíjat kell megjavítani.
- Indítsa el a szalagot 3 km/h sebességen, lépjen fel a futószalagra, fejtse ki rá nyomást, és próbálja meg megállítani. Ha a futópad megáll, de az első henger forog tovább, akkor a futószalagot kell helyrehozni.

Ékszíj szerelése:

- Húzza ki az elektromos hálózathoz a berendezést és csavarozza le az alaprész védőborítását.
- Csavarozza ki a 4 csavart, feszítse ki az ékszíjat az állítócsavarokkal (az óramutató járásával megegyezően csavarja), majd csavarozza vissza a motor csavarjait.

Futószalag beállítása:

- Indítsa el a szalagot 6 km/h sebességen.
- Imbuszkulccsal csavarozza be az állítócsavarokat, melyek a futópad jobb és bal végén vannak, fél fordulattal az óramutató járásával megegyezően (lásd 1 és 2 kép).
- Ha a szalag még mindig csúszkál, ismételje meg az a) és b) pontokat.

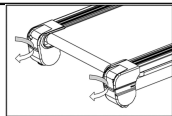

futószalag behúzása (Diagram 1)

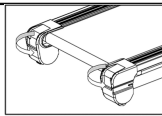

futószalag megengedése (Diagram 2)

Futószalag központosítása:

Idővel a szalag elmozdul helyéről, ilyenkor szükséges a központosítás. A folyamat a következő:

- A berendezés egyenes felületen legyen, engedje meg 6 km/h sebességen.
- Ha jobbra megy a szalag a jobb beállítócsavart fordítsa el fél fordulattal az óramutató járásával megegyezően, majd a bal csavart engedje meg fél fordulattal az óramutató járásával ellentétesen (3 kép).
- Ha balra megy a szalag a bal beállítócsavart fordítsa el fél fordulattal az óramutató járásával megegyezően, majd a jobb csavart engedje meg fél fordulattal az óramutató járásával ellentétesen (4 kép)
- Ha a szalag még mindig kimozdul, ismételje meg a folyamatot.

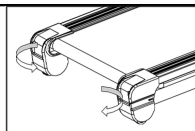

Központosítás, ha jobbra megy a szalag (Diagram 3)

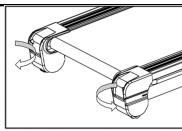

Központosítás, ha balra megy a szalag (Diagram 4)

Kenőanyag felkenése – a szilikonolaj a csomag tartalma (fehér üveg):

Az imbuszkulccsal csavarozza ki a hátsó borítás mögött lévő állítócsavart. Emelje fel a futószalagot és vigye fel a szilikonolajat a futópad közepére. Központosítsa ki a futószalagot, húzza be a beállítócsavart. A kenőanyag mennyiségét ellenőrizze 2x havonta.

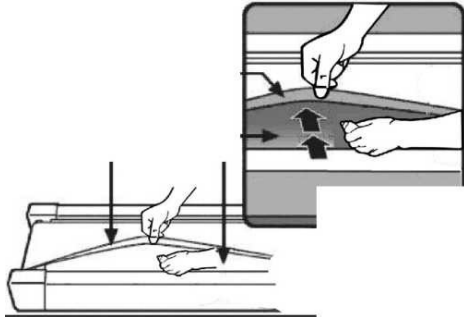

TISZTÍTÁS

- Húzza ki a berendezést a hálózathoz.
- Törölje le a port a futópadról.
- Csak szappanos vizet használjon a felület tisztításához. Ne használjon vegyszereket, benzint.
- Kéthavonta egyszer vegye le a védőborítást és porszívózza ki a port.

TÁROLÁS

A futópadot száraz, napfénytől védett, nedvességtől mentes helyen kell tárolni. A berendezést óvja a statikus elektromosságtól.

PROBLÉMÁK MEGOLDÁSA

	Hiba	Hiba oka	Megoldás
1	A futópadot nem lehet elindítani	A biztonsági kulcs helytelenül van betéve	Tegye be helyesen a biztonsági kulcsot
		A kapcsoló le van kapcsolva 0"	Kapcsolja be a kapcsolót "1"
2	Nem működik a kijelző	A kábelek rosszul vannak összekötve	Vegye le a vezérlőpanelt és ellenőrizze, hogy a kábelek helyesen vannak e bekötve.
		Vegye le a vezérlőpanelt és ellenőrizze, hogy a kábelek helyesen vannak e bekötve. A számítógép kábele megsérült	Cserélje ki a kábelt.

3	A pulzusfrekvencia nem mérődik	A diódák nem elég nedvesek	Nedvesítse be a diódákat.
		Elektromágneses mező zavarása	Az elektromágneses mezőtől tartsa távol a berendezést.
4	Emelőmechanizmus nem működik	A motor kábele nincs jól bekötve	Kösse be helyesen a kábelt.
5	A futószalag gyorsabban/lassabban megy a beállított értéknél	A futószalag nincs jól beállítva	Állítsa be helyesen a futószalagot
6	A futószalag csúszkál	A futószalag nem elég feszes	Feszítse meg a futószalagot
7	A futószalag oldalra megy	A futószalag nincs jól beállítva	A 6,4 ont szerint állítsa be a szalagot
8	E01 hibajelzés	Kijelző meghibásodása.	A számítógépet és vezérlőpultot összekötő kábelek nincsenek helyesen összekötve. Ellenőrizze őket, a meghibásodott vezetéseket cserélje ki.
9	E02 hibajelzés	Túl gyors a sebesség	Ellenőrizze az áramkört
			Ellenőrizze a PCB, ha sérült, cserélje ki!
			Ellenőrizze a motor csatlakozókábelét
10	E03 hibajelzés	Nincs érzékelő jelzés	Ellenőrizze az érzékelőt, ha sérült cserélje ki
		Nincs motor jelzés	Ellenőrizze a motort és a kábeleket, szükség esetén cserélje ki
11	E04 hibajelzés	Dőlésszög hiba	Ellenőrizze a kábeleket és az emelőmotort
12	E05 hibajelzés	áramvédelem	Ellenőrizze az elektromos feszültséget, nem túlterhelt e a motor.
			Ellenőrizze az emelőmotor nem sérült e meg.

Ha a problémákat nem tudta elhárítani, keresse fel eladóját, illetve a szakszervizt.

GARANCIÁLIS FELTÉTELEK, REKLAMÁCIÓ

Jótállás

Az eladó 24 hónapos garanciát nyújt a vevőnek, kivéve ha a jótállási számlán, vagy egyéb dokumentumon más garanciális idő szerepel. A kötelező jótállás időtartama nem érinti a vevőt.

Az eladó garanciát vállal a minőségre, ha az eladott termék a normál célnak megfelelően van felhasználva, és megtartja a szerződésben elfogadottakat.

A garanciális feltételek nem érvényesek a következő esetekben:

- a felhasználó által okozott károk, pl. nem szakszerű szerelés, az áru megrongálása helytelen javítással
- helytelen karbantartás

- mechanikai károsodás
- elhasználódott alkatrészek a mindennapi használat során (pl. gumi és műanyag alkatrészek, mozgó mechanizmusok, stb.)
- elkerülhetetlen esemény, természeti katasztrófa
- szakszerűtlen beavatkozás
- szakszerűtlen kezelés, helytelen elhelyezés, magas illetve alacsony hőfokhatás, víz, aránytalan nyomás, szándékosan átalakított alak és nagyság változtatás

Reklamáció igénylés

Reklamációkérelem eljárása

A vevő köteles az eladó által eladott árut mihamarabb átnézni. A vevő az ellenőrzést lehetőleg úgy végezze, hogy az esetleges hibákat észrevegye.

Reklamáció esetén a vevőnek be kell mutatni a vásárlást igazoló dokumentumot a gyártási számmal. Amennyiben az igazolószelvény hiányos, az eladónak jogában áll elutasítani a reklamációs kérelmet.

Amennyiben a vevő olyan hibabejelentést tesz, melyre nem vonatkozik a jótállás (pl. nem teljesítették a garanciális feltételeket, a hiba tévedésből lett jelentve, stb.) az eladó jogosult a költségtérítésre. A szerelési költség az érvényben lévő árlista alapján lesz elszámolva.

Ha az eladó a tesztelés során nem találja hibásnak az árut, jogában áll a reklamációt érvénytelennek tekinteni, és jogosult az érvénytelen reklamációkor felmerülő költségek visszatérítésére.

Amennyiben a vevő olyan hibabejelentést tesz, melyre vonatkozik a jótállás, az eladónak kötelessége a hibát elhárítani, esetlegesen új árut adni. Az eladó a vevő beleegyezésével más termékre is cserélheti a hibás árut. A kártérítés rendezése e bekezdés alapján az eladóra vonatkozik.

Az eladó a reklamációt az áru kézhezvételétől számított legkésőbb 30 napon belül rendezi, amennyiben nincs más idő megegyezve. Az érvényes nap az eladó által eladott, de cserére kerülő termék eladásánál feltüntetett nap. Amennyiben az eladó nem tudja elrendezni a reklamációkérelmet, megegyezik a vevővel más alternatív lehetőségben. Ha ilyen megegyezés nem jön létre, az eladó köteles anyagi kártérítést fizetni a vevőnek.

Eladás dátuma:

Eladó bélyegzője és aláírása:

Forgalmazó:

Insportline Hungary Kft.
2500 Esztergom, Kossuth Lajos u. 65.
www.insportline.hu

tel./fax: 0633-313-242