

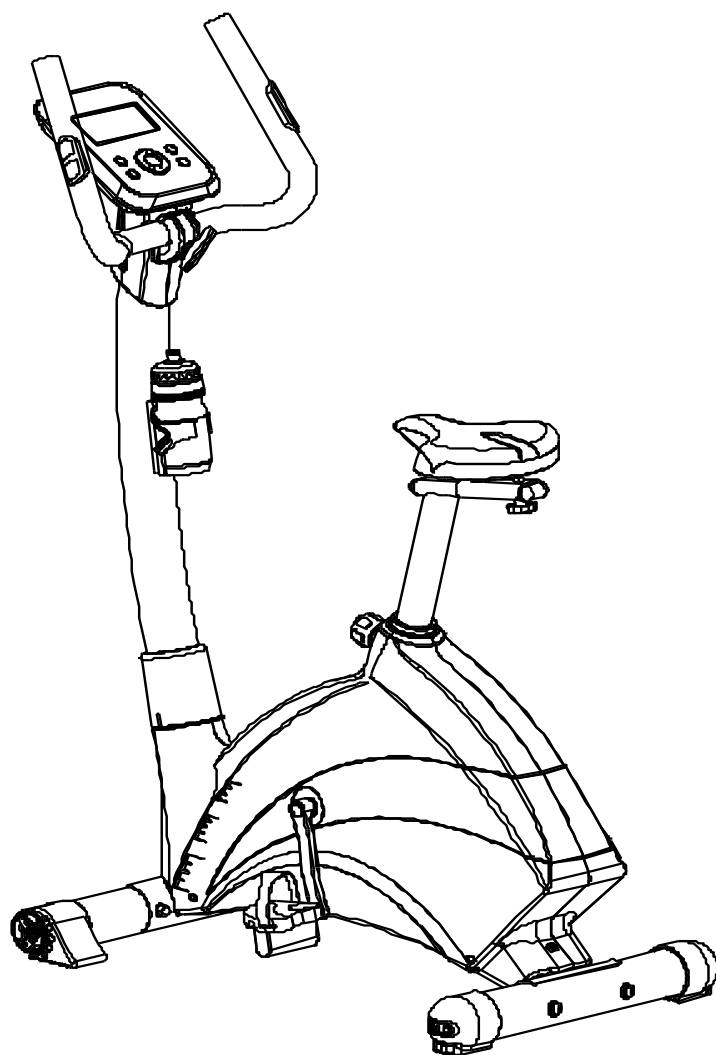

Használati útmutató – HU

IN 4386 Szobakerékpár inSPORTline Chevron (KH-821C2)



BIZTONSÁGI FIGYELMEZTETÉSEK



- A maximális biztonság biztosításához az edzés során rendszeresen ellenőrizze, nem sérült vagy használdott-e el a berendezés valamely alkatrésze.
- Amennyiben a berendezést más személy is használni fogja, fontos, hogy megismerkedjen a jelen kézikönyv valamennyi biztonsági utasításával.
- A berendezésen egyszerre csak egy személy edzhet.
- A berendezés használata előtt ellenőrizze, valamennyi csavarok és anyákmegfelelően be vannak-e húzva, valamennyi csuklós csatlakozás jó állapotban van.
- Az edzés előtt távolítsa el az összes veszélyes, éles tárgyat a berendezés közeléből.
- A berendezést csak abban az esetben használja edzés céljára, ha az nem sérült és hibátlanul működik.
- A sérült, elhasználdott, vagy hibás alkatrészt azonnal távolítsa el, a berendezést mindaddig tilos használni, míg megfelelően meg nem javítják.
- A gyermekek szívesen játszanak és kíváncsiak, a szülőknek, vagy felügyelő személyeknek nagy felelősségük, mivel megtörténhet, hogy a berendezés nem a megfelelő módon kerül használatra.
- Mielőtt megengedné gyermekeinek a berendezés használatát, mérlegelje azok szellemi és fizikai állapotát. Gyermekek csak felnőtt felügyelettel edzhetnek, aki ügyel a berendezés helyes használatára. A szobakerékpár nem játék.
- Az egész berendezés körül biztosítson elegendő szabad területet.
- Csökkentse minimálisra a baleset veszély kockázatát és ne engedje a gyermekeknek a berendezést felnőtt felügyelete mellett használni. A gyermekek természetes kíváncsiságuknak és játékoságuknak köszönhetően a berendezést helytelen módon használhatnak.
- Tudatosítsa, hogy a helytelen, vagy eltúlzott edzés kárt tehet egészségében.
- A szobakerékpár használata előtt megfelelően rögzítse azt a szabályzó talpakkal a nem kívánt mozgás elkerülése végett.
- Helyezze a berendezést egyenes felületre és biztosítsa annak stabilitását.
- Az edzéshez viseljen megfelelő öltözetet és megfelelő lábbelit. A nem megfelelő öltözet (pl. túl hosszú öltözet) edzés közben beakadhat a berendezésbe. Stabil, csúszásgátló talpú sportlábbelit javasolunk.

- Bármilyen edzésprogram megkezdése előtt konzultáljon orvosával. Orvosa tanácsot adhat Önnek a megfelelő edzésprogramot és megfelelő étrend kiválasztásában.

FONTOS INFORMÁCIÓK

- A berendezést a kézikönyv utasításai szerint állítsa össze és csak eredeti mellékelt alkatrészeket használjon. Az összeszerelés előtt ellenőrizze, valamennyi, az alkatrészlistán szereplő alkatrész mellékelve lett-e a leszállított berendezéshez.
- A berendezést száraz és egyenes felületen tárolja és óvja a nedvességtől. Szükség esetén helyezzen a berendezés alá csúszásgátló alátétet, ezzel megelőzheti, hogy a berendezés az alatta levő felületben kárt tegyen.
- Tudatosítsa, hogy a berendezés és annak tartozékai nem játék. Ezért csak azok a személyek használják, akik megismerkedtek annak helyes használatával.
- Azonnal hagyja abba az edzést, amint szédülést, hányingert, mellkasi fájdalmat vagy bármilyen egyéb panaszt észlel. A további edzésről konzultáljon orvosával.
- A gyermekek és testi fogyatékos személyek a berendezést csak olyan hozzáértő személy felügyelete mellett használhatják, aki biztosítja az edzés helyes kivitelezését.
- Ne közelítsen a berendezés mozgó részeihez annak használata közben.
- A berendezés valamennyi állítható alkatrésze legyen helyesen beállítva ügyelve azok legszélsőbb pozíciójára.
- Ne eddzen közvetlenül evés után.

RAJZ

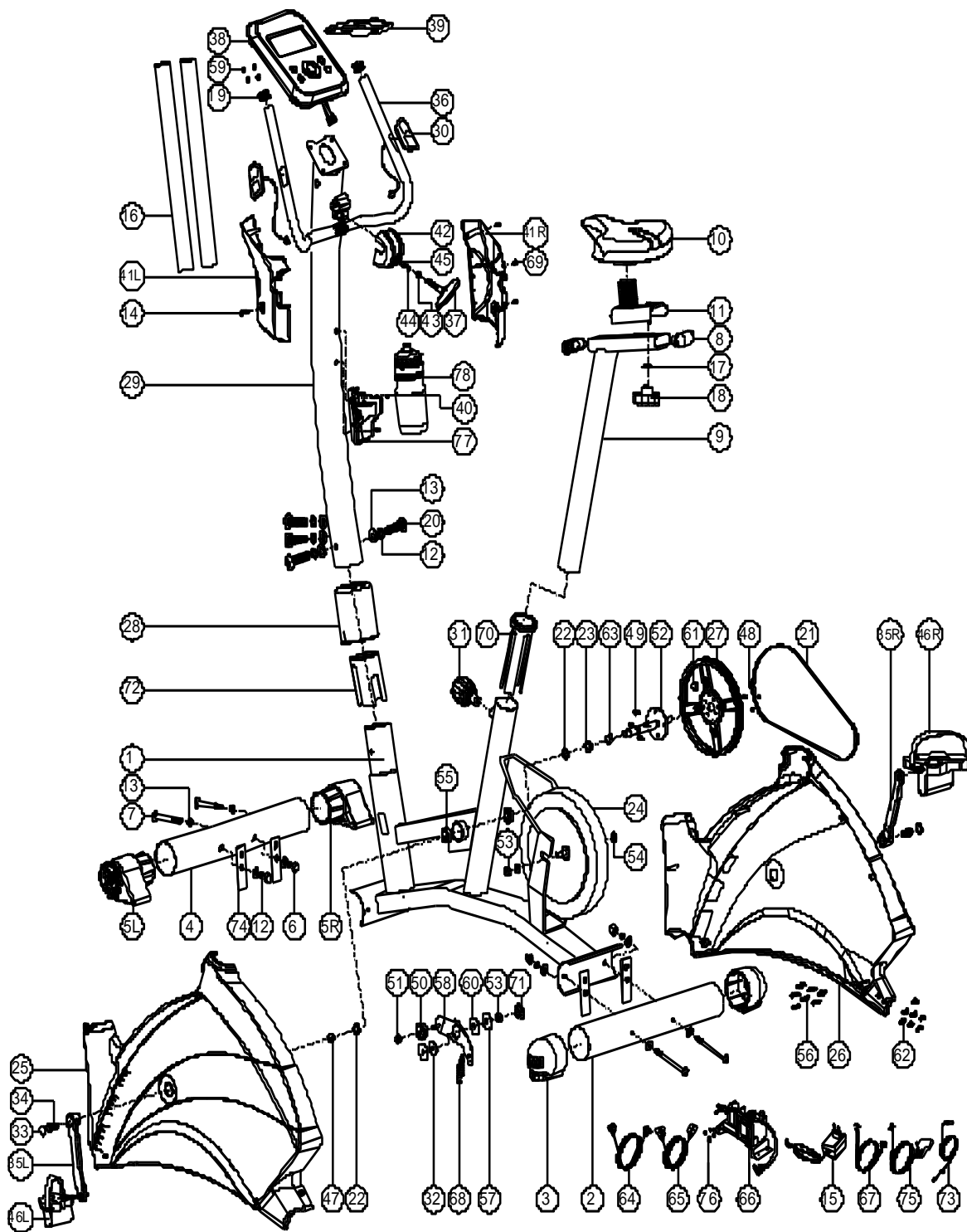









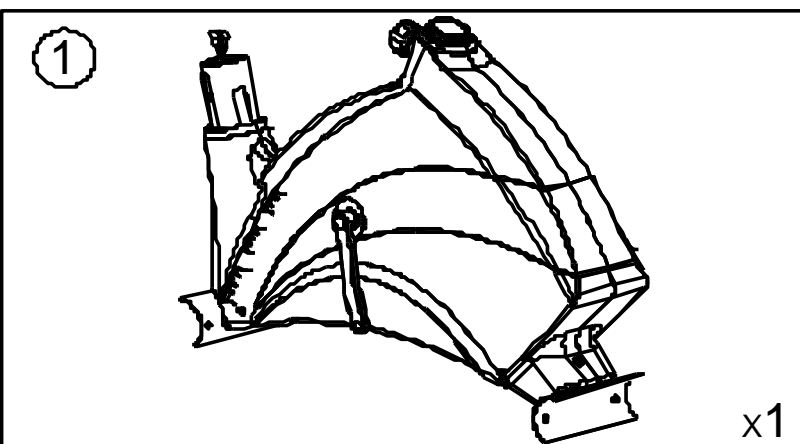
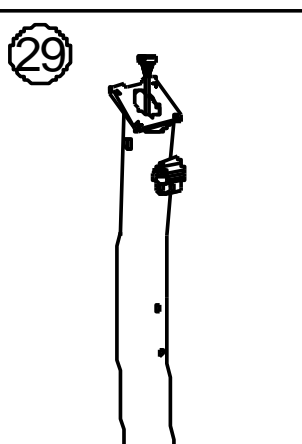
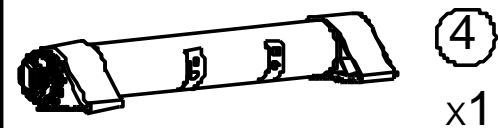
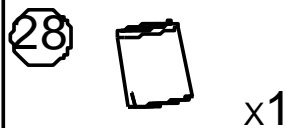
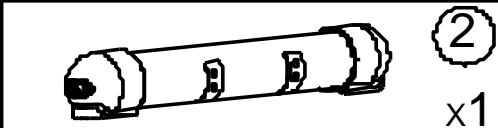

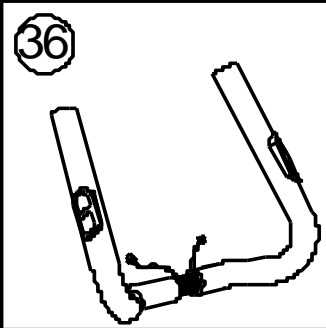

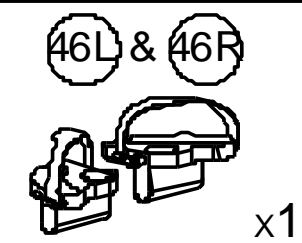
ALKATRÉSZ LISTA

Szám	Alkatrész	Mennyiség	Szám	Alkatrész	Mennyiség
1	Fő váz	1	39	Mellkas pánt	1
2	Hátsó talpazat	1	40	Keresztfelű csavar	2
3	Hátsó talpazat záróelem - láb D76*86	2	41L	Computer bal burkolata	1
4	Első talpazat	1	41R	Computer job burkolata	1
5L	Első talpazat bal záróeleme D76*120L	1	42	Kapaszkodó burkolat	1
5R	Első talpazat job záróeleme D76*120L	1	43	Lapos alátét D16*D8.5*1.2T	1
6	Kalapos anya M8*1.25*15L	4	44	Rugós alátét D15.4*D8.2*2T	1
7	Imbus csavar M8*1.25*95L	4	45	Betét	1
8	Ovális burkolat	2	46L/ 46R	Jobb és bal pedál	1
9	Nyeregrúd	1	47	C-karika S-16(1T)	1
10	Nyereg	1	48	Önbiztosító csavar M6*1.0*6T	4
11	Mozgatható nyeregrúd	1	49	Imbus csavar M6*1.0*15L	4
12	Rugó alátét D15.4*D8.2*2T	8	50	Beillesztett kerék	1
13	Íves alátét D22*D8.5*1.5T	12	51	Biztonsági anya M10*1.5*10T	1
14	Kereszt felű csvar ST4	2	52	Fogaskerék	1
15	Adapter	1	53	Önbiztosító anya	2
16	Grip	2	54	Lapos alátét D22*D10*2T	2
17	Lapos alátét D25*D8.5*2T	1	55	Csapágy #99502	2
18	Szabályzó csavar	1	56	Ék	7
19	Záró elem	2	57	Lapos alátét D50*D10*2T	1

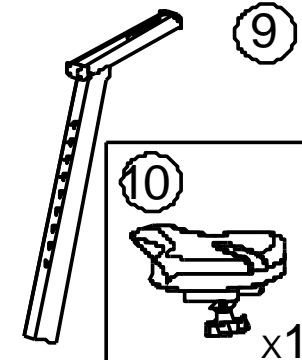
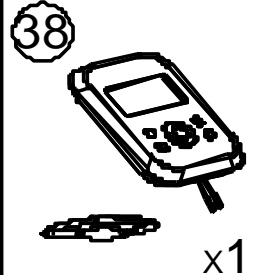
20	Imbus csavar M8*1.25*20L	4	58	A behelyezett kerék rögzítő lap	1
21	Pás	1	59	Kereszt fejű csavar M5*10L	4
22	Hullámos alátét D21*D16.2*0.3T	2	60	Lapos műanyag alátét D50*D10*1T	2
23	Lapos alátét D24*D16*1.5T	1	61	Kerek mágnes	1
24	Mágneses rendszer	1	62	Keresztféjű csavar ST4.2*1.4*20L	7
25	Bal lánc takaró	1	63	Távtartó	1
26	Jobb lánctakaró	1	64	Felső computer kábel	1
27	Ék	1	65	Alsó computer kábel	1
28	Burkolat – Első rúd	1	66	Motor	1
29	Első rúd	1	67	Elektromos kábel	1
30	Pulzus frekvencia érzékelő	2	68	Rugó	1
	Pulzus frekvencia érzékelő kábel	2	69	Keresztféjű csavar ST4*1.41*15L	2
31	Szabályzó csavar	1	70	Belső foglalat	1
32	Biztonsági anya M8*1.25*8T	1	71	Csavar fedél	1
33	Csavar fedél D23x6.5	2	72	Belső foglalat	1
34	Imbus csavar M8*1.25*25	2	73	Feszítő kábel	1
35L	Bal pedálkar	1	74	Tömítő betét	4
35R	Jobb pedálkar	1	75	Pulzus frekvencia érzékelő kábel – hosszabb rész	1
36	Kapaszkodók	1	76	Kereszt fejű csavar	4
37	Szabályzó csavar –T alakú műanyag markolat	1	77	Palack tartó	1
38	Computer SM-8900-71	1	78	Palack	1

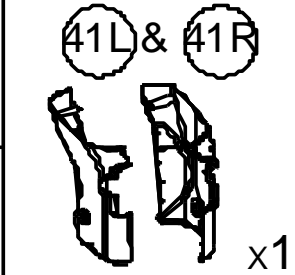
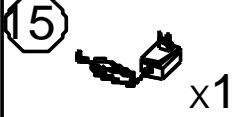
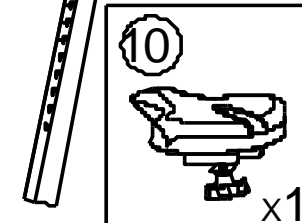
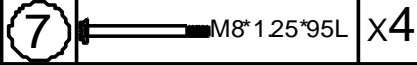
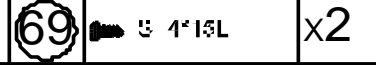
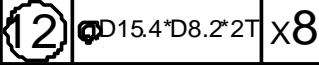
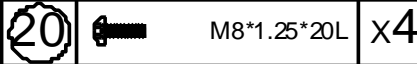
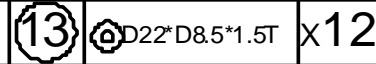
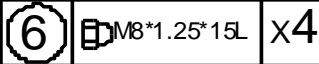
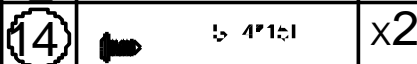
ILLUSZTRÁLT ÁTTEKINTÉS

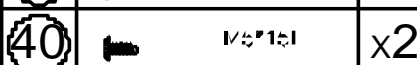
 <p>1 x1</p>		 <p>29 x1</p>		
 <p>4 x1</p>	 <p>28 x1</p>			
 <p>2 x1</p>	 <p>42 x1</p>			
 <p>36 x1</p>	 <p>78 x1</p>	 <p>45 x1</p>	 <p>46L & 46R x1</p>	
		 <p>44 x1</p>		
		 <p>43 x1</p>		
		 <p>37 x1</p>	 <p>9 x1</p>	
 <p>38 x1</p>	 <p>77 x1</p>	 <p>41L & 41R x1</p>		
		 <p>15 x1</p>	 <p>10 x1</p>	
 <p>7 M8*1.25*95L x4</p>	 <p>69 3/4" 1.5L x2</p>	 <p>12 Ø15.4*D8.2*2T x8</p>		
 <p>20 M8*1.25*20L x4</p>	 <p>13 Ø22*D8.5*1.5T x12</p>	 <p>6 M8*1.25*15L x4</p>		
 <p>14 3/4" 1.5L x2</p>	 <p>3 x1</p>		 <p>1 x1</p>	
 <p>40 1/2" 1.5L x2</p>				

- Lépés

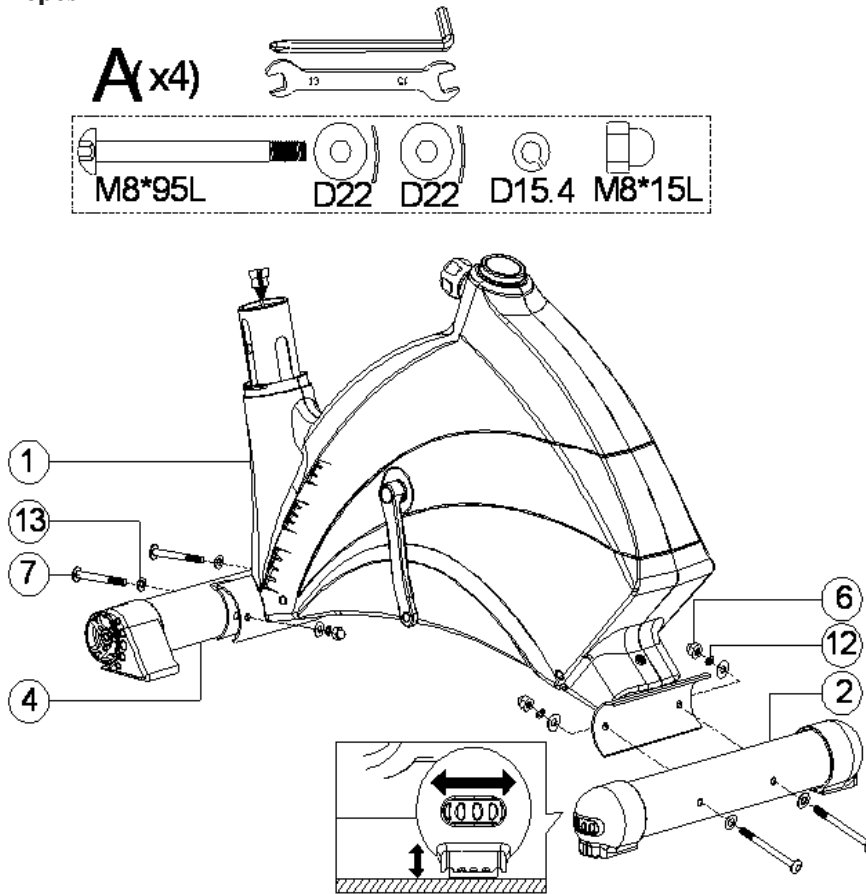

Rögzítse az első talpazatot (4) és hátsó talpazatot (2) a fő vázhoz (1) imbus csavarok (7), ívelt alátétek (13), rugós alátétek (12) és kalapos anyák (6) segítségével.

- Lépés

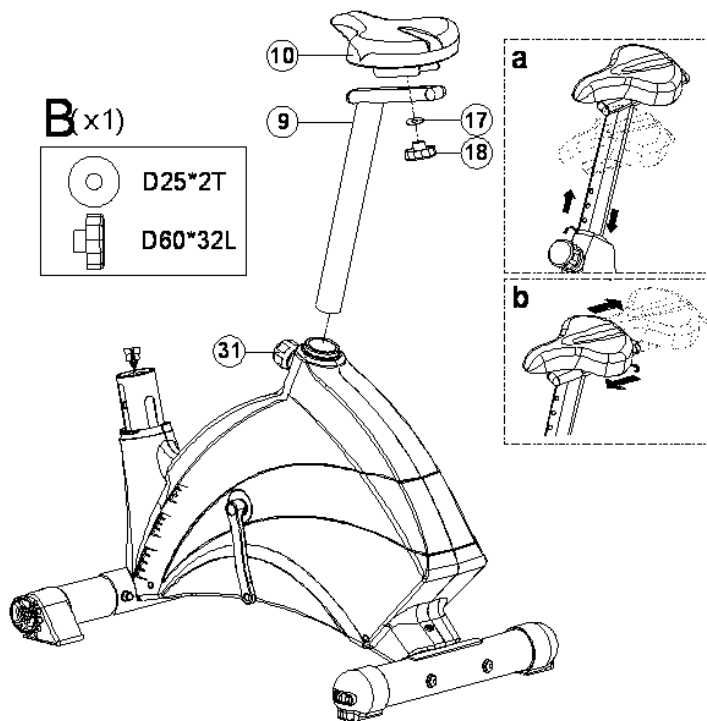

- Rögzítse a nyeret (10) a nyeregrúdhöz (9) lapos alátét (17) és a szabályzó csavar segítségével. (18).
 - Illesse be a nyeregrudat (9) a fő vázba (1) és rögzítse a szabályzó csavar segítségével (31).
 - A szabályzó csavarnak (31) köszönhetően könnyen beállíthatja a nyereg (10) magasságát.
- **Lépés**
 - Emelje fel az első rúd burkolatát (28)(a) Kép) és csatlakoztassa a computer kábelt (64 és 65)(b) Kép).
 - Rögzítse az első rudat (29) a fő vázhoz (1) lapos alátétek (13), rugós alátétek (12) és imbusz csavar (20) segítségével.

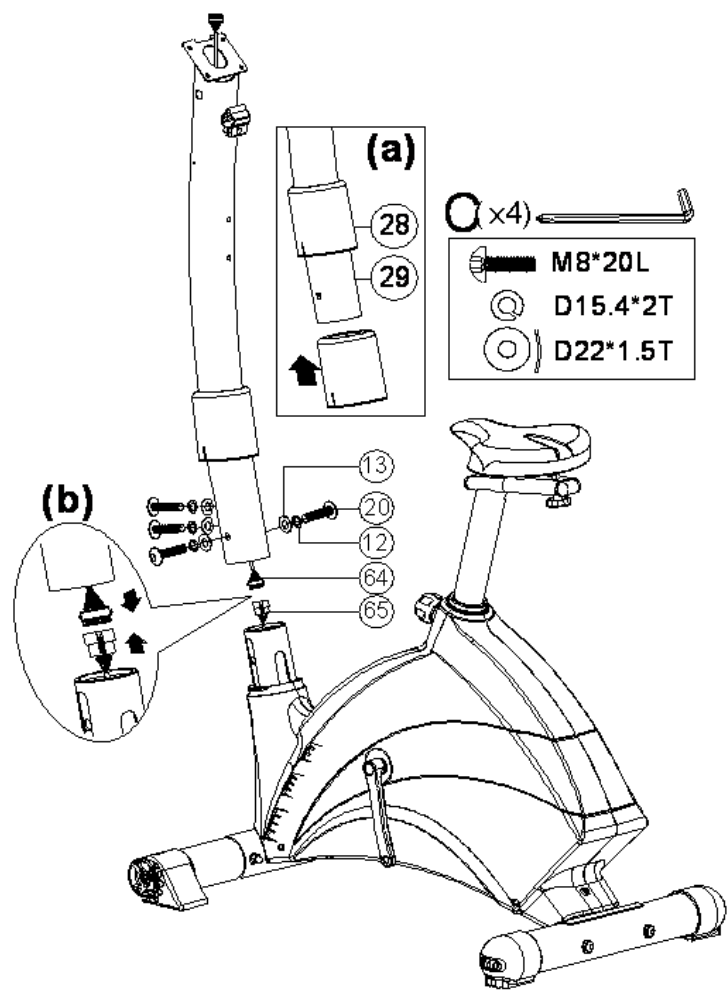

- Lépés

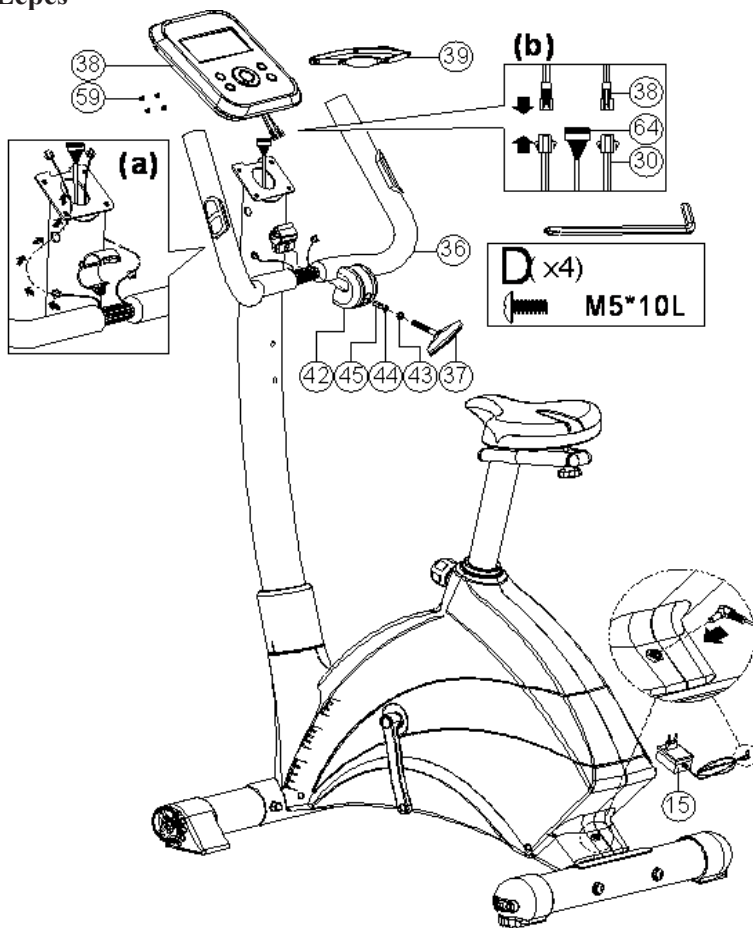

- Dugja át a pulzus frekvencia érzékelő kábeleket (30) az első rúd nyílásán (29) és húzza ki őket ((a) Kép).
- Kösse össze a kábeleket (30) a computerből kivezető kábelekkel (29)((b) kép). Rögzítse a computert (38) az első rúdhhoz (38) a computerhez rögzített csavarok (59) segítségével.
- Rögzítse az első rúdhhoz (29) a kapaszkodókat (36) a burkolat (42), betét (45), rugós alátét (44), lapos alátét (43) és a T kapaszkodó csavarja (37) segítségével.

- Lépés

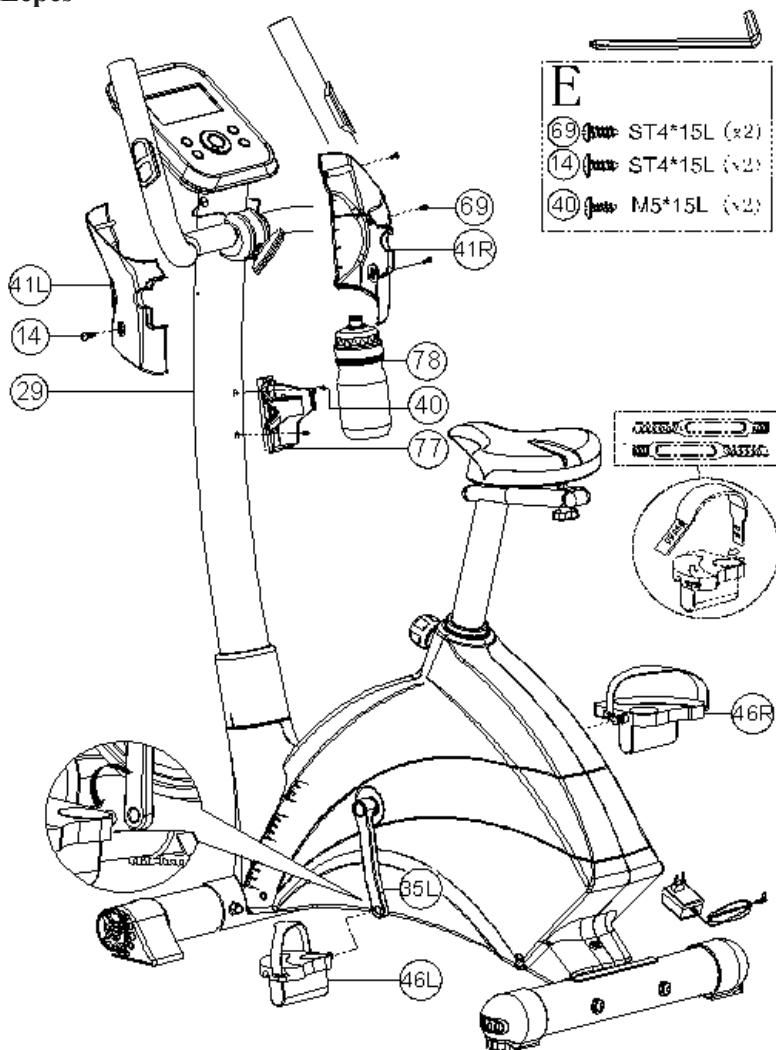

- Rögzítse a computer burkolatát (41B a 41J) az első rúdhoz (29) a keresztfejú csavarok (14 és 69) segítségével.
- Rögzítse a palack tartót (77) az első rúdhoz (29) a keresztfejú csavarok (44) segítségével, majd helyezze bele a palackot (78).
- Rögzítse a pedálokat (46B a 46J) a pedálkarokhoz (35).

COMPUTER KEZELÉSI ÚTMUTATÓ SM8900-71

NYOMÓGOMB FUNKCIÓK

UP	Az adott érték vagy terhelés növelése.
DOWN	Az adott érték vagy terhelés csökkentése.
MODE	A beállított érték jóváhagyása.
STAR/STOP	Az edzés elindítása vagy befejezése.
RESET	Paraméterek kiinduló értékre állítása és a képernyő átállítása a mód beállításba.
RECOVERY	Test erőnlét kiértékelése az edzés utáni pulzus frekvencia alapján.
BODY FAT	Test zsír % mérése Nyomja meg a gombot a készenléti módban és állítsa be saját adatait.

KIJELZŐ FUNKCIÓI

TIME (ČAS)	Idő számlálás: amennyiben nincs beállítva az edzés időtartama, 00:00-tól számol a maximális 99:59 érték eléréséig. Idő visszaszámlálás: amennyiben be van állítva a kívánt edzésidő, az idő ettől az értéktől fog visszszámolni, míg el nem éri a 0:00 értéket. Az idő beállításakor mindig 1 percet lehet levonni, vagy hozzáadni (terjedelem 01:00-99:00)
SPEED (RYCHLOST)	Aktuális sebesség megjelenítése. A legmagasabb sebesség 99.9 km/ó vagy mérföld/ó.
RPM	Percenkénti fordulatszám megjelenítése. Terjedelem 0-15-999.
DISTANCE (TÁVOLSÁG)	Az edzéssel a távolság fokozatosan számlálódik (terjedelem 00:00-99.99 km vagy mérföld). A felhasználó beállíthatja a kívánt távolságot az UP és DOWN gombok segítségével. A beállítás során 0.1 km vagy mérföld értékkel lehet növelni vagy csökkenteni az értékeket.
CALORIES (KALÓRIA)	Az edzés alatt elégetett kalóriák 0-9999 terjedelemben. (Csak irányadó értékről van szó, melyet nem használhatóak gyógyítási célokra)
PULSE (PULZUS FREKVENCIA)	A felhasználó beállíthatja a megcélzott pulzus frekvencia értéket 0-30-230 terjedelemben. Amennyiben ezt az értéket túllépi, hangjelzés hallatszik.
WATTS	Az aktuális teljesítmény megjelenítése 0-999 terjedelemben.

VEZÉRLÉS

BEKAPCSOLÁS

- Csatlakoztassa a berendezéshez a táp vezetékét (konektor DC JACK) majd 2-másodperces hangjelzés jelzi a berendezés bekapcsolását.



- Állítsa be a dátumot a vezérlő gomb segítségével, majd hagyja jóvá az értékeket a MODE gomb megnyomásával.

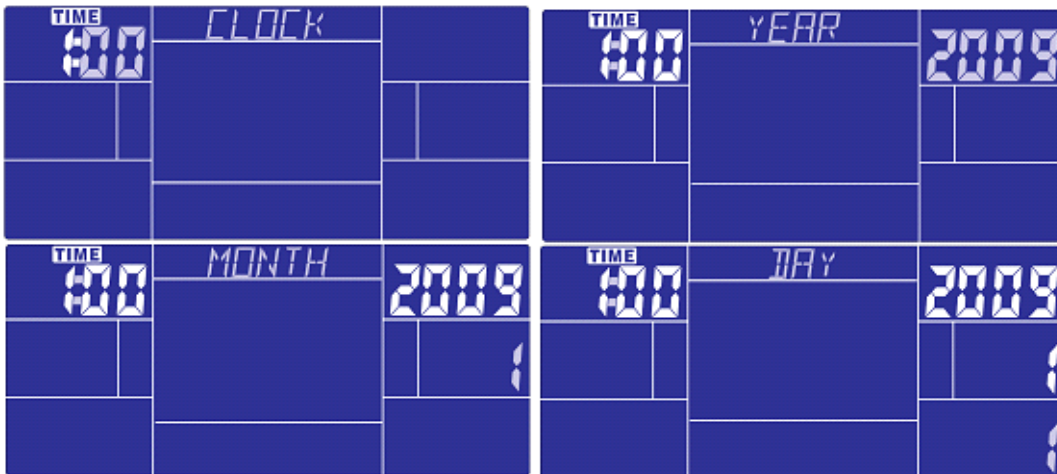

- A kijelzőn megjelenik a „SELECT USER“ (felhasználó kiválasztása) felirat, a MODE gomb megnyomásával a felhasználó belép a felhasználói program beállításába. A vezérlő gomb segítségével válassza ki a felhasználói programok egyikét I1-U4 majd hagyja jóvá a kiválasztott programot a MODE gomb megnyomásával. Állítsa be a : SEX (nem), AGE (életkor), HEIGHT (magasság), WEIGHT (súly) paraméter értékeit.

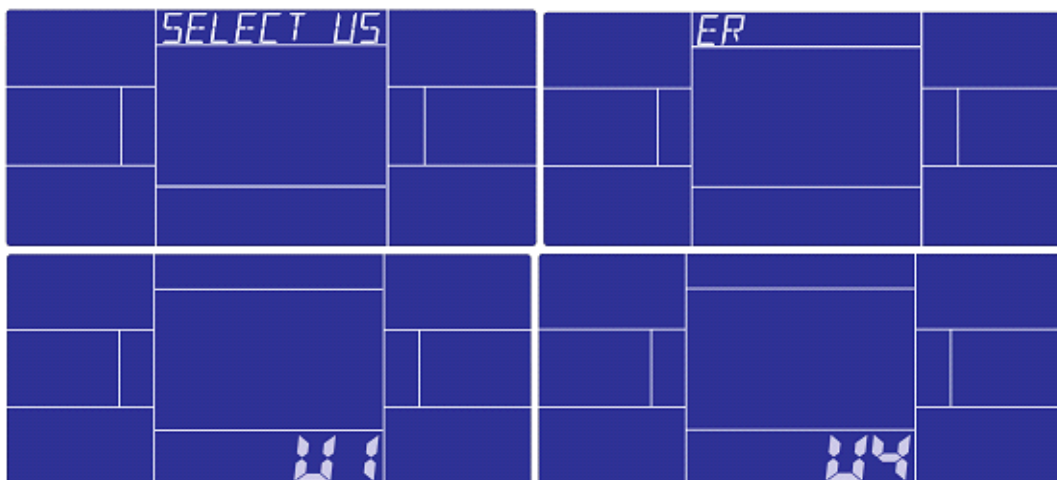

- Készenléti módban a kijelzőn megjelenik a „SELECT WORKOUT“ (edzéstípus kiválasztása), a MODE gomb megnyomását követően belép a program beállításába. A vezérlő gomb segítségével válasszon egy programot a következők közül: MANUAL (manuális) – PROGRAM (gyárilag beállított) – USER (felhasználói) – H.R.C. (pulzus frekvencia ellenőrzés) – WATT (teljesítmény).

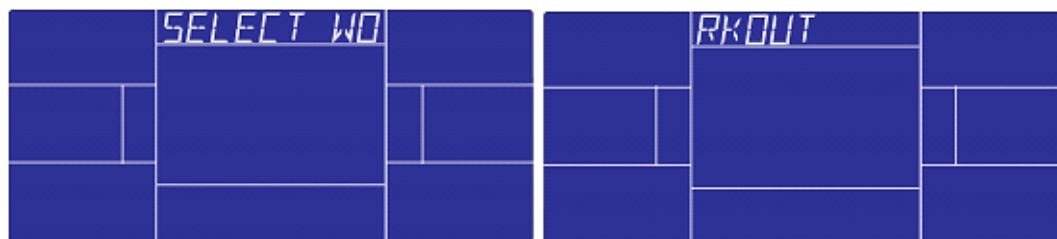

EDZÉS MANUÁLIS PROGRAMBA

A készenléti módban válassza ki a manuális programot (MANUAL) és hagyja jóvá a MODE gomb megnyomásával.

Gyors indítás (Quick start): A START/STOP gomb megnyomásával megkezdheti az edzést a manuális programban, minden adat nullától kezd számolni.

A manuális programba történő belépést követően fokozatosan beállíthatja a TIME (idő) – CALORIES (kalória) – PULSE (pulzus frekvencia) – RESISTANCE LEVEL (terhelési szint) paraméter értékeit. Az éppen beállítás alatt levő értéke mindig villogni kezd, ezután megkezdheti az edzést a START/STOP gomb megnyomásával. A beállított értékek a nulla értékig fognak számlálni. A paraméterek nullázásához nyomja meg a RESET gombot. A manuális módban mindig 3 km megtételét követően a kerékpározó ikonja előrébb mozdul, és megkezdődik az idő mérése.

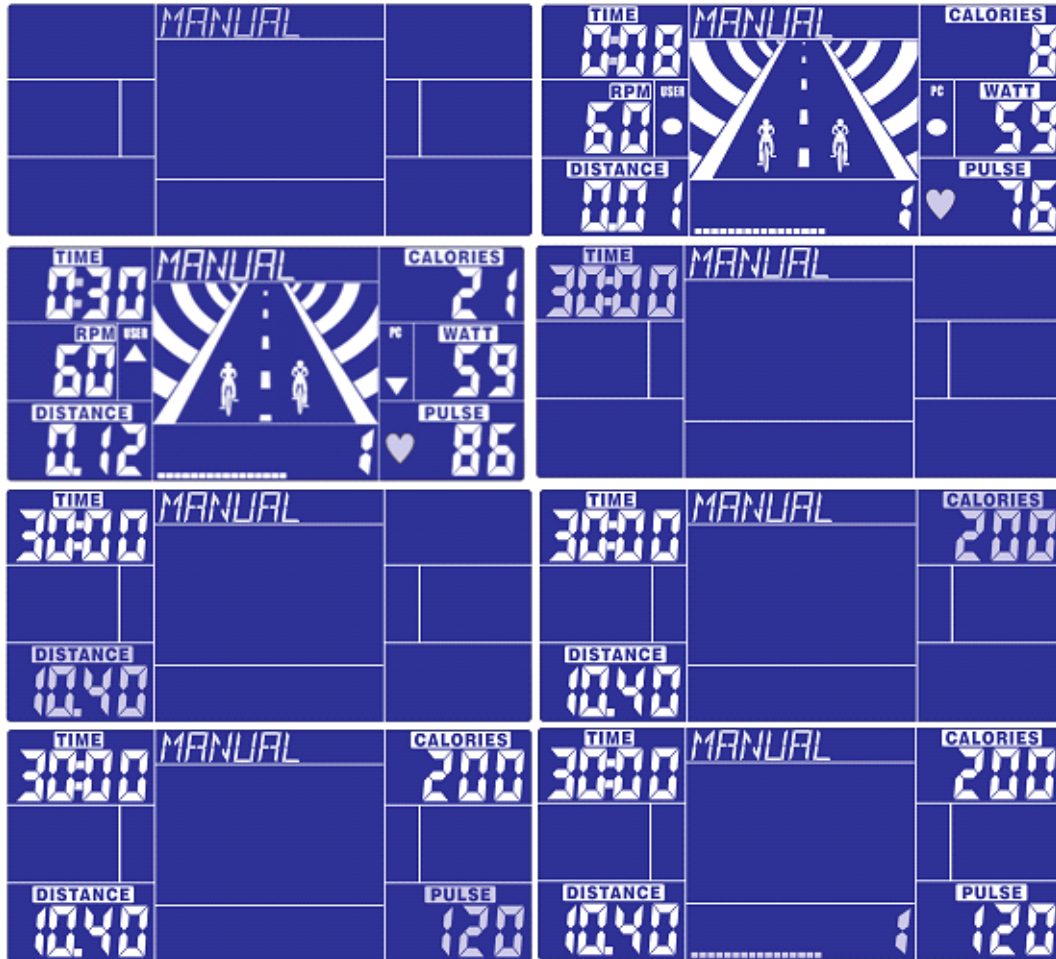

EDZÉS GYÁRILAG BEÁLLÍTOTT PROGRAMBAN

Készenléti módban válassza ki a gyárilag beállított programot (PROGRAM), belépéshez használja a MODE gombot.

A vezérlő kerék segítségével válassza ki a 12 gyárilag beállított program egyikét és hagyja jóvá a MODE gomb segítségével. Villogni kezd az útvonal profil, a terhelést az UP és DOWN gombok segítségével tudja módosítani.

Az Idő (TIME) 20:00-ra van beállítva, ez az érték nem módosítható. Az edzés és a computerrel történő versenyzés megkezdéséhez nyomja meg a START/STOP gombot.

Az edzés során az idő visszaszámol és az animáció a fordulatszámokhoz (RPM). fog igazodni. Az edzés sikeres befejezéséhez kövesse a sebességet jelző szimbólumokat.

- : Felhasználó sebessége (USER speed) > Percenkénti fordulatszám (PC RPM) – csökkenteni kell a sebességet
- : Felhasználó sebessége (USER speed) = Percenkénti fordulatszám (PC RPM)

- : Felhasználó sebessége (USER speed) < Percenkénti fordulatszám (PC RPM) –
növelni kell a sebességet

Az időintervallum leteltével 8 mp-es hangjelzés hallatszik és megjelenik a verseny eredménye: PC WIN (a versenyben a computer győzött) vagy USER WIN (a versenyben a felhasználó győzött).

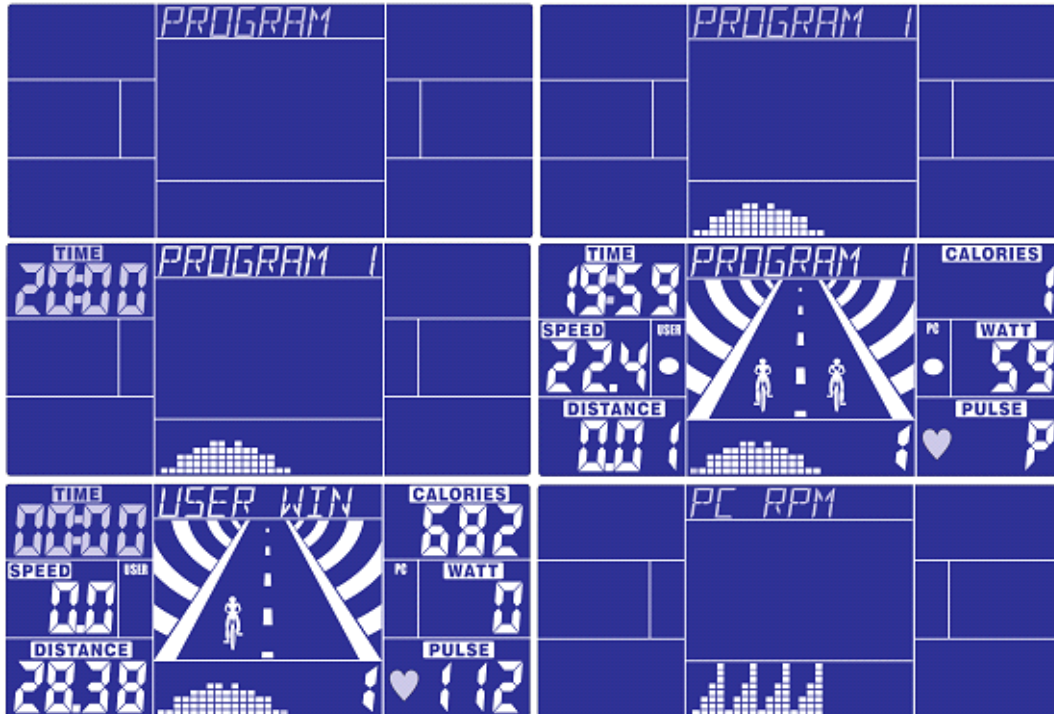

EDZÉS FELHASZNÁLÓI PROGRAMBAN

Készenléti módban válassza ki a felhasználói programot (USER PRO) és hagyja jóvá a kiválasztást a MODE gombbal.

Az UP és DOWN gombok segítségével kialakíthatja saját útvonalprofilját – minden intervallum terhelési fokát. A beállítást a MODE gomb megnyomásával hagyja jóvá. A MODE gomb lenyomva tartásával befejezi a beállítást.

Az edzés során az idő visszaszámlál és az animáció a fordulatszámokhoz (RPM) fog igazodni. Az edzés sikeres befejezéséhez kövesse a sebességet jelző szimbólumokat:

- : Felhasználó sebessége (USER speed) > Percenkénti fordulatszám (PC RPM) –
csökkenteni kell a sebességet
- : Felhasználó sebessége (USER speed) = Percenkénti fordulatszám (PC RPM)
- : Felhasználó sebessége (USER speed) < Percenkénti fordulatszám (PC RPM) –
növelni kell a sebességet

Az időintervallum leteltével 8 mp-es hangjelzés hallatszik és megjelenik a verseny eredménye: PC WIN (a versenyben a computer győzött) vagy USER WIN (a versenyben a felhasználó győzött).

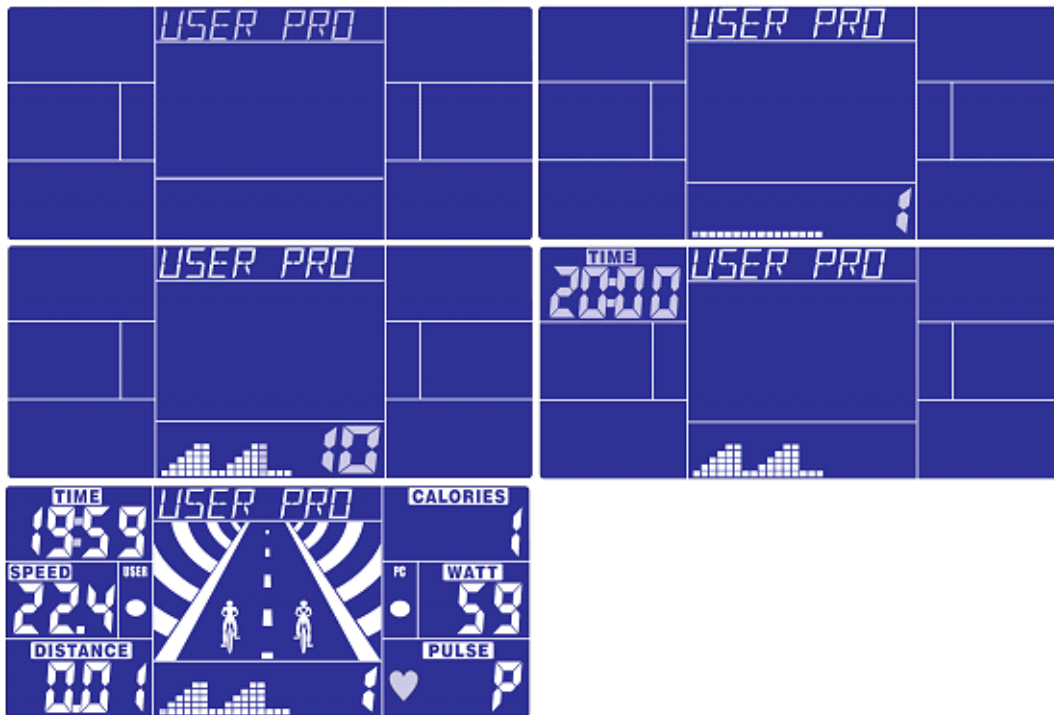

EDZÉS A PULZUS FREKVENCIA ELLENŐRZŐ PROGRAMBAN

Készenléti módban válassza ki a pulzus frekvencia ellenőrző programot (H.R.C.) és hagyja jóvá a kiválasztást a MODE gombbal.

A programba lépéskor felvillan az életkor (AGE, mely alapértelmezetten 25 évre van beállítva. Az UP/DOWN gombok segítségével állítsa be saját életkorát és a beállított értéket hagyja jóvá a MODE gomb segítségével. Az életkor alapján a computer kiszámolja az Ön pulzus frekvenciáját. A kijelzőn megjelenik a pulzus frekvencia 55%, 75%, 90%-a, valamint a cél pulzus frekvencia (TARGET HEART RATE). Válassza ki a pulzus frekvencia értéket és nyomja meg az ENTER gombot az edzés megkezdéséhez.

Amennyiben a pulzus frekvencia több, mint 5mp-ig nem érzékelhető, a kijelzőn megjelenik a „NEED H.R.“ felirat. Ez a figyelmeztetés eltűnik, amint érzékelhető a pulzusfrekvencia.

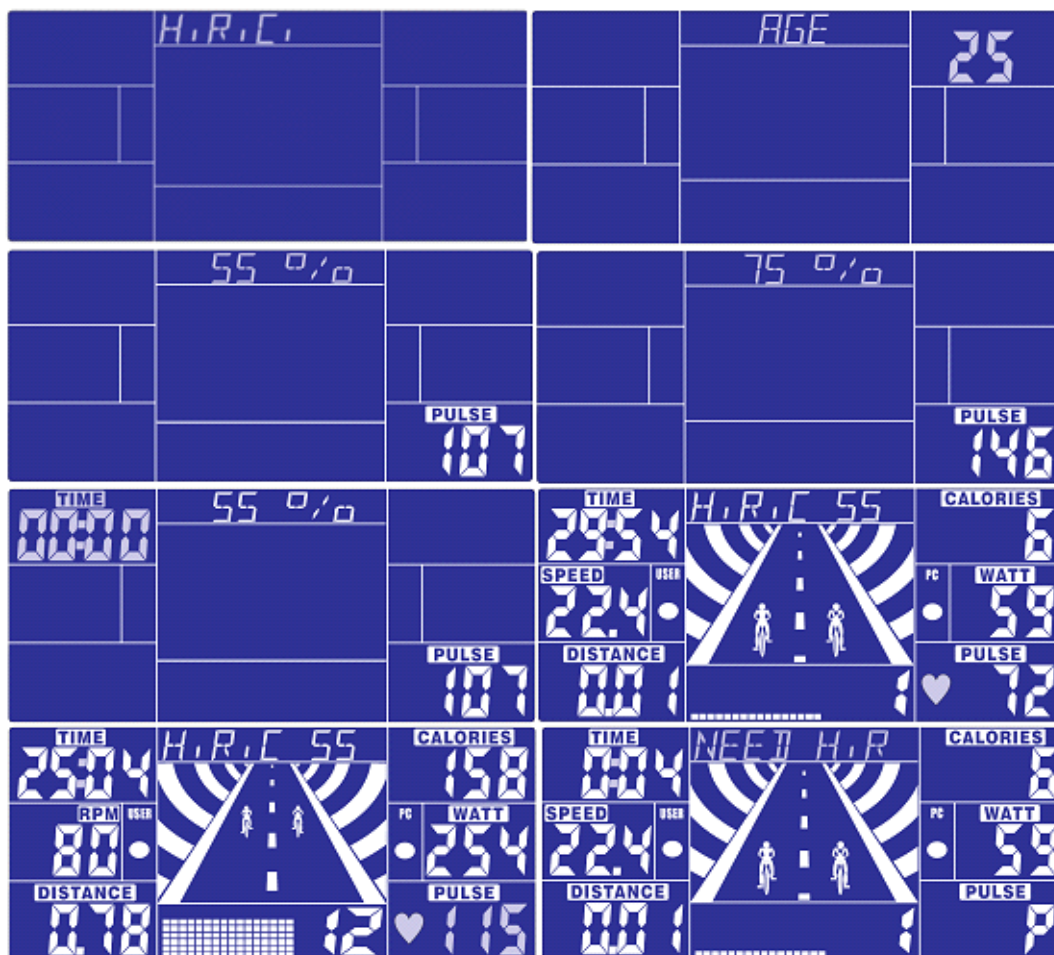

TESTZSÍR SZÁZALÉK MÉRÉSE

**Amennyiben a computert megállítja, megmérheti a testzsír %át és BMI (testtömeg) indexét.
Kövesse az alábbi lépéseket:**

- Nyomja meg a BODY FAT gombot és markolja meg a pulzus frekvencia érzékelőt a mérés megkezdéséhez.
- A kijelzőn 8 mp-re megjelenik a „_ _ _ _ _” szimbólum, mikor a mérésre sor kerül. Ezen időintervallum letelte után megjelenik a BODY FAT mérés eredménye %-ban, a testtömeg index (BMI) és az Ön állapotát jelölő szimbólum.
- A kijelzőn a következő szimbólumok jelenhetnek meg:
 - „E-1” – a pulzus frekvencia érzékelő helytelen megfogása. Markolja meg helyesen a pulzus frekvencia érzékelőt.
 - „E-4” – a lehetséges mérési eredmény terjedelmének túllépése.

A BODY FAT gomb megnyomását követően bekapcsol a computer visszkapcsol a mérési előtti módba és a mérési eredmények törlődnek.

SZIMBÓLUM				
NEM	KIS ZSÍR MEYISÉG	KIS/KÖZEPES ZSÍRMENNYISÉ G	KÖZEPES ZSÍRMENNYIS ÉG	KÖZEPES/MAGAS ZSÍRMENNYISÉG
Férfi	<13%	13%-25.8%	26%-30%	>30%
Nő	<23%	23%-35.8%	36%-40%	>40%

FAT TEST	FAT TEST
*****	*****
FAT TEST	FAT TEST
*****	*****
FAT TEST	FAT TEST
**	***
FAT TEST	FAT 15.9
****	+
FAT 10.8	FAT 28.4
*****	▲
FAT 43.7	BMI 22.5
◆	+
E-1	E-4

RECOVERY FUNKCIÓ (ERŐNLÉT KIÉRTÉKELÉSE)

Az edzés után nyomja meg a RECOVERY gombot és markolja meg a pulzusfrekvencia érzékelőket. A computer valamennyi funkciója megáll, kivéve az idő (TIME) visszaszámlálás – elindul egy 60 mp-es időintervallum visszaszámlálása. Ezen intervallum leteltével a kijelzőn megjelenik az edzés utáni erőnlét kiértékelése a pulzus frekvencia alapján F1-F6 skálán. Az F1 a legjobb eredmény, az F6 a leggyengébb. A pulzusfrekvencia növeléséhez folytathatja az edzést. (Visszatéréshez a fő menübe nyomja meg újra a RECOVERY gombot)

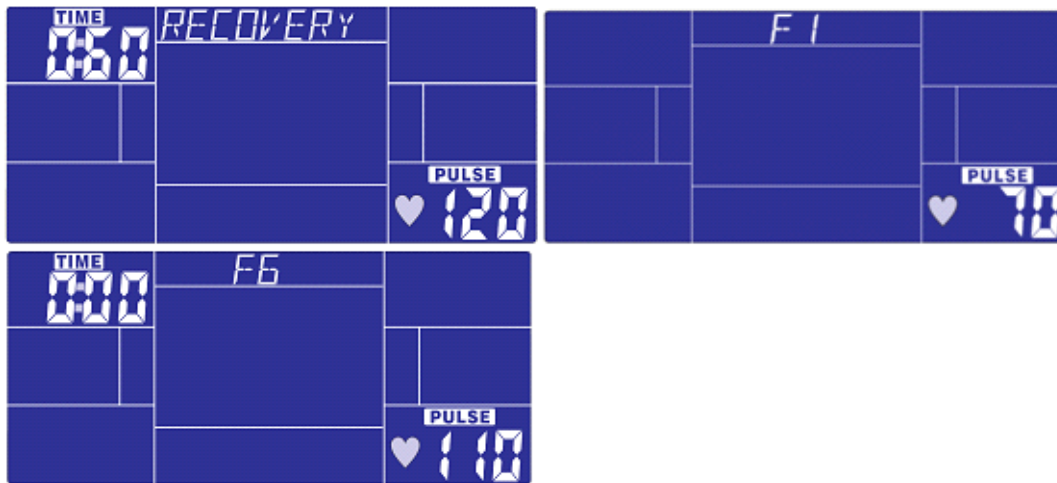

MEGEGYZÉS:

- A computer elektromos csatlakozásához használjon 9V, 1A vagy 9V, 0.5 A adaptert.
- Amennyiben a berendezésen 4 percig nem edzenek, a computer tartalék tartalék üzemmódba kapcsol és valamennyi edzési paraméter mentésre kerül a memóriába.
- Amennyiben gondjai támadnak a computerrel, húzza ki, majd ismét dugja vissza a csatlakoztató adaptert.
- Amennyiben megsérültek a computert és motort összekötő kábelek, a kijelzőn az „E2” kijelző hiba hibajelzés jelenik meg. A felhasználó először ellenőrizze, hogy a kábelek helyesen vannak e csatlakoztatva, vagy kérjen tanácsot szerviz technikusunktól.

Garanciális feltételek, reklamáció

Garanciális idő

Az eladó a termék minőségére 24 hónap garanciát biztosít, amennyiben a garancia levél, a termék számlája, szállítólevele, esetleg más egyéb, a termékhez tartozó dokumentum nem rendelkezik másképp. A törvényesen nyújtható garancia ezzel nincs megszegve.

A minőségi garanciával az eladó felelősséget vállal arra, hogy egy meghatározott ideig alkalmas lesz az általános, esetleg szerződött célra történő használatra, és hogy megőrzi általános, esetleg szerződött tulajdonságait.

A garancia nem vonatkozik a következő módon keletkező hibákra:

Felhasználó által okozott hiba, avagy kártétel szakszerűtlen beavatkozás, szerelés, vagy karbantartás következtében

Mechanikus sérülés

Alkatrészek elhasználódása a hagyományos használat során (pl. gumi- vagy műanyag részek, mozgó alkatrészek, stb.)

Visszafordíthatatlan esemény által, természeti katasztrófa

Szakszerűtlen beavatkozás

Helytelen használat, helytelen elhelyezés, alacsony vagy magas hőmérséklet, víz, túlzott nyomás vagy ütközés, szándékos design-, alak-, méret károsítás által

Reklamációs eljárás

A vevő köteles az eladótól megvásárolt terméket a termékfelelősségének átruházásától, avagy a megvételtől számított lehető legrövidebb időn belül leellenőrizni. Az ellenőrzést úgy végezze, hogy valamennyi, egy mérsékelt szakszerű ellenőrzés során fellelhető hibát kiszűrje.

A termék reklamációjakor a vevő köteles az eladó kérésére a vásárlást leigazolt, a termék sorozatszámával ellátott számlával vagy szállítólevéllel, esetleg más, a sorozatszámot nem feltüntető okmánnyal igazolni. Amennyiben a vevő nem tudja igazolni a reklamációra jogosultságát ezekkel az okmányokkal, az eladónak jogában áll a reklamációt elutasítani.

Amennyiben a vevő olyan hibát jelent be, melyre a garancia nem vonatkozik (pl. nem voltak teljesítve a garancia feltételei, tévedésből bejelentett meghibásodás), az eladónak jogában áll a hiba elhárításával kapcsolatos összes költség megtérítésére. A szerviz beavatkozás kalkulációját ebben az esetben az akkori érvényes munkadíj jegyzék és az utiköltség fogja képezni.

Amennyiben az eladó megállapítja (teszteléssel), hogy a reklamált termék nem hibás, a reklamációt jogtalaná nyilvánítja. Az eladó fenntartja magának a jogtalan reklamációval kapcsolatosan felmerülő költségeinek megtérítésére.

Amennyiben a vásárló olyan hibát reklamál, amely az érvényes garanciális feltételek alapján a garancia tárgyát képezi, az eladó a hiba elhárítását javítás útján, illetve a hibás alkatrész cseréjével végzi el. Az eladó a vevő jóváhagyása esetén a hibás terméket kicserélheti egy másik működő, kompatibilis, legalább megegyező vagy jobb műszaki paraméterekkel bíró termékre.

Az eladó köteles a reklamációt a termék átvételétől számított 30 napon belül elintézni, amennyiben a felek nem egyeztek meg más határidőben. Elintézettnek azt a napot tekintjük, melyen a javított terméket a vevő az eladótól átvette. Amennyiben az eladó a reklamációt a hiba jellegéből kifolyólag nem tudja a meghatározott határidőn belül rendezni, a vevővel tartalék megoldásban egyezik meg. Amennyiben erre nem kerül sor, az eladó köteles a vevőnek anyagi ellenszolgáltatást juttatni, jóváírás formájában.

Eladás dátuma:

Eladó bélyegzője és aláírása

Forgalmazó:

Insporthline Hungary Kft.

2500 Esztergom, Kossuth Lajos u. 65.

www.insportline.hu

tel./fax: 0633-313-242