



HASZNÁLATI ÚTMUTATÓ – HU

IN 25832 Falra szerelhető kerékpár tartó inSPORTline Bikestag

SevenSport s.r.o. fenntartja magának a jogot, hogy előzetes értesítés nélkül bármilyen változtatást és fejlesztést hajtson végre termékén. Látogasson el weboldalunkra: www.insportline.eu, ahol megtalálja a használati útmutató legújabb verzióját.

BIZTONSÁGI ÚTMUTATÓ

- Kérjük, használat előtt olvassa el a kézikönyvet, és őrizze meg ha a későbbiekben szüksége lenne rá.
- Tartsa be az összes biztonsági és összeszerelési utasítást.
- Ne lépje túl a terhelhetőséget.
- A tartót csak arra a célra használja, amelyre tervezték.
- Ne állítsa be vagy módosítsa a tartót.
- Ne használja a hordozót, ha éles peremek vagy egyéb kopás vagy sérülés látható rajta.
- Az összeszerelést csak felnőtt végezheti.
- Falra szerelés előtt ellenőrizze, hogy a fal alkalmas-e a konzol felszerelésére, ha nem biztos benne, forduljon szakemberhez.
- A kerékpár körül legalább 10 cm szabad helynek kell lennie.
- A kerékpár és a fal között 28-40 cm szabad helynek kell lennie.
- Ne hagyjon gyermekeket felügyelet nélkül a tartó körül.
- Ne akasszon más tárgyakat a tartóra.
- Maximális terhelhetőség: 25 kg
- Az állványt csak egy kerékpárhoz tervezték.

ALKATRÉS Z LISTA É S ÖSSZESZERELÉS

No.	Név	db
A	Kerékpártartó	1
B	Lemez a dőlés oldalra állításához	1
C	Csavar	3

D	Kis horog	1
E	Alap	1
F	Állítható rúd	1
G	Tartócsavarok	4

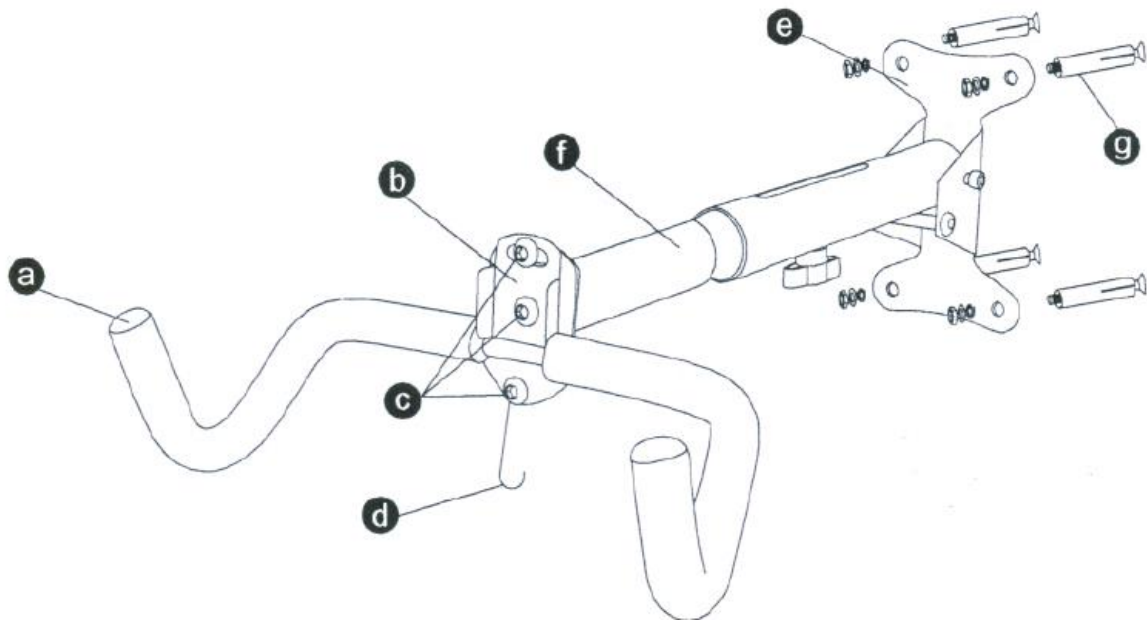

1. lépés - Az alap rögzítése

Helyezze az alapot a falra, és jelölje meg a falon a lyukak fúrásának helyeit. Ezután tegye félre az alapot, és fúrja ki a lyukakat a tartócsavarokhoz. Helyezze be a tartócsavarokat a fúrt lyukakba, és rögzítse az alapot az alátétekkel és anyákkal, amelyek a tartócsavarokon voltak.

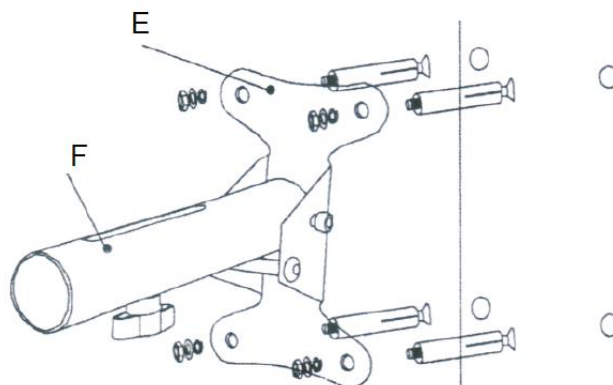

2. lépés – Állítható rúdrögzítés

Csúsztassa az állítható rudat az alapra. Húzza a rudat a kívánt hosszúságra, majd rögzítse egy kézi gombbal.

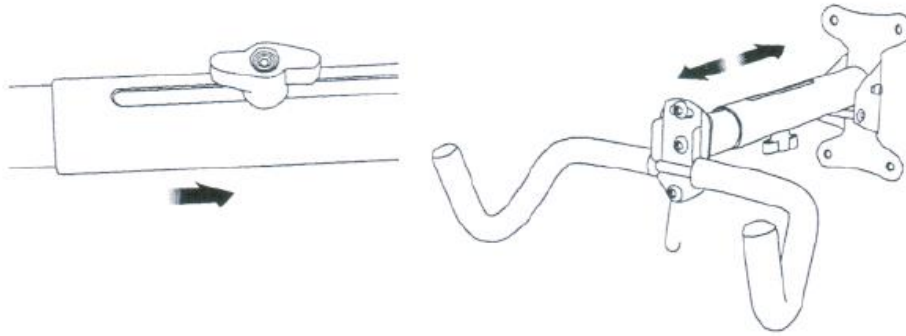

3. lépés – A konzol szögének beállítása

Ha meglazítja az M5-ös csavarokat, beállíthatja a lemez dőlését oldalra. A beállítás után ismét húzza meg a csavarokat.

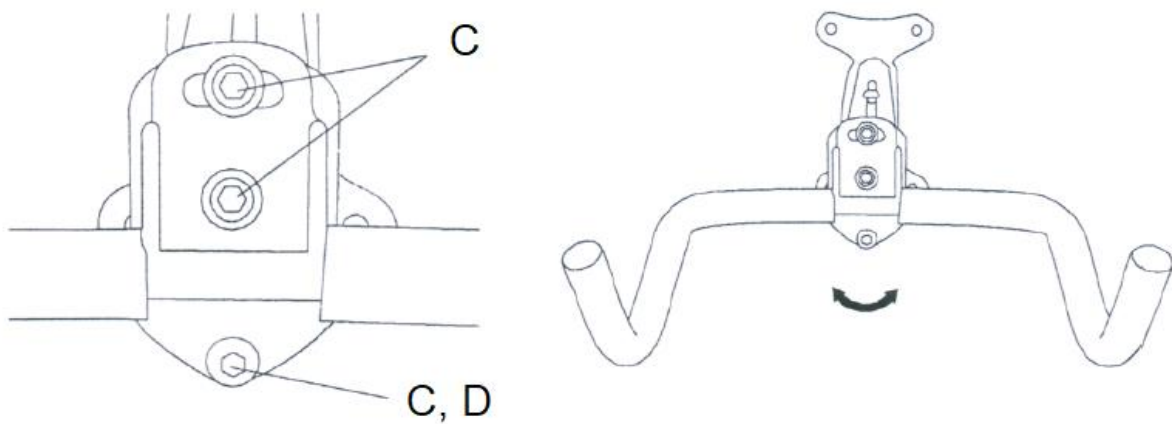

4. lépés – Akassza fel a kerékpárt

A kerékpárt a talaj felett legalább 10 cm-re, a faltól pedig 28-40 cm-re kell felakasztani. Tartson elegendő helyet a kerékpár körül.

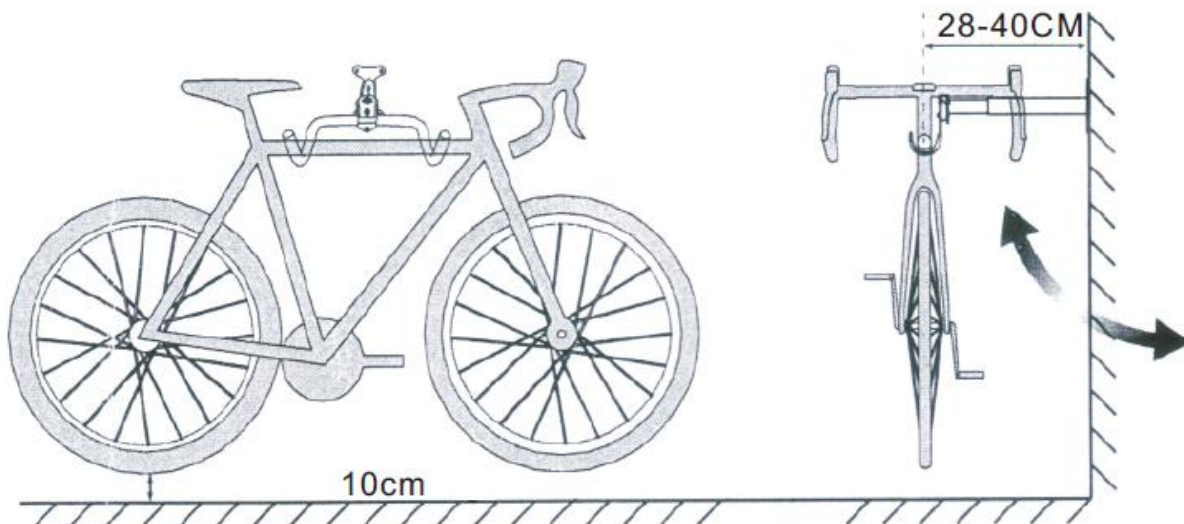

KARBANTARTÁS

- Rendszeresen ellenőrizze a tartót, hogy nem sérült-e. Húzza meg a rögzítő anyagot.
- Tisztítsa meg a tartót puha ruhával és ne használjon maró hatású tisztítószeret. Ezután törölje át szárazra a tartót egy száraz ruhával.

KÖRNYEZETVÉDELEM

Miután a termék élettartama lejárt, vagy ha a lehetséges javítás nem gazdaságos, a helyi törvényeknek megfelelően és környezetbarát módon dobja el a legközelebbi gyűjtőhelyen. Ezáltal megóvja a környezetet és a természetes forrásokat. Ezenkívül hozzájárulhat az emberi egészség védelméhez. Ha nem biztos a hulladék helyes eltávolításában, kérjen tájékoztatást a helyi hatóságoktól, hogy elkerülje a törvényszegést vagy a szankciókat. Ne tegye az elemeket a háztartási hulladék közé, hanem vigye az újrahasznosítási helyre.