



HASZNÁLATI ÚTMUTATÓ – HU
IN 25635 Elektromos kerekesszék inSPORTline Hawkie



TARTALOM

BIZTONSÁGI ÚTMUTATÓ.....	Hiba! A könyvjelző nem létezik.
TERMÉK LEÍRÁS.....	Hiba! A könyvjelző nem létezik.
KICSOMAGOLÁS ÉS ELSŐ ELŐKÉSZÍTÉS	Hiba! A könyvjelző nem létezik.
VEZÉRLÉS	Hiba! A könyvjelző nem létezik.
VEZÉRLŐPANEL ÉS JOYSTICK.....	7
TÁVIRÁNYÍTÓ.....	8
KÉZIFÉK.....	Hiba! A könyvjelző nem létezik.
ÖSSZECSUKÁS.....	Hiba! A könyvjelző nem létezik.
AZ AKKUMULÁTOR LECSATLAKOZTATÁSA.....	Hiba! A könyvjelző nem létezik.
AKKUMULÁTOR	Hiba! A könyvjelző nem létezik.
AKKUMULÁTOR TÖLTÉS.....	12
AKKUMULÁTOR INFORMÁCIÓ.....	12
KARBANTARTÁS ÉS TÁROLÁS	12
KÖRNYEZETVÉDELEM	12

BIZTONSÁGI ÚTMUTATÓ

- Használat előtt olvassa el a kézikönyvet, és őrizze meg ha a későbbiekben szüksége lenne rá.
- Ne használja a készüléket, ha éles szélek vannak rajta.
- Hiba esetén azonnal hagyja abba a használatot, és forduljon a szervizhez. Ne javítsa meg egyedül a kerekesszéket.
- Használat előtt tanulja meg a kerekesszék használatát, keressen egy biztonságos és nyitott helyet, kérjen segítséget egy másik személytől, amíg biztonságosan nem tudja használni a kerekesszéket.
- Győződjön meg arról, hogy a termék ki van kapcsolva, mielőtt fel- és leszállna.
- Mindig olyan sebességgel vezessen, hogy önmagát, másokat és vagyonukat ne veszélyeztesse.
- Mindig azt javasoljuk, hogy a legalacsonyabb sebességfokozattal indítsa el.
- Egyes kommunikációs eszközök ugyanazon a frekvencián működhetnek, mint a kerekesszékes távirányító. Ha van ilyen eszköz (telefon stb.), ellenőrizze, hogy nem zavarja-e a vezérlőt.
- Egyes adók zavarhatják a kerekesszék távirányítóját.
- Ha bármilyen nem kívánt mozgást észlel, vagy a kerekesszék hirtelen leáll, azonnal kapcsolja ki.
- Ne javítsa vagy módosítsa a terméket.
- Ha a leírt helyzetek bármelyike előfordul, azonnal kapcsolja ki a kerekesszéket: hirtelen mozgás a felhasználó beavatkozása nélkül, a menetirány nem szabályozható, fékhiba.
- A kerekesszéket egy személy szállítására tervezték.
- Ne vezessen túl meredek lejtőn.
- Ne vezessen kábítószer, gyógyszer vagy alkohol hatása alatt.
- Ne vontasson más járműveket vagy tárgyakat a kocsí mögött.
- Ne vontassa a kerekesszéket más járművek mögé.
- Ne lépje túl a megengedett legnagyobb vezetési sebességet.
- Ne mozgassa hirtelen a joystickot, miközben a kerekesszék mozgásban van.
- A kerekesszék csak egy személy számára készült, és ne lépje túl a kerekesszék maximális teherbírását.
- Ne kapcsolja ki a kerekesszéket mozgás közben, mert ez károsíthatja a motort vagy a kezelőszerkezetet. Csak akkor kapcsolja ki a kerekesszéket, ha elveszíti az irányítást.
- Ne vezessen nem burkolt felületen (homok, mély fű, puha agyag stb.)
- Ne vezessen lépcsőn.
- Tisztítás és karbantartás előtt győződjön meg arról, hogy a kerekesszék ki van kapcsolva.
- Ne kapcsolja be a kerekesszéket, ha nem ül rajta.
- A kerekesszék nem közúti használatra készült. Csak az erre kijelölt utakon (járdán) közlekedjen.

- Ne változtasson hirtelen irányt (előre - hátra). Változtassa meg a haladási irányt, amikor a kerekesszék megáll.
- Lefelé mindig a legalacsonyabb sebességgel haladjon, a joystickot a középső pozíció közelében hagyva.
- Mindig tartsa a lábát a lábtartón.
- Indulás előtt győződjön meg arról, hogy az akkumulátor teljesen fel van töltve.
- A kerekesszékét jól szellőző helyiségben töltsse.
- Indulás előtt ellenőrizze, hogy minden alkatrész meg van-e húzva és megfelelően működik-e.
- Tolatás előtt győződjön meg arról, hogy nincs akadály mögötte. A legalacsonyabb sebességen tolasson.
- Kerülje a hirtelen mozgásokat és a hirtelen irányváltásokat.
- Kezét és lábát tartsa a karfákon.
- Ne hajtsa át 5 mm-nél magasabb akadályokon.
- Ne hajtsa át 10 cm-nél hosszabb réseken.
- A maximális dőlésszög 12°.
- Ha dombon halad, ne tolasson.
- Ne vezessen olyan felületen, amely oldalra 3°-nál jobban meg van dőlve.
- Ne vezessen puha, egyenetlen vagy nem rögzített felületen (fű, kavics).
- Lefelé haladás előtt állítsa be a legalacsonyabb sebességet, lefelé haladva megnő a fékút.
- Ne vezessen át egyenetlen felületeken, például fekvőrendőrk stb.
- Ne vezessen vízben, jégen vagy havon, illetve rossz látási viszonyok között.
- Ne hagyja a kerekesszékét közvetlen napfénynek vagy időjárásnak kitéve.
- Óvja esőtől és víztől.
- A vezérlőpanel nem vízálló.
- Rendszeresen ellenőrizze a gumibroncsok állapotát. Az elhasználódott gumikat azonnal cserélje ki.
- Ne vezessen esőben vagy nedves úton. Fennáll az elektronika és az akkumulátor károsodásának veszélye.
 - A távirányító 2x AAA elemmel működik.
 - Teljes terhelhetőség: 130 kg
 - Távvezérlés 15 m-ig (a környezeti körülményektől függően)
 - Maximális sebesség optimális körülmények között legfeljebb 6 km/óra
 - Maximális hatótávolság optimális körülmények között legfeljebb 24 km

- A kerekesszéket 2x 350 W-os motor hajtja.

TERMÉK LEÍRÁS



1.	Habszivacs fogantyú	7.	Tárolóhely
2.	360 °-os vezérlő joystick	8.	Kivehető akkumulátor
3.	Légáteresztő ülés	9.	13"-os hátsó kerekek
4.	Teleszkópos felfüggesztés	10.	Oldalsó zsebek
5.	Alumínium lábtartó	11.	Állítható magasságú kartámaszok
6.	8 "első kerekek	12.	Állítható háttámla

KICSOMAGOLÁS ÉS ELSŐ ELŐKÉSZÍTÉS

Vegye ki a kerekesszéket és az összes alkatrészét a csomagolásból, ügyelve arra, hogy minden alkatrész megvan-e.



Rögzítse a joystickot a fogantyú jobb oldalához.



Fogja meg a kerekesszéket a háttámlánál és az ülésnél, nyissa szét a kerekesszéket



Húzza meg a záró csatot (helyezze az U alakú csatot a zárócsatra, és húzza le)

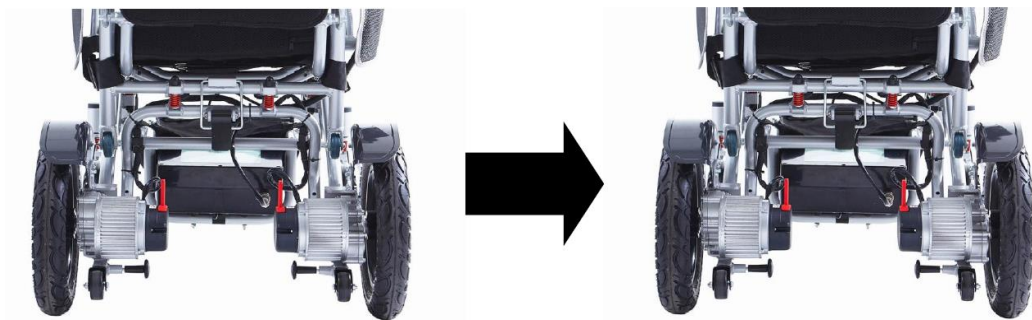

Nyomja le a karfát, és rögzítse a gombbal a gomb felfelé forgatásával



VEZÉRLŐ



1.	Az akkumulátor kapacitásának kijelzése	5.	Duda
2.	Tápkapcsoló	6.	Sebességfokozat növelése +
3.	Sebességfokozat kijelző	7.	360°-os vezérlő joystick
4.	Sebességfokozat-csökkentés -		

Miután beleült a kerekesszékbe, próbálja ki az alapvető előre és hátra irányuló mozgásokat, a sebességet a legalacsonyabb fokozaton tartva.

Az alapmozgás elsajátítása után próbálja ki az S alakú mozgást a kanyarokban.

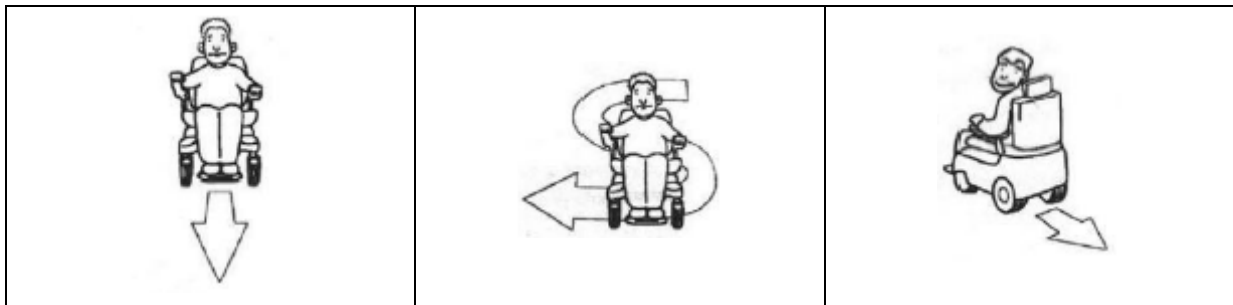

VEZÉRLŐPANEL ÉS JOYSTICK

Rögzítse a vezérlőpanelt a jobb oldali fogantyúhoz.

Állítsa be a kívánt távolságot, és húzza meg az anyát.

Csatlakoztassa a motor és az akkumulátor jobb és bal oldalához.

1. Joystick
2. Vezérlőpult és gombok
3. Tápcsatlakozók

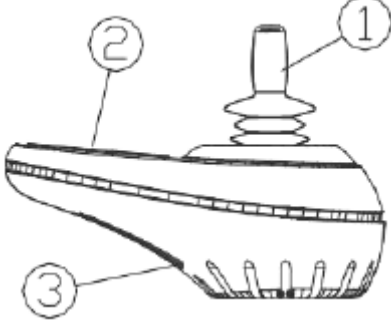
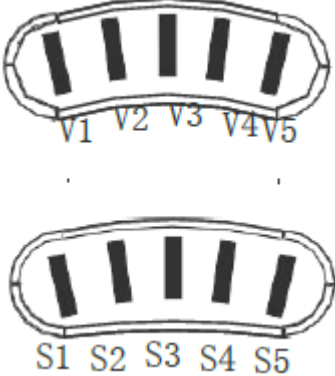
Vezérlő és gombok	A teljes vezérlőpanel nézete	Tápcsatlakozók
		

Óvja a vezérlőpanelt az ütésektől és a sérülésektől. Vezetés előtt győződjön meg arról, hogy a kezelőszervek megfelelően vannak csatlakoztatva, és reagálnak a bemenetre.

Ne hagyja a kerekesszéket és a vezérlőpanelt hosszú ideig nedves környezetben. Védje a környezetszennyezéstől.

Óvatosan tisztítsa meg a kezelőpanelt egy nedves ruhával. Ne használjon maró hatású tisztítószereket.

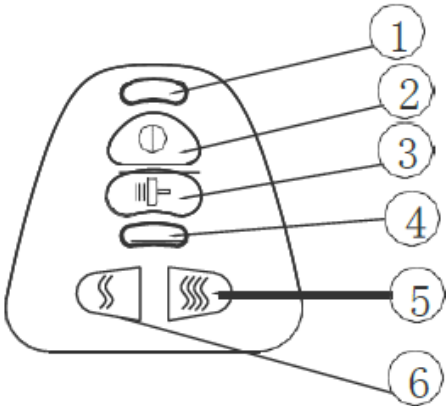
	<table border="1"> <tbody> <tr> <td data-bbox="745 1003 815 1077">1.</td> <td data-bbox="815 1003 1414 1077">Akkumulátor kapacitás kijelző</td> </tr> <tr> <td data-bbox="745 1077 815 1151">2.</td> <td data-bbox="815 1077 1414 1151">Hálózati kapcsoló</td> </tr> <tr> <td data-bbox="745 1151 815 1225">3.</td> <td data-bbox="815 1151 1414 1225">Duda</td> </tr> <tr> <td data-bbox="745 1225 815 1299">4.</td> <td data-bbox="815 1225 1414 1299">Sebességváltó kijelző</td> </tr> <tr> <td data-bbox="745 1299 815 1373">5.</td> <td data-bbox="815 1299 1414 1373">Sebességfokozat növelése +</td> </tr> <tr> <td data-bbox="745 1373 815 1447">6.</td> <td data-bbox="815 1373 1414 1447">Sebesség fokozat csökkentés -</td> </tr> </tbody> </table>	1.	Akkumulátor kapacitás kijelző	2.	Hálózati kapcsoló	3.	Duda	4.	Sebességváltó kijelző	5.	Sebességfokozat növelése +	6.	Sebesség fokozat csökkentés -
1.	Akkumulátor kapacitás kijelző												
2.	Hálózati kapcsoló												
3.	Duda												
4.	Sebességváltó kijelző												
5.	Sebességfokozat növelése +												
6.	Sebesség fokozat csökkentés -												

A be-/kikapcsoló gomb a kerekesszék be- és kikapcsolására szolgál. Vészhelyzetben a tolószék azonnali kikapcsolására használható.

Az akkumulátor állapotjelzője az akkumulátor aktuális töltöttségét mutatja. A jelző mutatja az akkumulátor állapotát indításkor.

Amikor a kerekesszék elindul, az összes visszajelző világít, ha a széket kikapcsolják, az összes jelzőfény kikapcsol.

A joystick a mozgás sebességének és irányának szabályozására szolgál. Minél távolabb van a joystick a középponttól, annál nagyobb a mozgási sebesség. Amint elengedi a joystickot, vagy az középen van, a kerekesszék megáll.

A fokozatjelző 5 szegmensben jelenik meg 1 (legalacsonyabb) - 5 (legmagasabb).

A duka gomb megnyomásakor hangjelzés hallható.

A sebességváltó gombok növelik vagy csökkentik a fokozatot.

TÁVIRÁNYÍTÓ

A távirányító 2x AAA elemmel működik.

A meghajtó 2,4 GHz-es frekvencián működik



Kapcsolja be a vezérlőpanelt a kerekesszéken.



Nyomja meg a bekapcsológombot a távirányítón 5 másodpercig.



Tartsa lenyomva a sebességváltó gombot, amíg a sebességváltó jelzőfénye sárgán nem világít.



Nyomja meg a dudát, a kezelőszervek párosítási módba kapcsolnak.

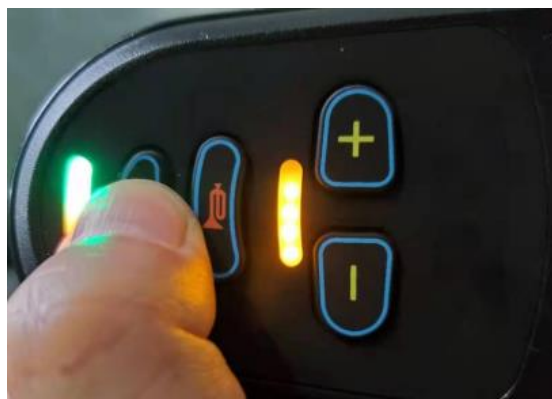

Tartsa lenyomva a lefelé mutató nyilat a távirányítón, amíg a távirányító bekapcsológombja abbahagyja a villogást.

A kezelőszervek párosítva vannak.



KÉZIFÉK

A hátsó kerekeken kézfék található. A mechanikus fékkel történő parkolás után leállítja a kerekesszéket. Ha a fék „kézi” állásban van, a kerekesszéket úgy lehet tolni, mint egy normál kerekesszéket.



WARNING: Only push the wheelchair if it is not possible to use the electric motor.

To push the wheelchair, switch the parking brakes so that the truck can move and push the truck.

ÖSSZECSUKÁS

Forgassa le a gombot a kartámaszok kioldásához.



Oldja ki a hátsó tengelyt, oldja ki az U csatot.

Fogja meg az ülést és a hátsó fogantyút, hajtsa le a széket.



AZ AKKUMULÁTOR LECSATLAKOZTATÁSA

1. Húzza ki a tápkábelt.

2. Nyomja meg az akkumulátor kioldó reteszt, és húzza ki az akkumulátort.



AKKUMULÁTOR

A kerekesszék 24 V 12 Ah lítium akkumulátorral működik. Az akkumulátort csak hivatalos szervizben cserélje ki.

6 hónap akkumulátorgarancia – garantáljuk, hogy az akkumulátor névleges kapacitása a termék eladásától számított 6 hónapon belül nem csökken a teljes kapacitásának 70%-a alá.

Az akkumulátor megfelelő működése és biztonságos használata érdekében kövesse a kézikönyvben található utasításokat. Azonnal hagyja abba az akkumulátor használatát, ha az akkumulátor sérült, folyadék szivárog vagy szokatlan szagot érez.

- Az akkumulátor élettartama korlátozott. Ha a normál élettartamot meghaladó akkumulátort használ, a töltési gyakoriság nőhet, és csökkenhet a kerekesszék hatótávolsága.
- Ne nyissa fel vagy dobja tűzbe az akkumulátort. Ne helyezzen idegen tárgyakat az akkumulátorba.
- Ne érintse meg az akkumulátort fémtárggyal. Az akkumulátor felrobbanhat vagy megsérülhet.
- Csak az eredeti töltőt használja.
- Vezetés közben tartsa be a helyi előírásokat és törvényeket.
- Folyamatosan töltheti az akkumulátort.
- Az akkumulátor ideális töltési hőmérséklete +10 °C és +30 °C között van.
- Ha hosszabb ideig használja az akkumulátort, a hőmérséklete magasabb lesz. Ez az akkumulátor normál állapota.
- Ha az akkumulátort hideg környezetben használja, a hatótávolság alacsonyabb.
- Ne javítsa vagy módosítsa saját maga az akkumulátort.

AKKUMULÁTOR TÖLTÉS

Az akkumulátor töltése AC 110 – 240V 50 – 60 Hz, kimeneti 24V, 2Ah töltővel történik.

Az első használat előtt tölts fel az akkumulátort. Ezután merítse le vele az akkumulátort, ne vezessen gyorsan, és ne távolodjon el túlságosan a lakóhelyétől, amíg meg nem tanulja a kerekesszék kezelését. Ezután tölts fel az akkumulátort 8-14 órán keresztül. 4-5 töltési ciklus után az akkumulátor kapacitása 100%-ra kerül felhasználásra.

AKKUMULÁTOR INFORMÁCIÓ

Használat után a lehető leggyakrabban tölts fel az akkumulátort. Az akkumulátor fokozatosan lemerül még használaton kívül is. Ha nem használja rendszeresen a kocsit, hetente egyszer tölts fel az akkumulátort. Csak az eredeti töltőt használja.

KARBANTARTÁS ÉS TÁROLÁS

- A tisztításhoz használjon enyhe tisztítószereket és nedves ruhát. Ne használjon maró hatású tisztítószereket.
- Mindig szárítsa meg megfelelően az összes alkatrészt, különösen az elektronikus alkatrészeket.
- Tartsa távol a vezérlőt és a panelt a víztől.

- Ellenőrizze a kábelek és csatlakozások állapotát.
- Ne használjon nagynyomású tisztítót a tisztításhoz.
- A kerekesszéket jól szellőző helyen tárolja, amely mentes a korrozív gázoktól és a levegő páratartalma 80%-nál kisebb.

KÖRNYEZETVÉDELEM

Miután a termék élettartama lejárt, vagy ha a lehetséges javítás nem gazdaságos, a helyi törvényeknek megfelelően és környezetbarát módon dobja el a legközelebbi gyűjtőhelyen. Ezáltal megóvja a környezetet és a természetes forrásokat. Ezenkívül hozzájárulhat az emberi egészség védelméhez. Ha nem biztos a hulladék helyes eltávolításában, kérjen tájékoztatást a helyi hatóságoktól, hogy elkerülje a törvényszegést vagy a szankciókat.

Ne tegye az elemeket a háztartási hulladék közé, hanem vigye az újrahasznosítási helyre.

NYILATKOZAT

FORGALMAZÓ:

Seven sport s.r.o., Strakonická 1151/2C, Praha 5-Hlubočepy 150 00

IČ: 268 47 264

Cseh Köztársaság

Saját felelősségére kijelenti, hogy a termék:

IN 25635 elektromos kerekesszék inSPORTline Hawkie (W5521)

Ez a termék megfelel a termékre vonatkozóan a kormányrendeletben meghatározott műszaki követelményeknek

A termék megfelel az (EU)2017/745 szabványnak és a következő szabványoknak:

EN ISO 14971:2019 EN ISO 15233-1:2016

EN 1041: 2008+A1:2013 ISO 10993-10:2013

EN ISO:10993-5:2009 EN ISO 10993-10:2013

EN 60601-1:2016 EN12184:2014

ISO7176

MSDS / TCT221212M105 / 1.1.2023 (UN3480, UN3481, UN3171)

Gyártó:

Zhejiang Innuovo Rehabilitation Devices Co.

No.196 Industry Road, Hengdian Movie
Zone, Dongyang, Zhjiang, Kína

Vítkov, 24.2.2023



Seven Sport s.r.o.
Bořvojeva 35/37B, 130 00 Praha 3
IČO: 26847264 DIČ: CZ26847264
tel./fax: +420 550 300 970 

SEVEN SPORT s.r.o.
Roman Košťál, jednatel společnosti