

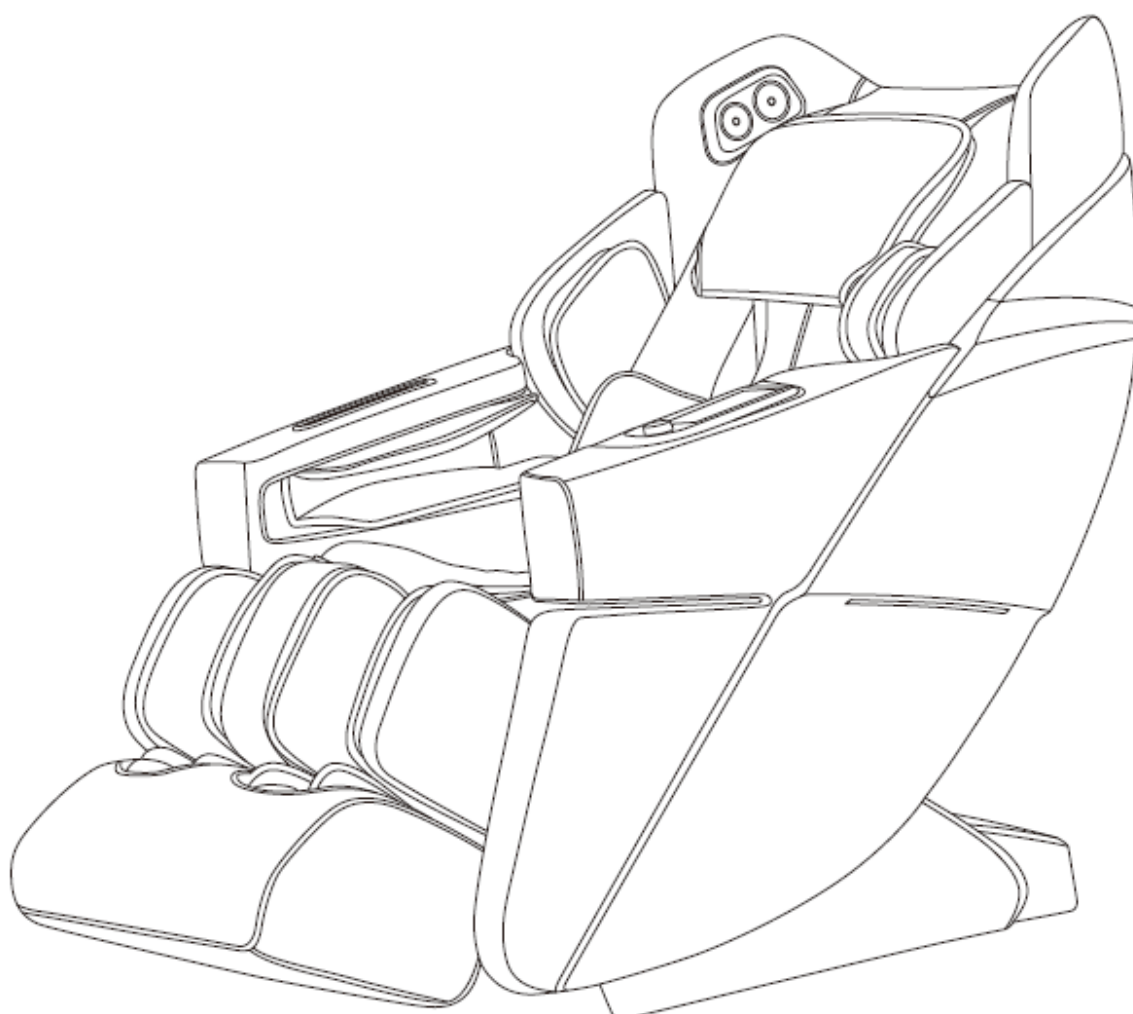

**HASZNÁLATI ÚTMUTATÓ – HU**  
**IN 23635 Masszázsfofel inSPORTline Lorreto**



# TARTALOM

BIZTONSÁGI ÚTMUTATÓ.....	3
FIGYELMEZTETÉS.....	5
TERMÉKLEÍRÁS.....	6
FUNKCIÓK.....	7
VEZÉRLÉS.....	8
HASZNÁLAT.....	9
KAPCSOLAT.....	9
BEKAPCSOLÁS.....	9
PIHENŐ RÉSZEK SZÖGÉNEK BEÁLLÍTÁSA.....	9
MASSZÁZS HELYE.....	10
SZÜNETELÉS.....	11
MENÜ.....	11
AUTOMATIKUS MASSZÁZSOK.....	12
MANUÁLIS PROGRAMOK.....	13
EGYEBEK.....	14
FELSŐTEST LÉGZSÁKOK.....	14
ALSÓ TEST LÉGZSÁKOK.....	14
FŰTÉS.....	15
LÁBGYÚRÁS.....	15
EGYEDI MASSZÁZS.....	16
MENTÉS.....	16
BETÖLTÉS.....	16
SZÖG BEÁLLÍTÁS.....	17
BEÁLLÍTÁSOK.....	19
MASSZÁZS BEÁLLÍTÁS.....	20
GYORSKIVÁLASZTÓ GOMBOK.....	23
HANGBEÁLLÍTÁS.....	24
BLUETOOTH.....	25
MASSZÁZSFOTEL KIKAPCSOLÁSA.....	25
ÖSSZESZERELÉS.....	25
PÁRNÁK.....	27
TALAJVÉDELEM.....	28
SZÁLLÍTÁS.....	28
SPECIFIKÁCIÓ.....	29
KÖRNYEZETVÉDELEM.....	29

# BIZTONSÁGI ÚTMUTATÓ

## FONTOS BIZTONSÁGI FIGYELMEZTETÉS

- Helyezze a terméket sima és szilárd felületre, és hagyjon legalább 0,6 m szabad helyet a termék körül.
- A gyerekek csak felnőtt felügyelete mellett tartózkodhatnak a termék körül.
- Csak jól földelt aljzatot és megfelelő tápkábelt használjon.
- A sérülések és a termék károsodásának elkerülése érdekében minden használat után vagy karbantartás közben húzza ki a csatlakozódugót.
- Kérjük, használja ezt a terméket a kézikönyvnek megfelelően.
- Ne használjon illetéktelen módosításokat vagy tartozékokat.
- Csak beltéri használatra alkalmas.
- Az első használat előtt figyelmesen olvassa el a kézikönyvet.
- A terméket a kézikönyvben leírtak szerint használja.
- Az ajánlott maximális használati idő 20 perc.
- Ne használja a készüléket, ha az sérült. (keret, bőr stb.)
- Ne használja a széket, ha a szellőzés el van zárva.
- Ne helyezzen a székre nehéz tárgyakat vagy éles szélű tárgyakat.
- Biztonsági okokból ne aludjon el masszázs közben.
- Ne használja a széket alkohol vagy más kábítószer fogyasztása után, vagy ha rosszul van vagy szédül.
- Ne használja a masszázsfotelt étkezés után egy órán belül.
- Legyen óvatos, és ne használjon túl erős masszázst.
- **Súlykorlát:** 150 kg

## A MASSZÁZSSZÉK HELYZETE

- Ne használja a széket magas hőmérsékleten vagy nedves környezetben (pl. fürdőszobában).
- Ne használja a széket közvetlenül a hőmérséklet változása után.
- Ne használja poros vagy nem megfelelő helyiségekben.
- Fontos a megfelelő hely és a szellőzés biztosítása.

## SZEMÉLYEK, AKIK NEM HASZNÁLHATJÁK A TERMÉKET

- Csontritkulásban szenvedők.
- Olyan személyek, akiknek szívproblémái vannak, vagy elektronikus orvosi berendezéseket használnak (pl. béketeremtő).
- Lázas emberek.
- Várandós nők.
- Bőrbetegségben szenvedők.
- 14 évesnél fiatalabb gyermekek vagy mentális betegségben szenvedők ezt a terméket csak felnőtt felügyelete mellett használhatják.
- Azok, akiknek pihenés ajánlott az orvostól.
- Ne használja ezt a széket, ha teste nedves.
- Ne használja a fűtési funkciót, ha Ön hőérzékeny.

## **BIZTONSÁG**

- A karbantartást csak szakképzett személy végezheti. A használat során ne szerelje szét a masszázsfotel, és ne végezze el a karbantartást önállóan.
- Minden használat után húzza ki a tápkábelt.
- Ne használja a terméket, ha a tápkábel, a dugó vagy az aljzat sérült.
- Ha hosszabb ideig nem használja a masszázsfotel, tárolja tiszta és száraz helyen, és rögzítse a tápkábelt.
- Ne tegye ki a masszázsfotel magas hőmérsékletnek, közvetlen napsugárzásnak, és ne helyezze hőforrás közelébe.
- Ha a tápkábel, a dugó vagy az aljzat megsérült, kérjen segítséget szakembertől vagy szakképzett személytől.
- A tisztításhoz csak nedves szivacsot használjon. Ne használjon hígítót, benzint vagy alkoholt a tisztításhoz.
- A mechanikus alkatrészek össze vannak szerelve és minimális karbantartást igényelnek.
- Fokozottan ügyeljen arra, hogy ne sértse meg a széket éles tárgyakkal.
- Ne tolja a széket egyenetlen talajon, mindig emelje fel, majd mozgassa.
- Ne hagyja, hogy a masszázsfotel hosszú ideig működjön.

## **GYAKORI PROBLÉMÁK ÉS MEGOLDÁSOK**

- Gyakori, hogy a motor hangokat ad ki.
- Ha a masszázsfotel nem működik, ellenőrizze a tápkábelt, a dugaszt és az aljzatot, és hogy a kapcsoló BE van-e kapcsolva.
- A masszázsidő letelte után a masszázsfotel kikapcsol. A termék automatikusan kikapcsol, ha túlmelegszik – várjon legalább fél órát a következő masszázs előtt.

## FIGYELEM

Ha a lábtámasz felemelkedik, ne gyakoroljon nyomást a lábtartóra. Károsíthatja a terméket, vagy megsérülhet.

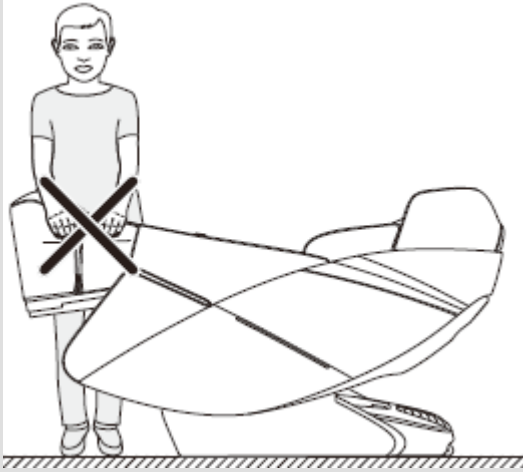

Mielőtt leül, győződjön meg arról, hogy a masszázsfjek nem állnak ki az ülésből. Megsérülhetnek a fejek, vagy akár Ön.



Soha ne húzza ki a tápkábelt használat közben, vagy amikor a masszázsfotel készenléti üzemmódban van. Használat után javasoljuk, hogy kapcsolja ki a széket és húzza ki a tápkábelt.

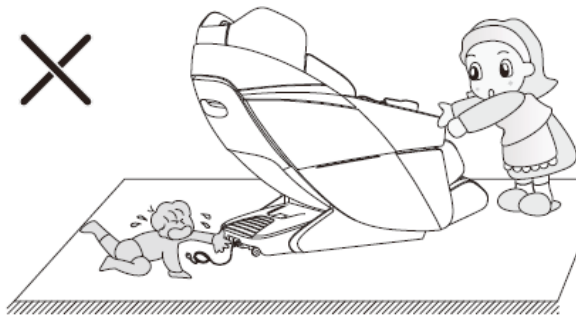

A dőlésszögbeállító funkció használata előtt győződjön meg arról, hogy van elegendő szabad helye, és nincs más ember vagy háziállat a szék mögött.

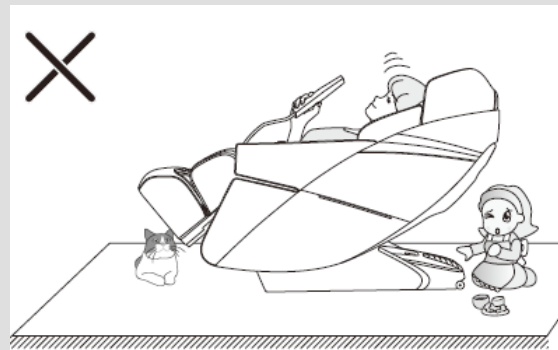

Használat közben ne hordjon semmilyen tárgyat a zsebében.



Soha ne húzza ki a masszázsfotel a konnektorból a masszázs közben.

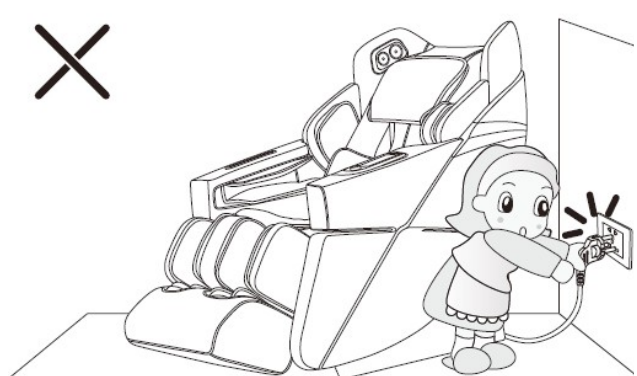

## TERMÉKLEÍRÁS

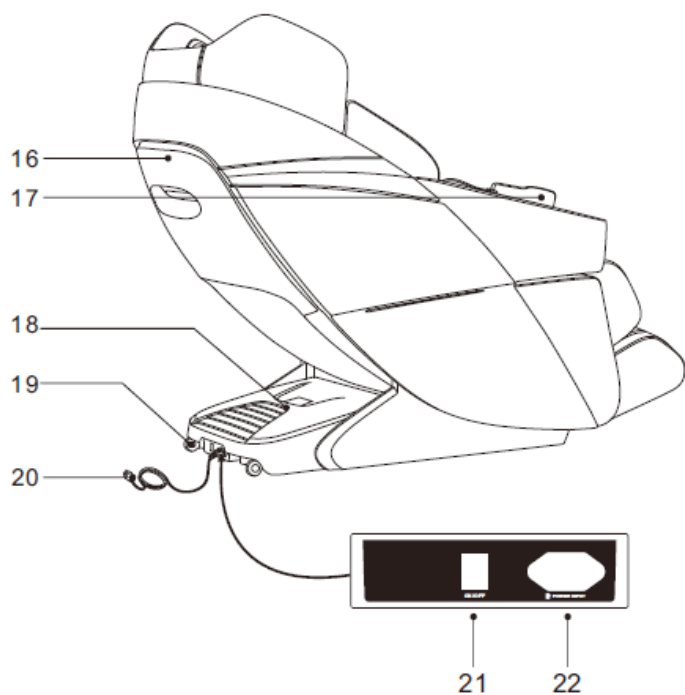
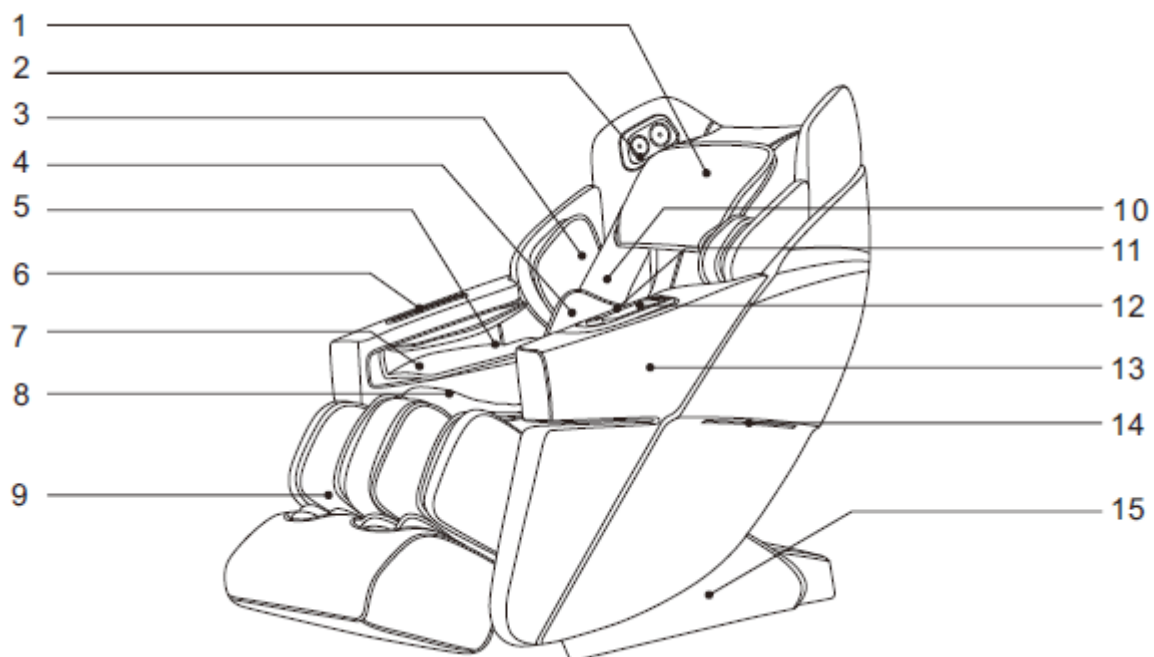

1. Párna
2. 3D hangszórók
3. Felkar légzsákok
4. Hát légzsák
5. Kar légzsák
6. Vezérlőtartó
7. Tenyérmasszázs
8. Ülés
9. Láb támasz
10. Háttámla
11. Gyorsgombok
12. Vezeték nélküli töltő
13. Karfa
14. LED világítás
15. Oldalsó burkolat
16. Háttámla huzat
17. Vezérlő
18. Meghajtó burkolat
19. Kerekek
20. Tápkábel és csatlakozó
21. Kapcsoló
22. A tápkábel csatlakoztatása



## FUNKCIÓK

- A masszázsfotel halk működésű intelligens 3D masszázsfikeket tartalmaz; A masszázsfikek felfelé, lefelé, jobbra és balra mozognak.
- A szék tartalmaz egy funkciót a vállak és a testhelyzet, valamint a Shiatsu pontok érzékelésére.
- 21 féle masszázs: gyors, kényelmes, relaxáló, nyújtó, teljes test-, nyak- és vállmasszázs, hát- és derékmasszázs, stresszoldó, energiapótlásra, jó alvásra, ízületek, gerinc ellazítására, irodai munkát végzőknek, sportolás utáni pihenésre, nyak és váll ellazítására, elme helyreállítására, gerinc lazításra, deréklazításra, láb lazítására és helyreállítására.
- 5 pozíció a saját masszázs mentésére.
- Manuális masszázs pozíció lehetőséggel: fix, részleges teljes test, felső és hát alsó mozgása.
- Manuális üzemmód 11 masszázstechnikával: dagasztás (egy ciklusban akár 7 különböző módot is beállíthat), koppintás (két mód), egyidejű dagasztás és koppintás, Shiatsu (két mód), vállmasszázs, 3D masszázs (4 mód).
- 7 féle masszázs beállítás: 5 sebességbeállítás, 5 intenzitás beállítás a hátmasszázsához, 5 tartománybeállítás, 5 szélességbeállítás, 5 légszak erőbeállítás, 3 sebesség a masszázsgörgőkhöz, 4 masszázsidőzítő.
- Felsőtest légszakok: alsó kar (8), felkar (4), derék (4); 5 intenzitási fokozat.
- Alsó légszakok: lábak (6), lábak (22); 5 intenzitási fokozat.
- Infravörös fényel hátfűtés, a fűtéshez szénszálakat használnak.
- A háttámla sínekkel rendelkezik, így nem foglal feleslegesen helyet ferde helyzetben.
- A háttámla ergonomikus kialakítású a maximális felhasználói kényelem érdekében.
- Hangvezérlés engedélyezési gombbal a bal oldalon.
- 3D hangszórók mindkét oldalon, Bluetooth kapcsolat.
- Vezeték nélküli töltés a bal oldalon. A készüléket kábellel is töltheti.
- A bal oldalon található a következő vezérlők: Automatikus masszázs, hangvezérlés (a távirányítón lévő hangvezérlés be kell legyen kapcsolva), fűtés, lábtámasz felemelése/leengedése, bekapcsológomb, szünet gomb és egyebek.
- A légszakok a tenyér számára beépített mágnesekkel rendelkeznek.
- A támasztékok dőlésszögének automatikus beállításának lehetősége.
- Lábak gyúrása.
- vádli nyújtás.
- A hát- és lábtámasz független beállítása.
- Masszázs lábgörgők.
- Állítható hosszúságú lábtámasz.
- LED világítás jobb és bal oldalon.



- Vezérlő színes TFT kijelzővel.
- Kétrétegű párna.

## VEZÉRLŐ

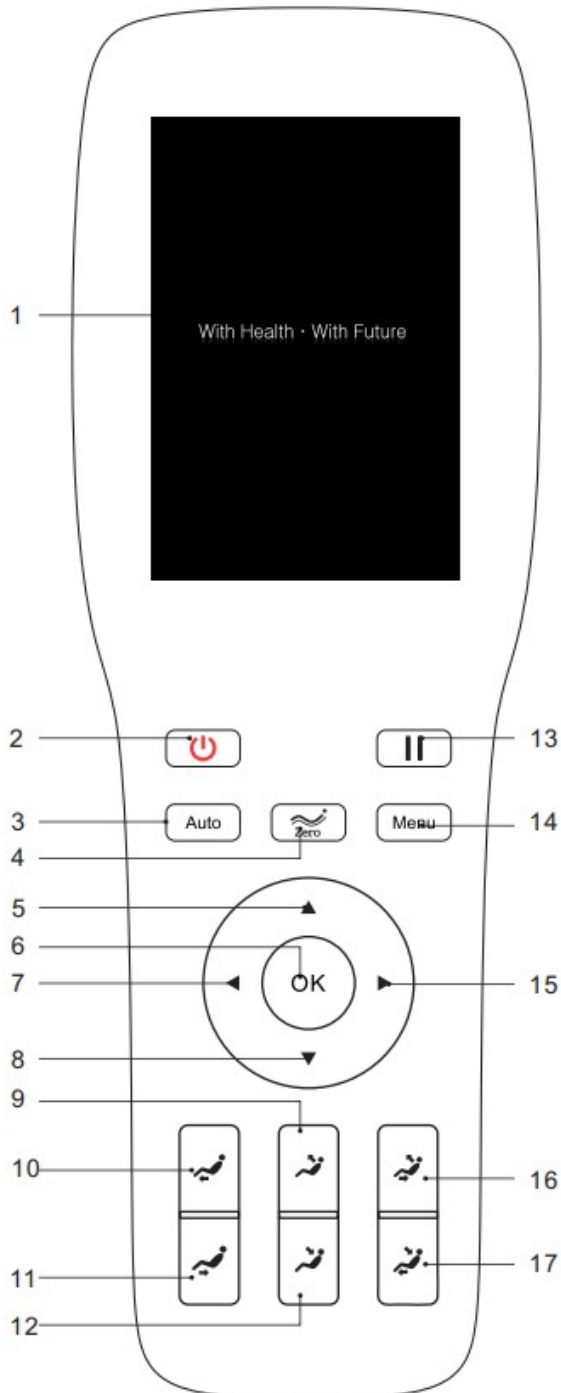

1. Színes LCD TFT kijelző
2. Hálózati kapcsoló
3. Automatikus masszázs
4. Nulla gravitációs helyzet (3 szint, majd a masszázsfotel visszatér eredeti helyzetébe)
5. Navigációs gomb felfelé
6. Megerősítés gomb
7. Navigációs gomb balra
8. Navigációs gomb le
9. A háttámla megemelése
10. A lábtámasz felemelése
11. A lábtámasz leengedése
12. A háttámla leengedése
13. Szünet
14. Menü
15. Jobb oldali navigációs gomb
16. A háttámla és a lábtámasz helyzetének összekapcsolt beállítása
17. A háttámla és a lábtámasz helyzetének összekapcsolt beállítása

# HASZNÁLAT

## CSATLAKOZÁS

Dugja be az aljzatba

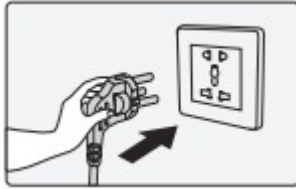

Dugja be a székbe

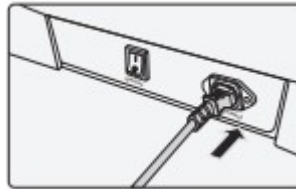

Kapcsolja be a főkapcsolót

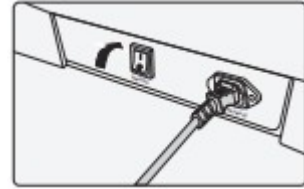

## BEKAPCSOLÁS

Az indítás után a masszázsfotel készenléti üzemmódba kapcsol. A szögbeállító gombokkal és a hangvezérléssel felébresztheti.

Nyomja meg a főkapcsolót, megjelenik a masszázsválasztó felület. A háttámla az eredeti helyzetében marad, a lábtámasz kissé megemelkedik. Válasszon egyet az automatikus masszázsek közül, ha 5 percen belül nem választ semmilyen funkciót, a masszázsfotel automatikusan kikapcsol.

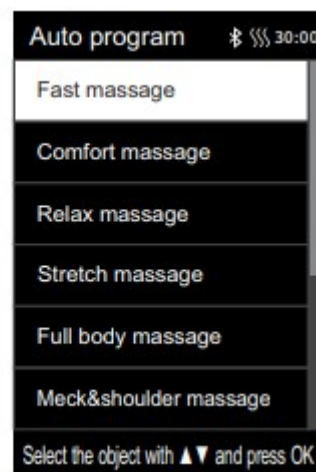

## A TÁMASZOK SZÖGÉNEK BEÁLLÍTÁSA

Az automatikus masszázs kiválasztása után a szék automatikusan elkezd beállítani a háttámlák és a lábtámaszok helyzetét az előre beállított pozíciókra.

A támaszok helyzetének beállítása után a masszázsfotel automatikusan érzékeli a vállak helyzetét és a test alakját. Várja meg, amíg befejeződik, vagy nyomja meg az „ok” gombot az észlelés kihagyásához.



## A VÁLLAK MASSZÁZSFEJÉNEK BEÁLLÍTÁSA

A karmasszírozó fejek automatikus beállításai után hangjelzés hallható. Ha módosítani szeretné a fejek helyzetét, állítsa be a pozíciót a fel és le gombokkal. A pozíciót 11 fokozatban állíthatja be. Ha a pozíciót 10 másodpercen belül nem állítja be, a masszázs automatikusan elindul. Nyomja meg az „ok” gombot a masszázsfejek beállításának kihagyásához. Ha a masszázsfejek nem érzékelik a vállak helyzetét, a masszázsfejek az előre beállított értékeknek megfelelően kerülnek beállításra.

Megjegyzés: A masszázs során az információs felületen megnyomhatja a jobb oldali gombot, és kiválaszthatja a "shoulder adjustment" lehetőséget a vállpozíció beállításához. Ezután beállíthatja a pozíciót a fel és le gombokkal.

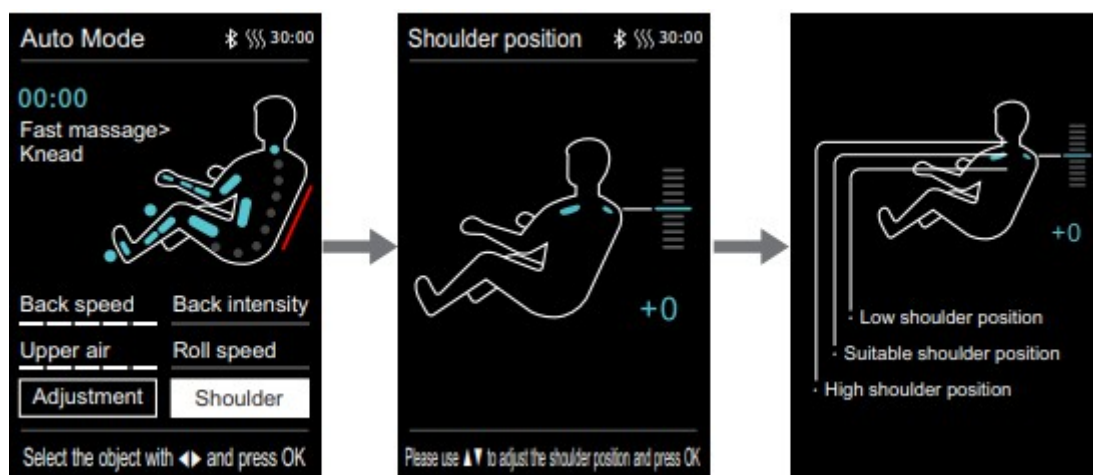

### Gomb

### Megnevezés



A masszázsfejek felfelé mozgatása

A masszázsfejek lefelé mozgatása

Ha módosítani kell a vállak helyzetét a masszázs során, válassza a „shoulder adjustment” lehetőséget a felületre való belépéshez. Használja a fel és le gombokat a pozíció beállításához, a bal gomb megnyomásával visszatérhet az előző felületre, vagy várjon 10 másodpercet.

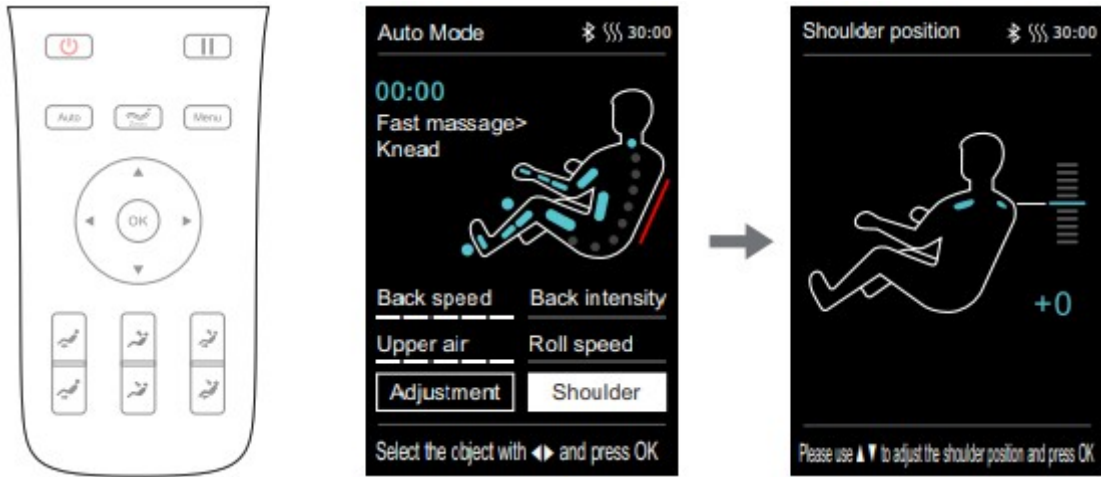

## MASSZÁZS HELYE

A masszázsprogramba való belépés után, ha meg kell változtatnia a masszázshelyét, nyomja meg a "menu" vagy a "manual function" gombot. Kiválaszthatja a manuális beállításokat, vagy a bal gomb megnyomásával kiléphet az interfészből.

A kézi felületen a fel és le gombok segítségével módosíthatja a fejk helyzetét.

Ha kézi módban nem jelenik meg fix pont vagy tartomány, válassza ki a „massage adjustment”, majd a „Massage range” beállítást, majd nyomja meg a bal gombot a visszatéréshez. Navigáljon a menüben a fel és le gombokkal.

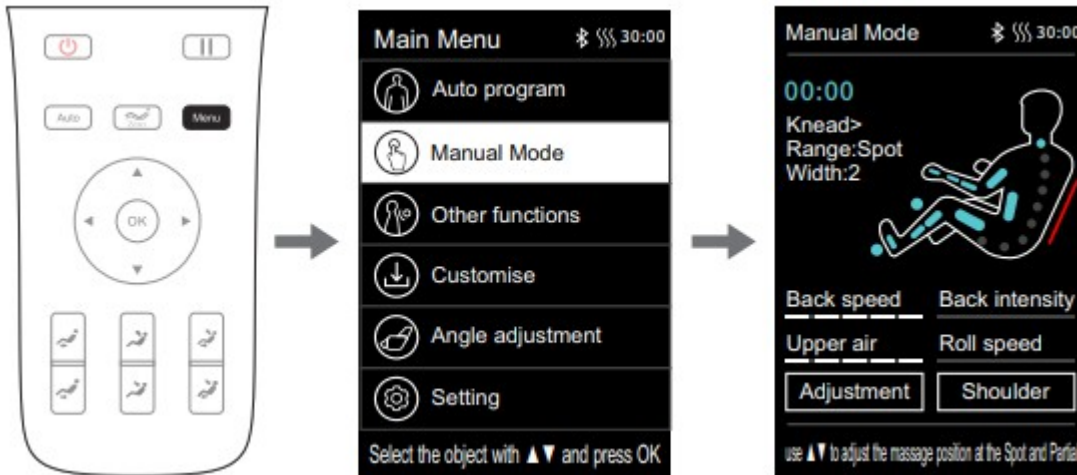

Megjegyzés: A fejk helyzete nem állítható automatikus üzemmódban.

## SZÜNET

Ha a szék üzemel, nyomja meg a „pause” gombot az ideiglenes leállításhoz, a többszöri megnyomást pedig a masszázsfotel elindításához. Ha a szünet 20 percnél hosszabb, a masszázsfotel kikapcsol.

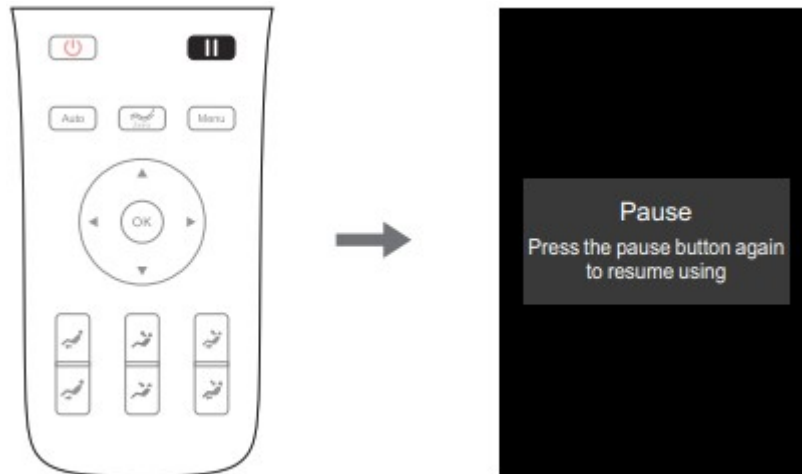

## MENÜ

Nyomja meg a "menu" gombot a menüfelületre való belépéshez. Navigáljon a menüben a fel és le gombokkal. Nyomja meg az "ok" gombot a megerősítéshez, a bal gombot a visszatéréshez.

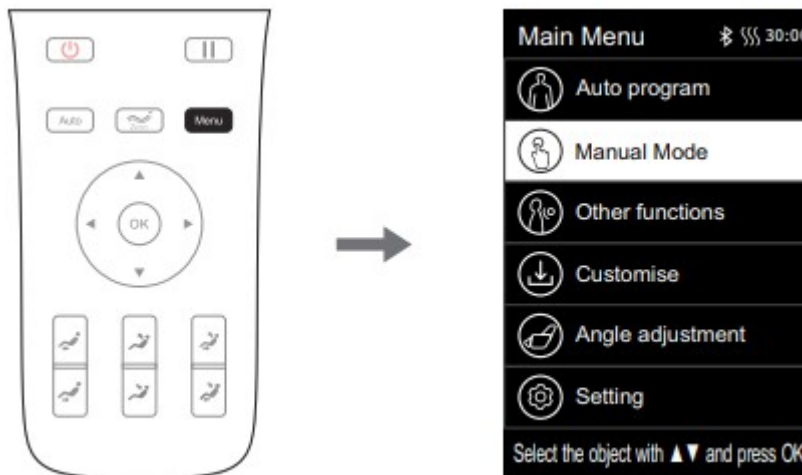

## AUTOMATIKUS MASSZÁZSOK

Az automatikus programokat a menüben választhatja ki. Navigáljon a menüben a fel és le gombokkal. Erősítse meg a választást az „ok” gomb megnyomásával. Vagy nyomja meg az "auto" gombot, hogy belépjen az automatikus masszázss felületre.

21 előre beállított masszázss közül választhat: gyors, kényelmes, relaxáló, nyújtó, teljes test, nyak- és vállmasszázs, hát- és derékmasszázs, stresszoldó, energiapótlásra, jó alvásra, ízületek, gerinc ellazítására, irodai munkavégzés, sportolás utáni pihenés, nyak-váll lazítás, elme helyreállítása, gerinc

lazítás, deréklazítás, láb lazítás és regenerálódás.

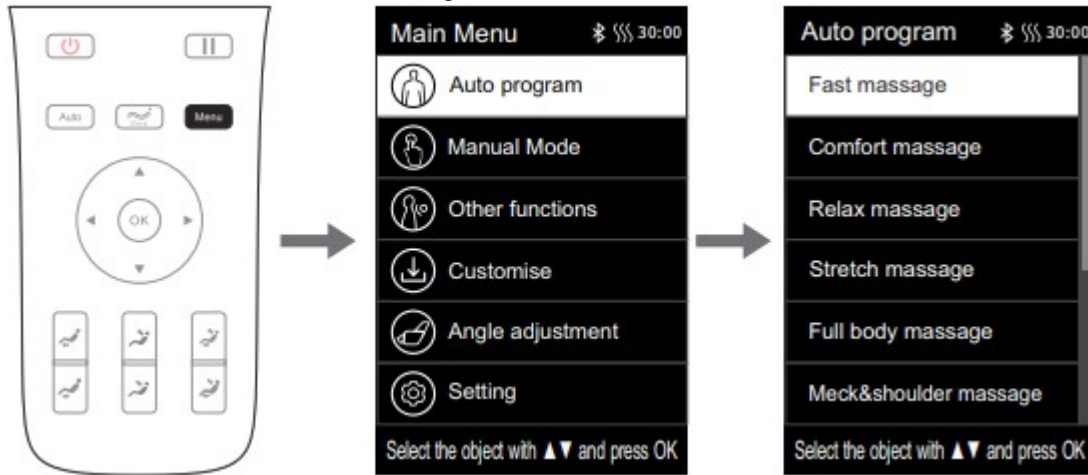

masszázs	megnevezés
<b>gyors</b>	Gyors teljes testmasszázs
<b>kényelmes</b>	Kényelmes masszázs
<b>pihentető</b>	Gyengéd, kényelmes és mély masszázs
<b>nyújtás</b>	A test nyújtása a lábtól a derékon át a hátig.
<b>teljes test</b>	Mély teljes testmasszázs.
<b>nyak és váll</b>	Egyedi nyak- és vállmasszázs.
<b>teljes légzsák</b>	Hát- és derékmasszázs.
<b>stresszoldó</b>	Hát- és végtagmasszázs.
<b>energia</b>	Gyors teljes testmasszázs.
<b>jó éjszakai alvás</b>	Masszázs a tizenkét fő akupunktúrás ponton
<b>ízületi</b>	Ízületi masszázs.
<b>nyak és váll</b>	Nyak és váll masszázs, javítja az agy vérkeringését.
<b>gerincmasszázs</b>	Gerinc masszázs.
<b>testi funkciók</b>	Masszázs a testfunkciók javítására.
<b>sport felépülés</b>	Gyors masszázs.
<b>mentális frissítés</b>	Nyak és váll masszázs.
<b>gerinc</b>	Gerinc masszázs.
<b>derék</b>	Derékmasszázs.
<b>lábápolás</b>	Lábmasszázs.
<b>fiatalító</b>	Az alvás minőségének javítása.

Megjelenik a kiválasztott automatikus masszázs

## MANUÁLIS PROGRAMOK

A főmenüben válassza ki a kézi üzemmódot.

11 technikát/funkciót választhat ki: dagasztás, koppintás I, koppintás II, dagasztás és koppintás, Shiatsu I, Shiatsu II, vállmasszázs, 3D I, 3D II, 3D III, 3D IV és így tovább.

Navigáljon a menüben a fel és le gombokkal, erősítse meg a választást az "ok" megnyomásával, térjen vissza az előző menübe a bal gomb megnyomásával.

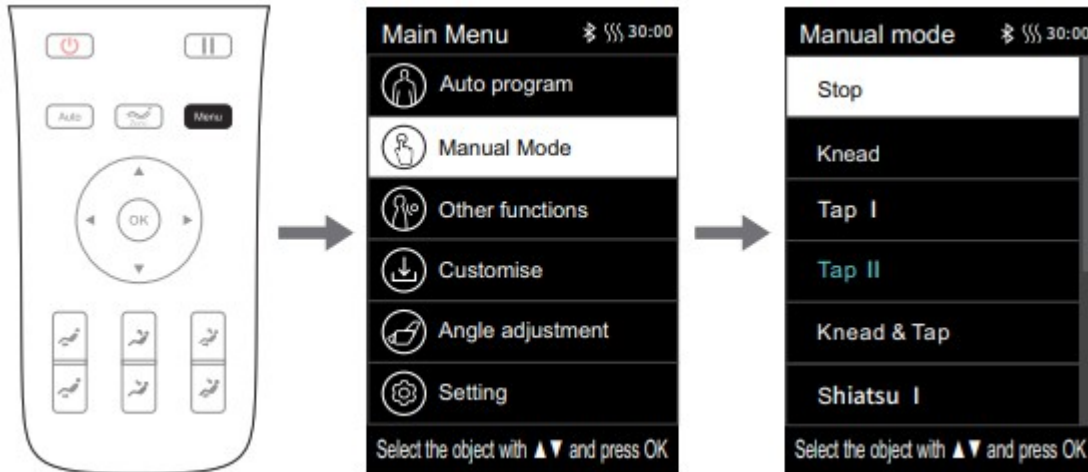

funkció	beállítások	
dagasztás	sebesség	5 sebesség szint 5 intenzitás szint
csapkodás	szélesség, sebesség	
dagasztás és ütögetés	sebesség	
Shiatsu	szélesség, sebesség	
váll emelés	sebesség	
3D	szélesség, sebesség	

Megjegyzés: 3D masszázsmódban a 3D masszázsmód I és II szélessége nem állítható be. A szélesség 3D III és 3D IV módban állítható be.

## EGYÉB

A főmenüben válassza ki az "other function" lehetőséget a felületre való belépéshez.

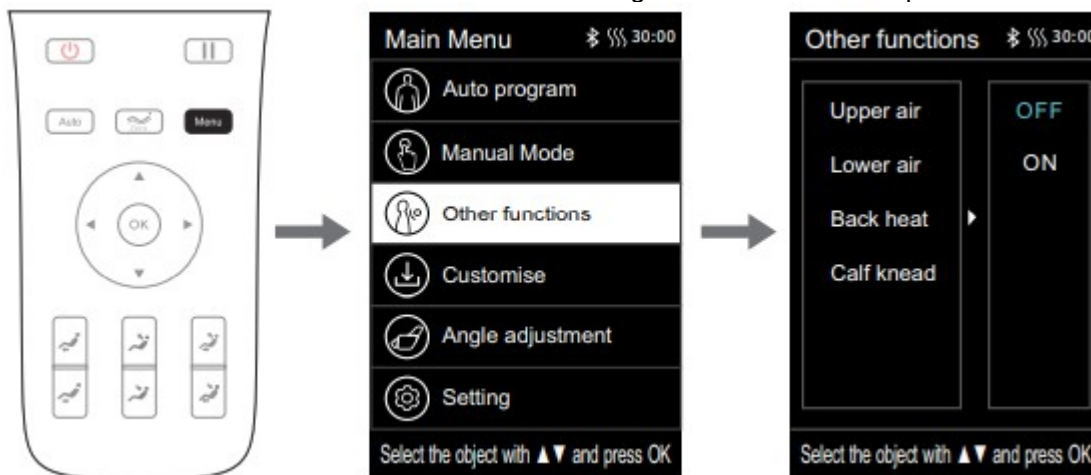

## FELSŐTEST LÉGZSÁKOK

Felsőtest légzsákok: felkar, kar, derék

Navigáljon a menüben a fel és le gombokkal, a jobb gombbal kapcsolja be vagy ki a funkciót. Nyomja meg az „ok” gombot a kiválasztás megerősítéséhez. A bal oldali gombokkal visszatérhet az előző felületre.



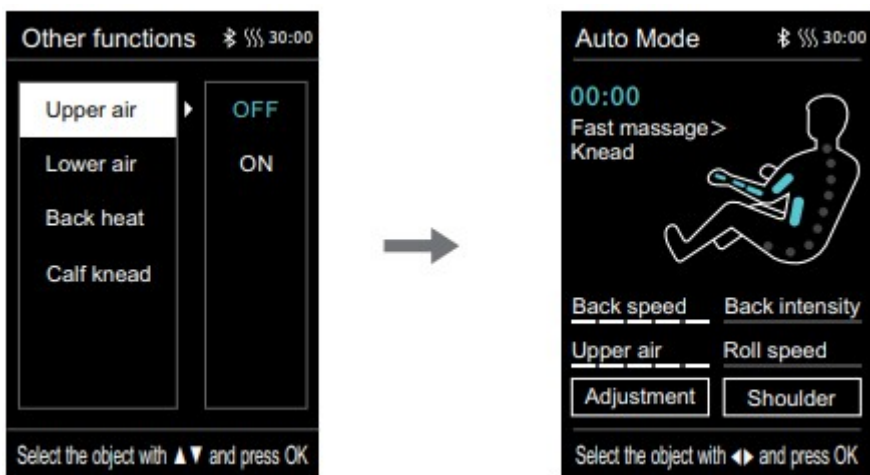

## ALSÓTEST LÉGZSÁKOK

Alsó légzsákok: lábak és lábfejek.

Navigáljon a menüben a fel és le gombokkal, a jobb gombbal kapcsolja be vagy ki a funkciót. Nyomja meg az „ok” gombot a kiválasztás megerősítéséhez. A bal oldali gombokkal visszatérhet az előző felületre.

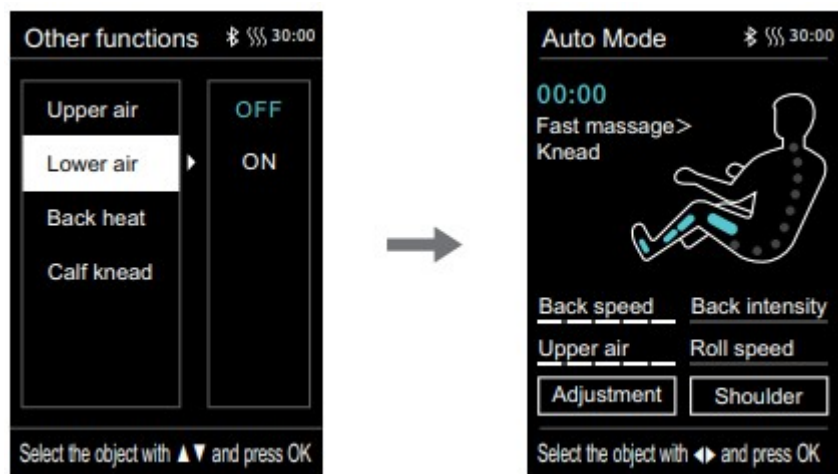

## FŰTÉS

Fűthető háttámla, a fűtés 3 perc után aktiválódik.

Navigáljon a menüben a fel és le gombokkal, a jobb gombbal kapcsolja be vagy ki a funkciót. Nyomja meg az „ok” gombot a kiválasztás megerősítéséhez. A bal oldali gombokkal visszatérhet az előző felületre.



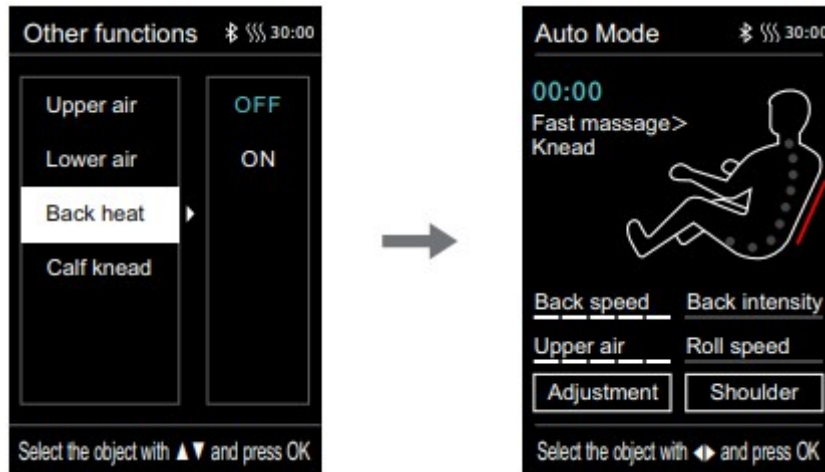

## LÁBGYÚRÁS

Navigáljon a menüben a fel és le gombokkal, a jobb gombbal kapcsolja be vagy ki a funkciót. Nyomja meg az „ok” gombot a kiválasztás megerősítéséhez. A bal oldali gombokkal visszatérhet az előző felületre.

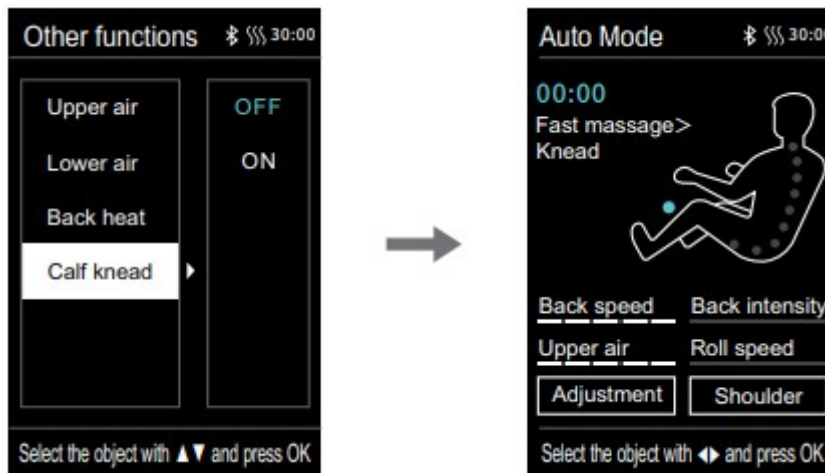

## EGYEDI MASSÁZS

A főmenüben válassza a "customize" lehetőséget. Megjelennek a "memory use", a "memory save" és a "cancel" felületek.

Memory use: töltsön be egy tárolt masszázst M1, M2, M3, M4 és M5

Memory save: mentse el a masszázsokat az M1, M2, M3, M4 és M5 pozícióba

Cancel: lemondás

Megjegyzés: A masszázs mentése közben elnevezheti a mentett masszázst.

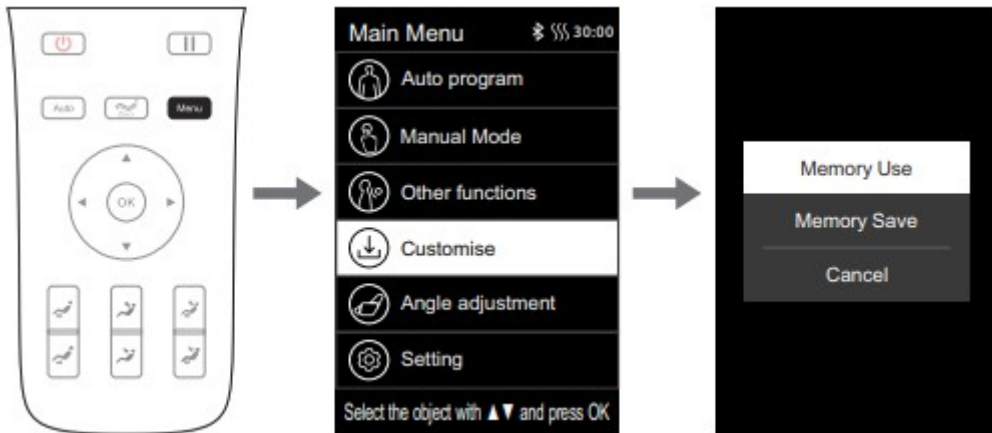

## MENTÉS

A mentési felületen görgessen a fel és le billentyűkkel.

Válassza ki az M1 - M5 pozíciót.

Használja az „ok” gombot a kiválasztás megerősítéséhez, a bal oldali gombokkal térjen vissza az előző menübe.



Megjegyzés: Az M1-M5 pozíciókhoz megjegyzéseket menthet.

## BETÖLTÉS

A fel és le gombokkal navigálhat a betöltési felületen.

Válassza ki az M1 - M5 pozíciót.

Használja az „ok” gombot a kiválasztás megerősítéséhez, a bal oldali gombokkal térhet vissza az előző menübe.

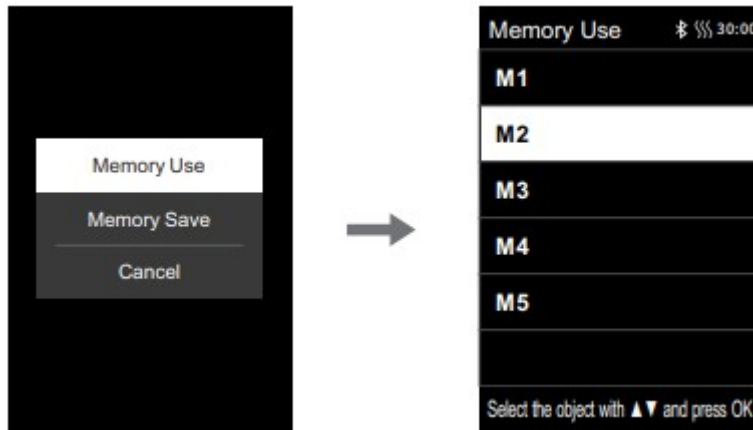

## DŐLÉSSZÖG BEÁLLÍTÁSA

Navigáljon a menüben a fel és le gombokkal, a jobb gombbal kapcsolja be vagy ki a funkciót. Nyomja meg az „ok” gombot a kiválasztás megerősítéséhez. A bal oldali gombokkal visszatérhet az előző felületre.

A menüben válassza az „angle adjustment” lehetőséget. Az almenüben az egész test " whole body angle", " calf angle" lábtámasz, "back angle" háttámla, "nulla-g" antigravitációs mód választható.

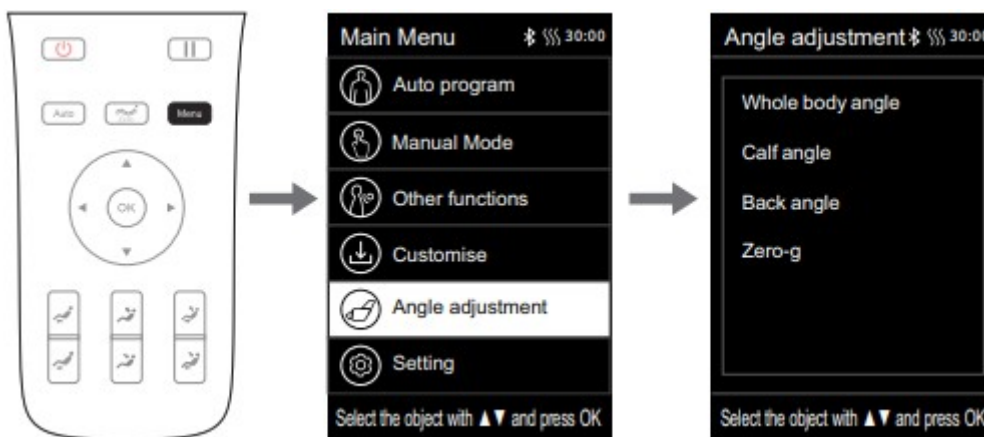

## LÁB ÉS HÁTTÁMLA BEÁLLÍTÁS

Állítsa be egyszerre a háttámla és a lábak dőlésszögét. (teljes testszög)

A fel és le gombokkal állítsa be a szöget. Nyomja meg a bal gombot, hogy visszatérjen az előző felületre.



## LÁB BEÁLLÍTÁS

Lábszög állítás. (vádli szög)

A fel és le gombokkal állítsa be a szöget. Nyomja meg a bal gombot, hogy visszatérjen az előző felületre.

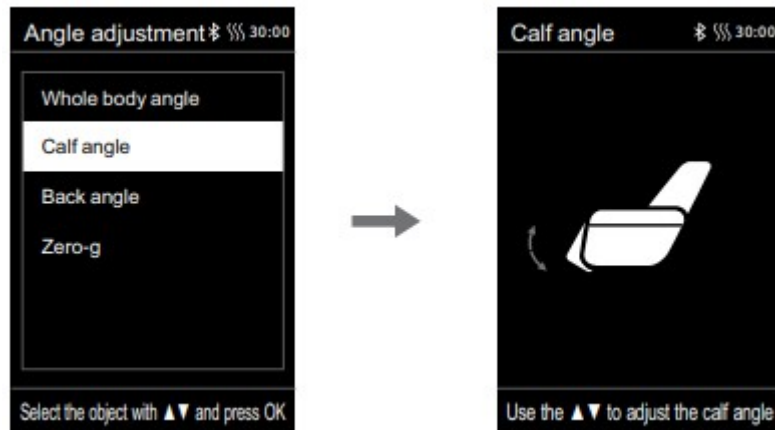

## HÁTTÁMLA SZÖG

Háttámla dőlésszöge. (hát szöge) A fel és le gombokkal állítsa be a szöget. Nyomja meg a bal gombot, hogy visszatérjen az előző felületre.



## ZERO GRAVITY

A nulla gravitációs beállításnál 3 mód közül lehet választani és ki lehet kapcsolni.

A fel és le gombokkal válassza ki az üzemmódot. Nyomja meg a bal gombot, hogy visszatérjen az előző felületre.



## BEÁLLÍTÁSOK

A beállítások megadásához a főmenüben válassza a Settings menüpontot.

A menüben a fel és le gombokkal lépkedhet a beállítások között, a jobb gombbal a beállítás megadásához, a jobb gombbal a beállítás kiválasztásához, az "ok" gombokkal a kiválasztás megerősítéséhez és a bal gombbal visszatérhet az előző felülthez.

## NYELV

Választhat angol és kínai között.

Nyomja meg az „ok” gombot a kiválasztás megerősítéséhez. Az előző felületre való visszatéréshez nyomja meg a bal gombot.

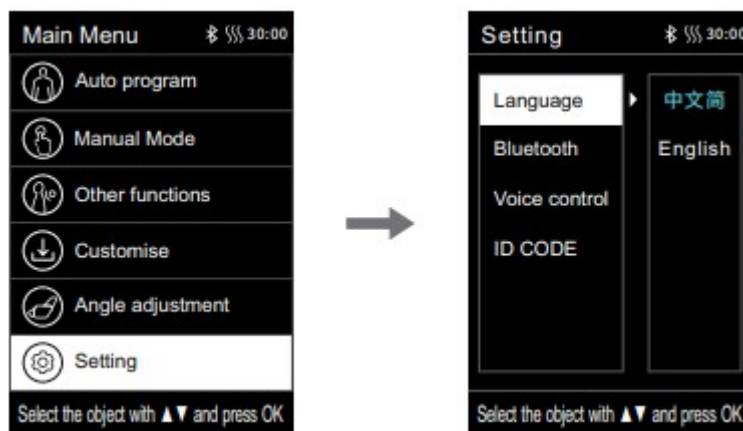

## BLUETOOTH

A Bluetooth kezdetben ki van kapcsolva, az eszköz párosításához be kell kapcsolnia a Bluetooth-t.

Nyomja meg az „ok” gombot a kiválasztás megerősítéséhez. Az előző felületre való visszatéréshez nyomja meg a bal gombot.

## HANGVEZÉRLÉS

A hangvezérlést ki-/bekapcsolhatja.

Nyomja meg az „ok” gombot a kiválasztás megerősítéséhez. Az előző felületre való visszatéréshez nyomja meg a bal gombot.

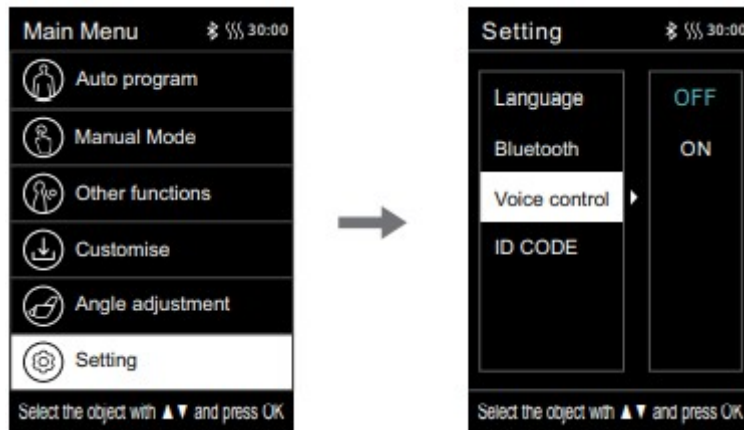

## ID

Megjeleníti az azonosítót.

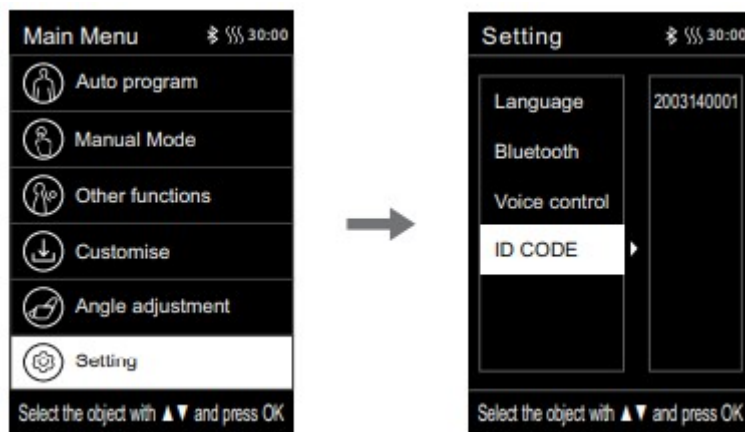

## MASSZÁZS BEÁLLÍTÁS

Az információs felületen a jobb és bal gombbal válassza ki az „adjustment” beállítást. Nyomja meg az „ok” gombot a kiválasztás megerősítéséhez.

7 funkciót állíthat be: "hátsebesség", "hát intenzitása", "masszázs terület", "masszázs szélessége", "légmasszázs intenzitása", "gördülési sebesség" és a masszáz ideje.

Használja a fel és le gombokat a funkció kiválasztásához. Ezután nyomja meg a jobb oldali gombot a beállítás megadásához. Nyomja meg az "Ok" gombot a kiválasztás megerősítéséhez, és nyomja meg a bal gombot az előző felületre való visszatéréshez.

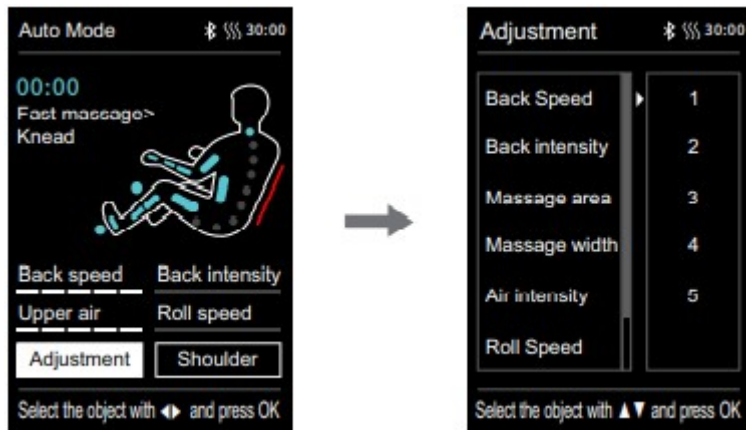

funkció	leírás
<b>Hát sebesség</b>	5 fokozatú hátmasszázs sebesség beállítás
<b>Hát intenzitás</b>	5 fokozatú hátmasszázs intenzitás beállítása
<b>Masszázs terület</b>	5 masszázshely: fix, részleges, teljes test, hát felső, hát alsó része
<b>Masszázs szélessége</b>	5 masszázsszélesség beállítás
<b>Légmasszázs intenzitás</b>	5 fokozatban állítható a légszák erőssége
<b>Gördülési sebesség</b>	3 sebesség: 1-3, és ki
<b>Masszázs idő</b>	4 időbeállítás: +10 perc, +5 perc, -5 perc, -10 perc

**Megjegyzés:** A masszázsidő beállítása csak akkor lehetséges, ha a teljes masszázsidő nem haladja meg a 40 percet. (pl. ha a masszázsidő 39 perc, akkor az -5 perc, -10 perc időbeállítás jelenik meg).

A légszák erősségének beállítása csak akkor lehetséges, ha a légszákok be vannak kapcsolva.







### ZERO-GRAVITY

Nyomja meg a nulla gravitációs gombot az üzemmód beállításához. Nyomja meg többször a gombot 3 mód kiválasztásához, nyomja meg 4x az eredeti beállításhoz való visszatéréhez.



gomb	leírás
	A gomb megnyomása megváltoztatja a hát- és lábtámasz dőlésszögét, többszöri megnyomása a pozíciót, 4 megnyomás után a pozíció visszaáll az eredeti helyzetébe.

## BEÁLLÍTÓ GOMBOK







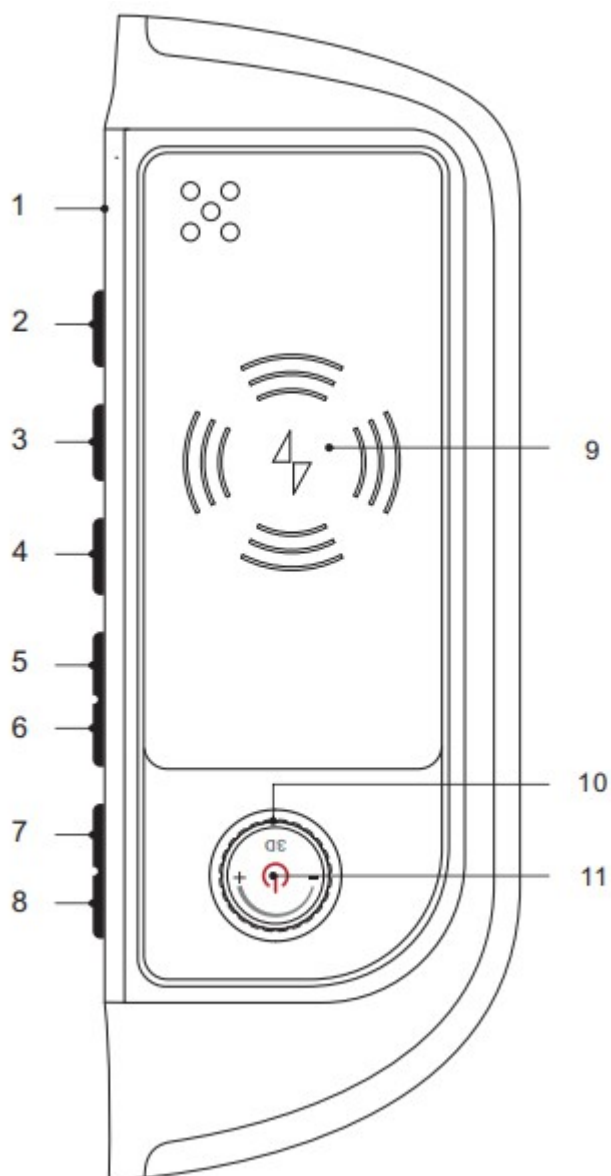

gomb	leírás
	A lábtámasz felemelése: lenyomva tartva a lábtámasz lassan megemelkedik, a leállításhoz engedje el a gombot.
	A lábtámasz leengedése: lenyomva tartva lassan leengedi a lábtámaszt, a leállításhoz engedje el a gombot.
	A háttámla megemelése: lenyomva tartva a háttámla lassan megemelkedik, a leállításhoz engedje el a gombot.
	A háttámla leengedése: lenyomva tartva lassan leengedi a háttámlát, a leállításhoz engedje el a gombot.
	A lábtámasz leengedése, a háttámla megemelése: lenyomva tartva lassan leengedi a lábtámaszt és megemeli a háttámlát, a megállításhoz engedje el a gombot.
	A lábtámasz megemelése, a háttámla leengedése: lenyomva tartva lassan leengedi a háttámlát és megemeli a lábtámaszt, a megállításhoz engedje el a gombot.



## GYORS KIVÁLASZTÓ GOMB



- 1. Hangvezérlésű mikrofon
- 2. Automatikus masszáz
- 3. Gomb a hangvezérlés aktiválásához, nyomja meg és tartsa lenyomva 3 másodpercig a be-/kikapcsoláshoz
- 4. Fűtés
- 5. A lábtámasz leengedése
- 6. A lábtámasz felemelése
- 7. Emelkedés
- 8. Leengedés
- 9. Vezeték nélküli töltő
- 10. A 3D masszáz
- 11. Bekapcsológomb, tartsa lenyomva 2 másodpercig a be-/kikapcsoláshoz

<b>gomb</b>	<b>leírás</b>
	Nyomja meg a masszázs szüneteltetéséhez / elindításához, tartsa lenyomva 3 másodpercig a masszázsfotel be- és kikapcsolásához. Ha a masszázs több mint 20 percre szünetel, kikapcsol.
	3D masszázs intenzitás beállítása, 1-5 tartomány
	A gomb lenyomva tartásával a háttámla emelkedni kezd, a lábtámasz pedig leereszkedik. A leállításhoz engedje el a gombot.
	A gomb lenyomva tartásával a háttámla leengedni kezd, a lábtámasz pedig felemelkedik. A leállításhoz engedje el a gombot.
	A gombot lenyomva tartva a lábtámasz felemelkedik. A leállításhoz engedje el a gombot.
	A gomb lenyomva tartásával a lábtámasz leereszkedik. A leállításhoz engedje el a gombot.
	Nyomja meg a gombot a fűtés be- és kikapcsolásához.
	Tartsa lenyomva a gombot 3 másodpercig a hangvezérlés be- és kikapcsolásához. Nyomja meg a gombot a hangvezérlés aktiválásához 6 másodpercig, majd ismét inaktiválja.
	Nyomja meg az automatikus masszázs kiválasztásához.

## HANGVEZÉRLÉS

A masszázsfotel hangvezérlése csak angol nyelven érhető el.

Ha a szék be van kapcsolva vagy készenléti módban van, mondja ki a „Hi Alice” szót a hangvezérlés elindításához. A hangvezérlés elindítása után 6 másodperc áll rendelkezésére a következő parancs megadására. 6 másodperc elteltével a hangvezérlés ismét kikapcsol.

<b>No.</b>	<b>parancs</b>	<b>válasz</b>
1.	Massage on/masszázs elindítás	ok, massage on./masszázs indul
2.	Massage close/masszázs befejezés	ok, massage close/masszázs befejeződik
3.	Comfort Massage./kényelmes masszázs	ok, comfort massage/kényelmes masszázs
4.	Relax massage./relaxáló masszázs	ok, relax massage/ relaxáló masszázs
5.	Full body massage./teljes test masszázs	ok, full body massage/ teljes test masszázs
6.	Neck and shoulder massage./nyak és váll masszázs	ok, Neck and shoulder massage/ nyak és váll masszázs
7.	Back and waist massage./hát és derék masszázs	ok, back and waist massage/ hát és derék masszázs
8.	Stretch massage./nyújtó masszázs	ok, stretch massage/ nyújtó masszázs
9.	Fixed massage./rögzített masszázs	ok, fixed massage/rögzített masszázs
10.	Change the other mode./másik mód váltása	ok, change the other mode/ másik mód váltása
11.	Go little down./menj kicsit lejjebb	ok, go little down/kicsit lejjebb

12.	Go little up./menj kicsit feljebb	ok, go little up/kicsit feljebb
13.	Open the air pressure./Nyissa meg a légnyomást	ok, open the air pressure/légnyomás megnyitása
14.	Close the air pressure./Zárja be a légnyomást	ok, close the air pressure/légnyomás bezárása
15.	Up the seat position./Fel az ülés pozícióval	ok, up the seat position/ Fel az ülés pozícióval
16.	Down the seat position./le az ülés pozícióval	ok, down the seat position/ le az ülés pozícióval
17.	Stop adjustment./Beállítás megállítása	ok, stop adjustment/ Beállítás megállítása

## BLUETOOTH

Keresse meg új eszközét a telefonján. A masszázsfotel neve IMCM-XXXX lesz (X a szék egyedi száma). Párosítsa a széket telefonjával, és zenét játszhat a telefonjáról.

## A MASSZÁZSFOTEL KIKAPCSOLÁSA

Nyomja meg a bekapcsológombot a masszázsfotel kikapcsolásához. A masszázsfunkciók ki vannak kapcsolva, a karfák helyzetei az alapértelmezett helyzetbe állnak.

A teljes kikapcsoláshoz kapcsolja a szék bal oldalán található kapcsolót kikapcsolt helyzetbe.



## ÖSSZESZERELÉS

### KARTÁMASZ

Csatlakoztassa a vezérlőt és a tápkábelt egy elektromos aljzathoz. A masszázsfotel vészhelyzeti üzemmódba kapcsol, és minden alkatrészt az alapértelmezett helyzetbe állít. Ezután kapcsolja ki és húzza ki a széket (1. ábra).

Csatlakoztassa a tartókábeleket és kábeleket (2. ábra).

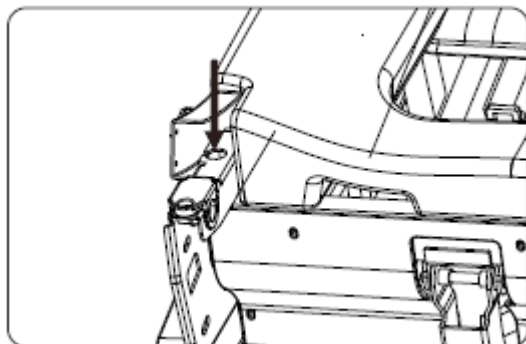

1

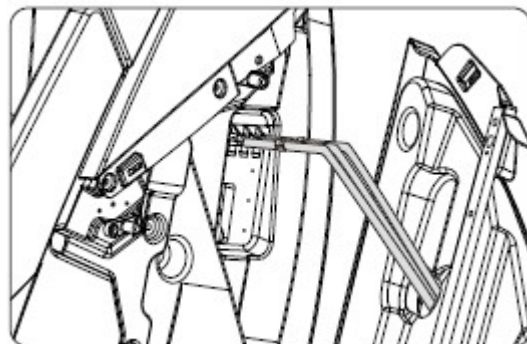

2

Fogja meg mindkét kezével a kartámaszt, és csúsztassa be a középső kampóba (3. ábra).

Ne csípjén be semmilyen kábelt vagy tömlőt, rögzítse a kartámaszt a székhez (4. ábra).

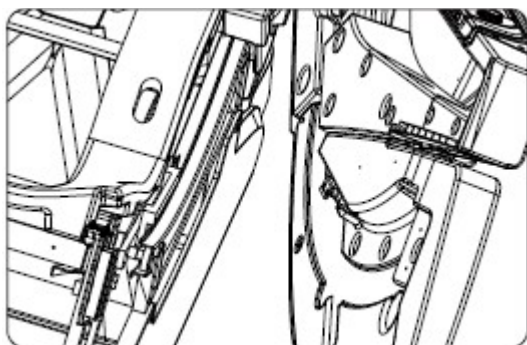

3

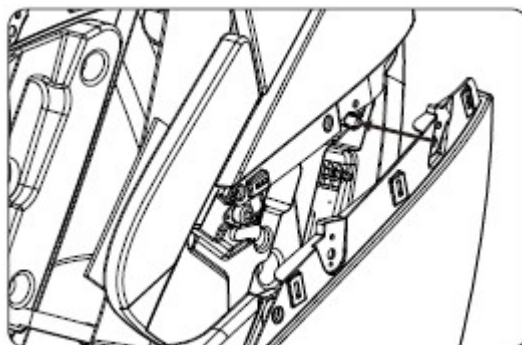

4

Rögzítse a hátlapot 2x M6 csavarral (5. ábra).

Rögzítse az előlapot 2x M6 csavarral (6. ábra).

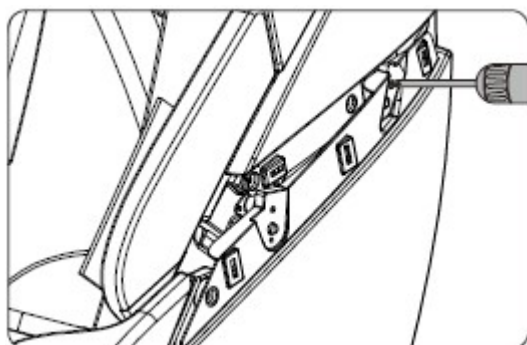

5

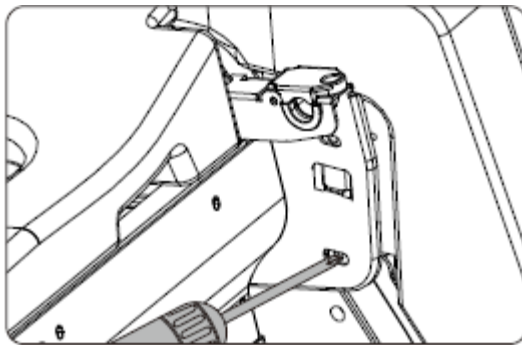

6

Rögzítse a burkolatot (7. ábra)

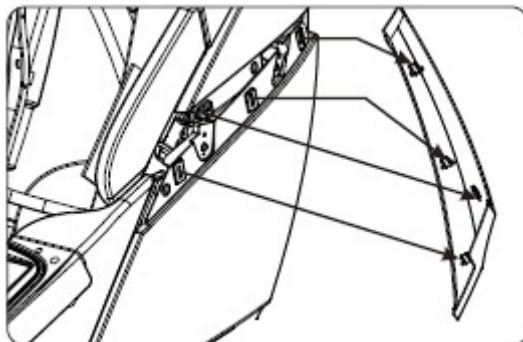

7

## LÁBTÁMASZ

Csatlakoztassa a kábeleket és a tömlőket (1. ábra).

Rögzítse a lábtámaszt a tartóhoz (2. ábra).

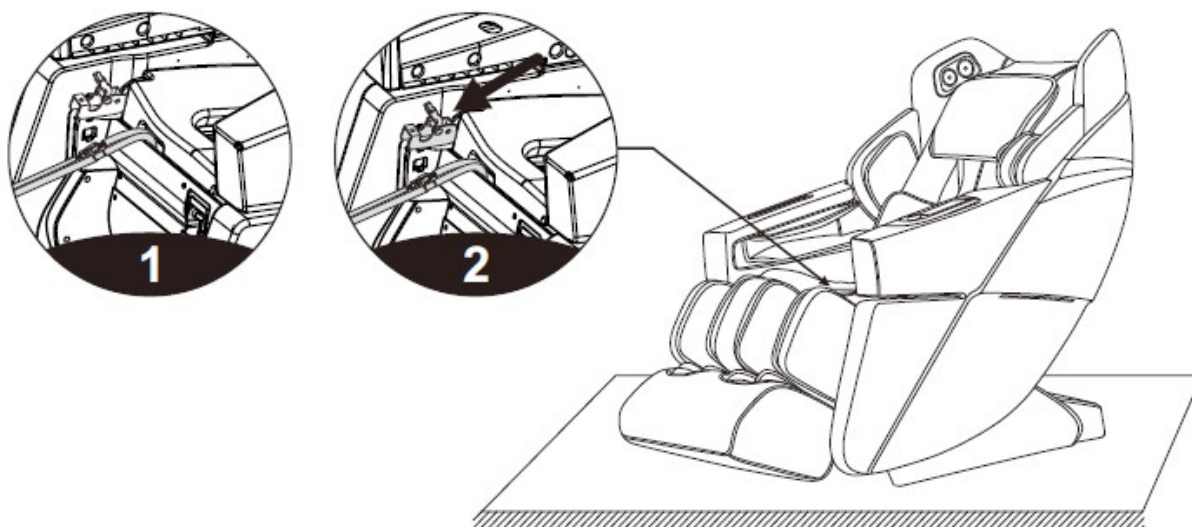

Rögzítse a fedeleket a tartókra (3. ábra).

Rögzítse a burkolatokat mindkét oldalon 2x M5 csavarral (4. ábra).

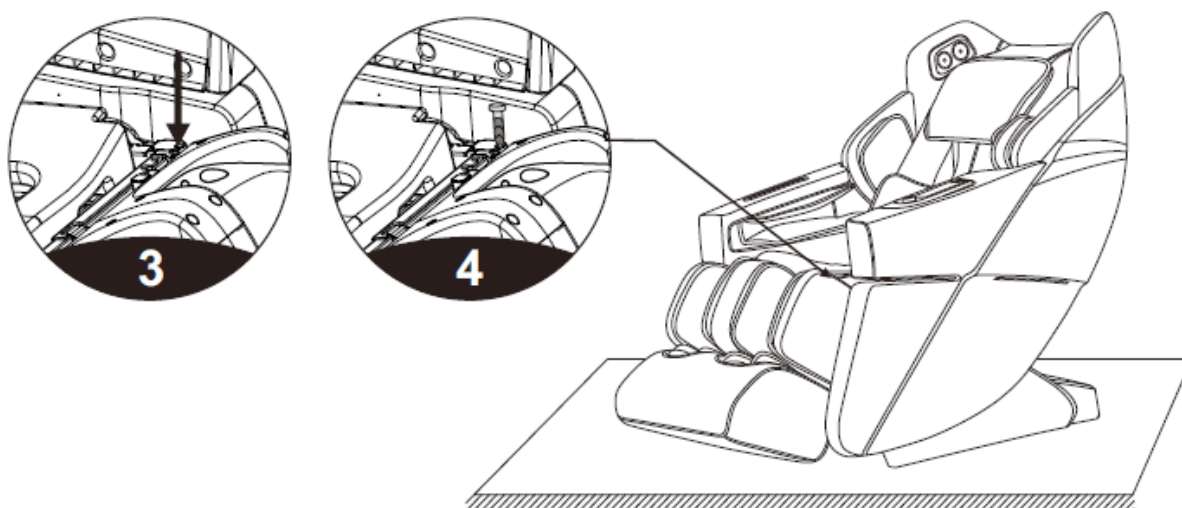

## PÁRNÁK

A párnák a háttámlához cipzárral (1) rögzíthetők, a fejtámla párnái tépőzárral (2) vannak rögzítve.

## TALAJVÉDELEM

Ha nehéz fotelt hosszabb ideig padlóra helyez, helyezzen alá szőnyeget vagy talajvédőt a padló védelme érdekében.

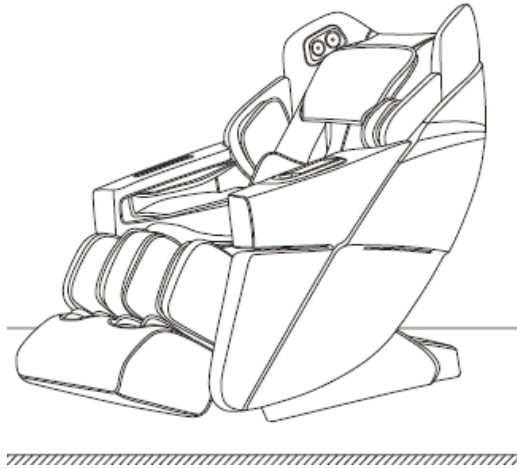

## SZÁLLÍTÁS

Elmozdítás előtt győződjön meg arról, hogy kikapcsolta a masszázsfotel, és kihúzta az elektromos hálózathoz.

Két ember kell az elmozdításához.

Az egyik személy a lábtámasznál fogva emeli fel a széket, a másik pedig a háttámlánál tolja, így a masszázsfotel a kerekre helyezi. Ne húzza a széket a karfánál fogva.

## SPECIFIKÁCIÓ

Modell:	A601
Név:	masszázsfotel
Névleges feszültség:	110-120V 60 Hz 220-240V 50Hz/60Hz
Névleges teljesítmény bemenet	220 W
Időzítő	20 perc

## KÖRNYEZETVÉDELEM

Miután a termék élettartama lejárt, vagy ha a lehetséges javítás nem gazdaságos, a helyi törvényeknek megfelelően és környezetbarát módon dobja el a legközelebbi gyűjtőhelyen. Ezáltal megóvja a környezetet és a természetes forrásokat. Ezenkívül hozzájárulhat az emberi egészség védelméhez. Ha nem biztos a hulladék helyes eltávolításában, kérjen tájékoztatást a helyi hatóságoktól, hogy elkerülje a törvényszegést vagy a szankciókat.

Ne tegye az elemeket a háztartási hulladék közé, hanem vigye az újrahasznosítási helyre.