



HASZNÁLATI ÚTMUTATÓ – HU

IN 23349 Felfújható edzőhenger inSPORTline Airroll 120x90 cm

IN 23348 Felfújható edzőhenger inSPORTline Airroll 120x70 cm

IN 23347 Felfújható edzőhenger inSPORTline Airroll 120x60 cm



TARTALOM

BIZTONSÁGI ÚTMUTATÓ.....	3
ÖSSZESZERELÉS.....	3
KARBANTARTÁS, TÁROLÁS ÉS JAVÍTÁS.....	4
KÖRNYEZETVÉDELEM.....	5

BIZTONSÁGI ÚTMUTATÓ

- Olvassa el figyelmesen a kézikönyvet, és őrizze meg későbbi használatra.
- Használat előtt távolítsa el minden ékszerszerű és éles tárgyat.
- Viseljen megfelelő sportruházatot.
- Ne módosítsa a terméket.
- Tartsa távol tűztől és hőforrástól.
- Beltéri használatra alkalmas.
- Jól szellőző helyiségekben használható.
- Jól szellőző és száraz helyiségben tárolandó.
- Ne tegye ki hosszú ideig napfénynek.
- Helyezze a szőnyeget sima, száraz, tiszta és szilárd felületre.
- PSI: 0.5-2PSI
- Terhelhetőség – méret szerint:
 - 60x60x120 cm – 200 kg
 - 70x70x120 cm – 220 kg
 - 90x90x120 cm – 230 kg

ÖSSZESZERELÉS

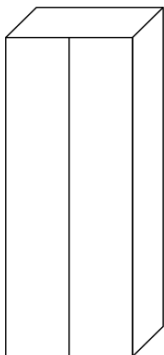

1. Ellenőrizze, hogy a csomag nem sérült-e. Nyissa ki a csomagot, ne használjon éles tárgyat a csomagolás kinyitásához.

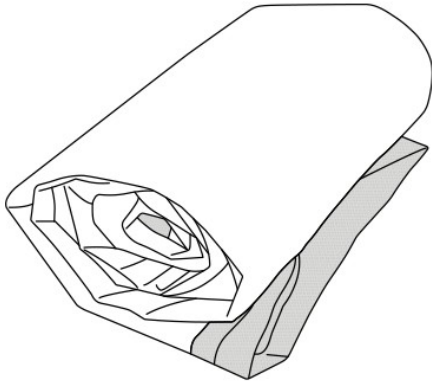

2. Vegye ki az edzőszőnyeget a zsákból, és oldja ki a kötőszalagot.

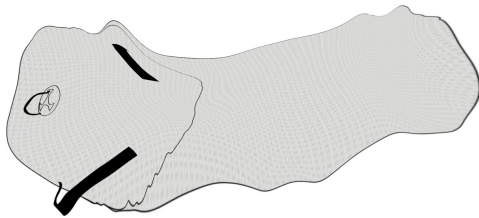

3. Terítse ki az edzőszőnyeget teljes hosszában egy sík felületen.

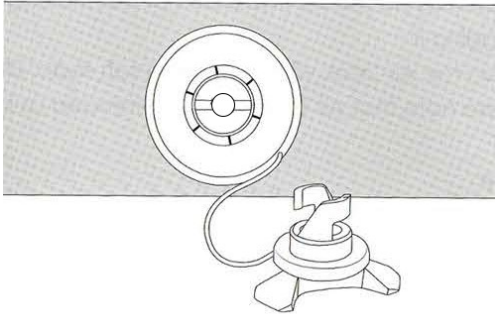

4. Nyissa ki a szelepet az óramutató járásával ellentétes irányba.

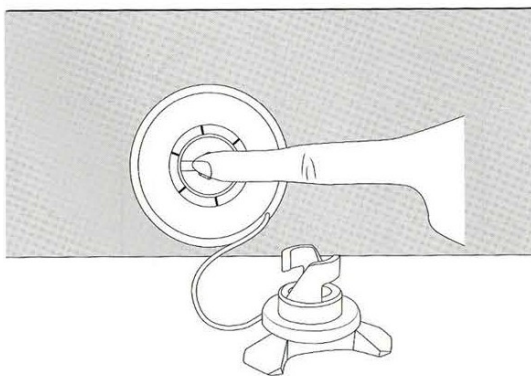

5. Nyomja meg a szelepet, és forgassa el az óramutató járásával ellentétes irányba 45 fokkal.

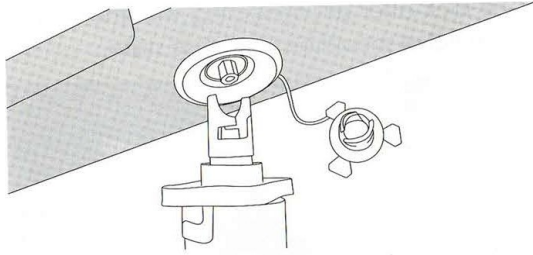

6. Csatlakoztassa a tömlőt a szelephez.

KARBANTARTÁS, TÁROLÁS ÉS JAVÍTÁS

- Használat után meleg vízzel és enyhe mosószerrel törölje le az izzadságot vagy a szennyeződést az edzőszőnyegről.
- Tárolja az edzőszőnyeget száraz, hűvös, jól szellőző helyiségben. Tartsa távol a közvetlen napfénytől.
- 10 cm-nél kisebb szakadásokhoz használhat tapaszt és ragasztót (NEM TARTALMAZZA A CSOMAG).

KÖRNYEZETVÉDELEM

Miután a termék élettartama lejárt, vagy ha a lehetséges javítás nem gazdaságos, a helyi törvényeknek megfelelően és környezetbarát módon dobja el a legközelebbi gyűjtőhelyen. Ezáltal megóvja a környezetet és a természetes forrásokat. Ezenkívül hozzájárulhat az emberi egészség védelméhez. Ha nem biztos a hulladék helyes eltávolításában, kérjen tájékoztatást a helyi hatóságoktól, hogy elkerülje a törvényszegést vagy a szankciókat. Ne tegye az elemeket a háztartási hulladék közé, hanem vigye az újrahasznosítási helyre.