



**HASZNÁLATI ÚTMUTATÓ – HU**  
**IN 22369 Kosárlabda palánk inSPORTline Portland**



## TARTALOM

BIZTONSÁGI ÚTMUTATÓ.....	3
ALKATRÉSZ LISTA.....	4
ÖSSZESZERELÉS.....	7
KÖRNYEZETVÉDELEM.....	13









## BIZTONSÁGI ÚTMUTATÓ











Kérjük, figyelmesen olvassa el az utasítást. Vegye ki az összes alkatrészt és szerszámot a kartondobozból, és helyezze puha és tiszta felületre. Ellenőrizze, hogy semmi sem hiányzik. Kérjük, hasznosítsa újra az összes csomagolóanyagot.

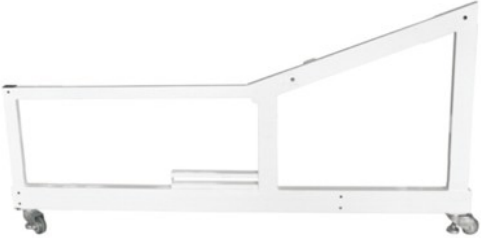









- Gondosan kövesse az utasításokat. Ezen utasítások figyelmen kívül hagyása súlyos sérülést vagy kárt okozhat.
- A tulajdonosnak biztosítani kell, hogy minden felhasználó ismerje és kövesse a biztonságos használatra vonatkozó összes szabályt.
- Kérjük, a biztonság érdekében gondosan szerelje össze és tartsa karban a terméket.
- Ha az összeszerelés során létrát használ, akkor azt rendkívül óvatosan használja.
- Rendszeresen ellenőrizze az alap szivárgását. A szivárgások miatt a termék váratlanul felborulhat.
- Helyezze be megfelelően a rudat. Ennek elmulasztása a rúd kieshet szállítás vagy játék közben.
- Az éghajlat, a korrózió vagy a helytelen használat sérüléshez vagy a termék károsodásához vezethet.
- Ha segítségre van szüksége, lépjen kapcsolatba az ügyfélszolgálattal.
- Javasoljuk, hogy az alapot homokkal töltsse fel, és ne vízzel. Ha az alapot vízzel tölti fel, ellenőrizze a szivárgást. A szivárgás a termék felborulásához vezethet.
- Ha az alapot vízzel tölti fel, ürítse ki az alapot, vagy adjon hozzá 7,57 liter fagyállószeret, mielőtt a hőmérséklet eléri a 0 ° C-ot vagy az alatt. A fagyott víz megrepesztheti az alapot.
- A termék vízzel vagy homokkal töltött alap nélkül nem használható. A termék felborulhat, és sérüléseket vagy halált okozhat.
- Tárolja a kosarat vízszintes helyzetben a feltöltött alap nélkül (tegye a talajra).
- Helyezze a kosarat szilárd, vízszintes felületre.
- Használat előtt győződjön meg arról, hogy a termék szilárdan és stabil helyzetben van.
- A termék nem játék.
- Soha ne használja a terméket víz közelében.
- Viseljen kényelmes sportruházatot használat közben. Mindig viseljen sportcipőt.
- Ne végezzen jogosulatlan módosításokat vagy módosításokat.
- Gyermekek csak szülei felügyelete mellett használhatják a terméket.



- Az összeszerelést csak felnőtt végezheti. Az összeszereléshez két felnőtt szükséges.
- Rendszeresen ellenőrizze a termék állapotát. Azonnal hagyja abba a termék használatát, ha kopott vagy sérült.
- Csak eredeti pótalkatrészeket használjon.
- Ne viseljen ékszert használat közben.
- Ne másszon fel az állványra.
- Ne lógjon a karikán.
- Az edzés megkezdése előtt konzultáljon orvosával.
- FIGYELMEZTETÉS: Az edzés közbeni megerőltetés súlyos sérülést vagy halált okozhat. Ha rosszul érzi magát, azonnal hagyja abba az edzést!
- Alkalmas iskolákhoz és sportklubokhoz, beltéri és kültéri használatra

## ALKATRÉSZ LISTA

No.	Specifikáció/Név	Kép	db
A1	Csavar M10x65MM	 A1-1 A1-2	A 1-1: 8 A 1-2: 2
A2	Csavar M8x45MM		2
A3	Csavar M16x55MM		4
A4	Csavar M16x115MM		2
A5	Csavar M12x110MM		1
A6	Csavar M12x140MM		1
A7	Csavar M12x70MM		1
A8	Csavar M10x40MM		4
A9	Csavar M16x160MM		1

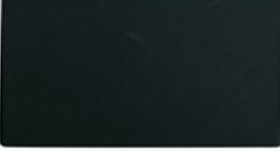
A10	Csavar M10x50MM		2
A11	Csavar M10x80MM		1
B	Alapkonzol		2
C1	Alsó rúd		2
C2	Felső alaprúd		1
D	Rugós húzórud		1
E	Rugó rögzítő csavar		2
F	Rugó		6
G1	Elülső konzol		1
G2	Hátsó konzol		1

H	Fő rúd		1
I1	Felső emelő rúd		1
I2	Alsó emelő rúd		1
J	Hátlap támasztórúd		2
K	Hátlap		1
L	Gyűrű		1
M	Rögzítő blokk		1
N	Háló		1
O	Elülső párna		1
P	Oldalsó párna		2
Q	Hátsó párna		1

R	Felső párna		1
S	Burkolat		1
T	Súlytartó		1

# ÖSSZESZERELÉS

## FIGYELMEZTETÉS!

Az összeszerelést csak felnőtt végezheti.

Az összeszereléshez 4 felnőtt ajánlott.

### 1. Lépés

Igazítsa el a két B keretet.

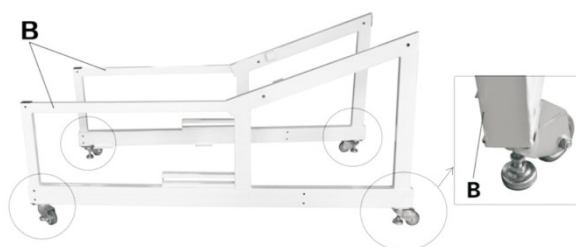

### 2. Lépés

Csatlakoztassa a C1 kereteket a B kerethez 8x A1 csavarokkal.

A csavarokat még ne húzza meg, a szerkezetnek mozgásban kell lennie.

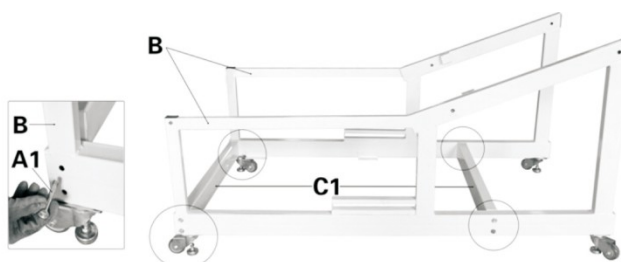

### 3. Lépés

Rögzítse a C2 keretet a B kerethez 2x A2 csavarral.

A csavarokat még ne húzza meg, a szerkezetnek mozognia kell.

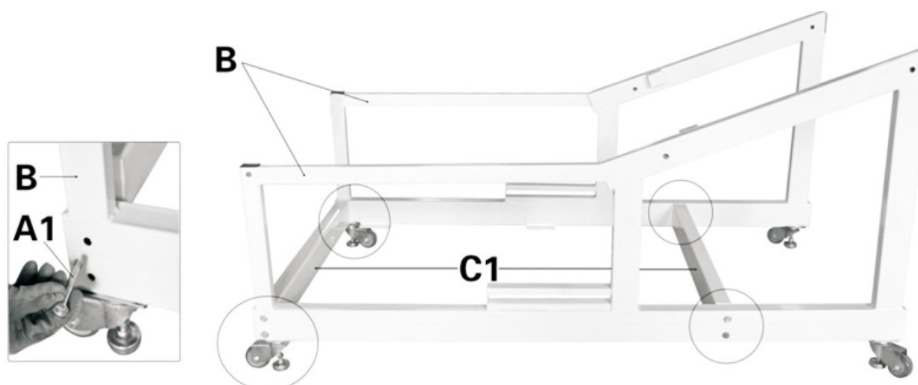

### 4. Lépés

Rögzítse a D rugókeretet és az E rugócsavart a B kerethez.

Először távolítsa el az anyát és az alátétet az E csavarról, és helyezze be az E csavart a B keretbe.

Ezután rögzítse a D keretet a B kerethez és az E csavarokat. Miután a D keret mindkét oldalát az E csavarokhoz rögzítette, rögzítse újra az alátéteket és az anyákat.

Ha nem tudja rögzíteni a D keretet, lazítsa meg az A1 és A2 csavarokat. Javasoljuk, hogy a rugók felszerelése miatt ne húzza meg az E csavarokat.



A 4. lépés befejezése után húzza meg az A1 és A2 csavarokat.

### 5. Lépés

Rögzítse a G1 elülső keretet a B kerethez 2x A3 csavarral. Győződjön meg arról, hogy a keret rögzítőeleme hátrafelé mutat, lásd a képen.

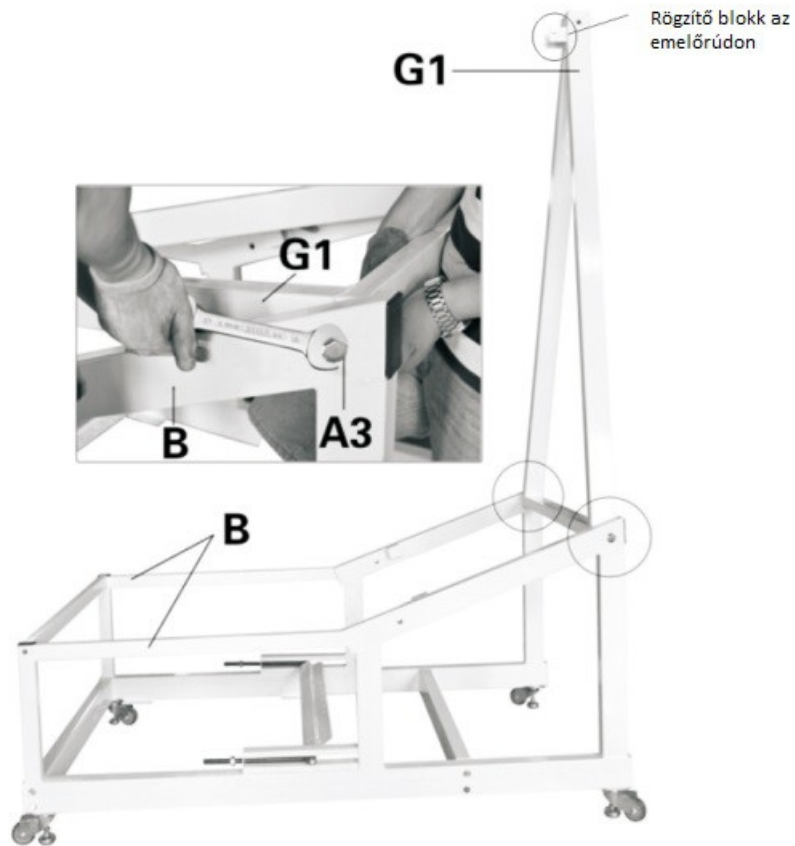

## 6. Lépés

Rögzítse a G2 hátsó keretet a B kerethez 2x A3 csavarral. Ügyeljen arra, hogy a keret alján lévő rögzítőelem előre nézzen.

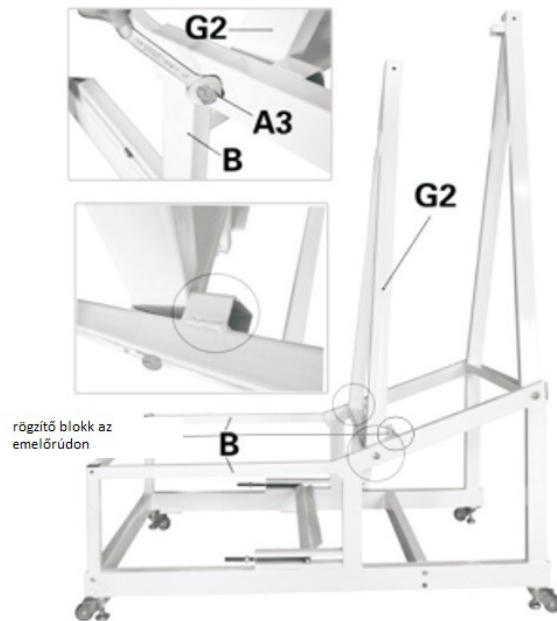

## 7. Lépés

F rugók rögzítése, lásd a képen. Akassza a hat F rugót a hátsó G2 keretbe és a D rugókeretbe. Ezután nyújtsa meg a D keretet, amennyire csak lehetséges, és rögzítse anyákkal.

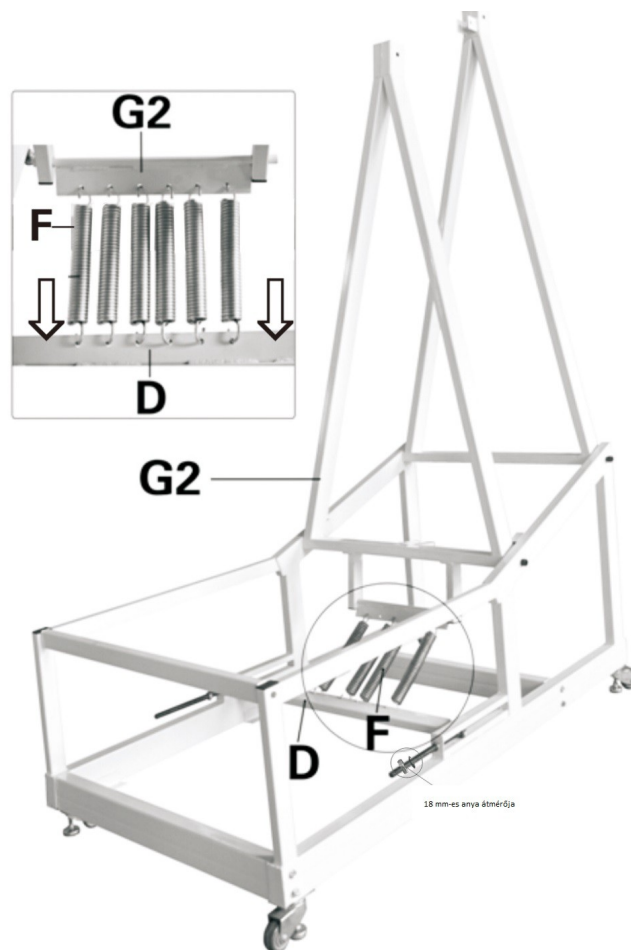

### 8. Lépés

Húzza a G2 keretet a lehető leghátrább, és erős kötéllel vagy zsineggel rögzítse a C2 kerethez. Legyen óvatos, ha hirtelen elenged súlyos sérülést vagy halált okozhat.

Rögzítse a H főoszlopot a G2 és G1 kerettartókhöz 2x A4 -es csavarokkal.

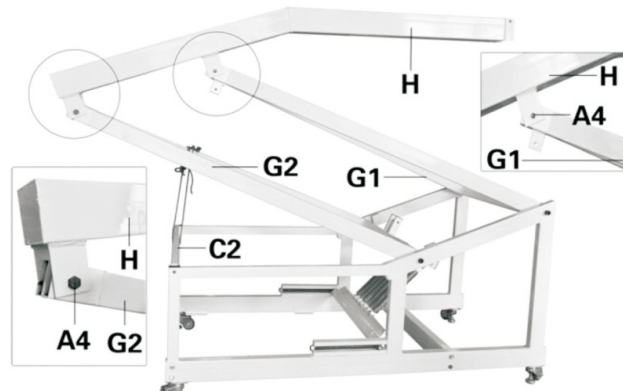

### 9. Lépés

Az A11 csavar segítségével rögzítse az I1 magasságállító rudat a G1 elülső kerettartóhoz, majd helyezze be az I2 rudat az I1 rúdiba. Ezután rögzítse az I2 rudat az A5 csavarral a hátsó G2 konzolhoz. Húzza meg a szerkezetet.

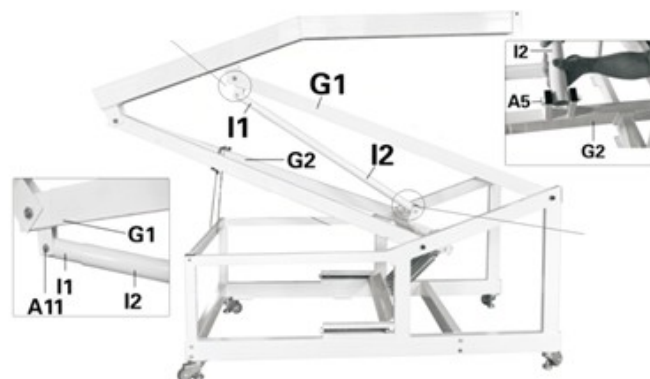

### 10. Lépés

Rögzítse a J hátsó lemez tartó rudakat a H főoszlophoz az A6 csavarral.

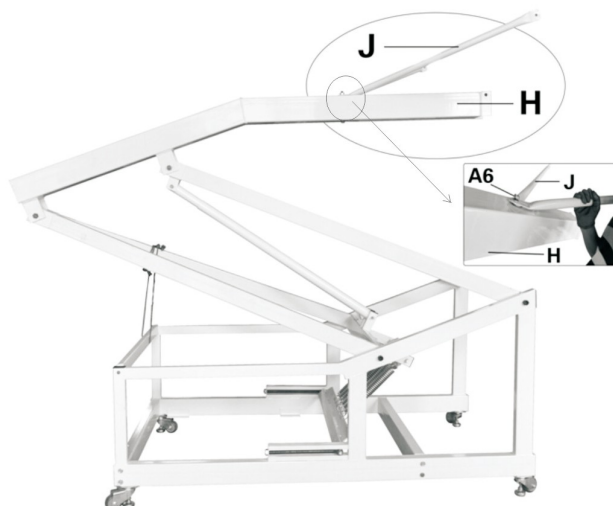

### 11. Lépés

Rögzítse az A7 csavart a keret H elejéhez. Ezzel a csavarral beállíthatja a tábla függőleges helyzetét.

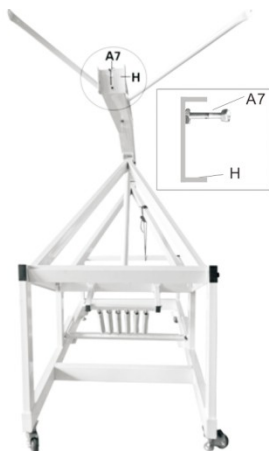

### 12. Lépés

Távolítsa el a két csavart és rugót az L gyűrűről, majd csatlakoztassa az L gyűrűt a K táblához 4x A8 csavarral és M lemezzel. Ezután rögzítse vissza a 2x csavart és rugót az L gyűrűhöz.

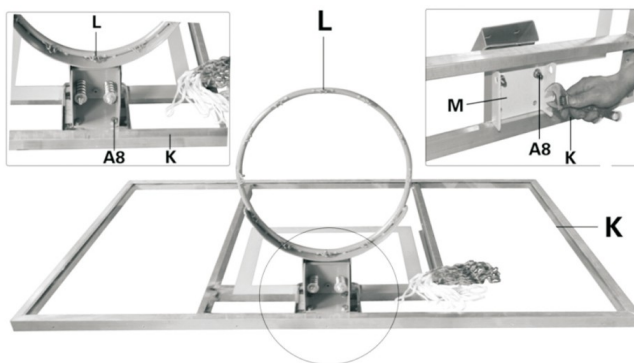

### 13. Lépés

Rögzítse a táblát a H kerethez az M lemezzel és az A9 csavarral, majd rögzítse a két J rudat a K táblához az 2x A10 csavarral. Rögzítse az N hálót a J gyűrűhöz.

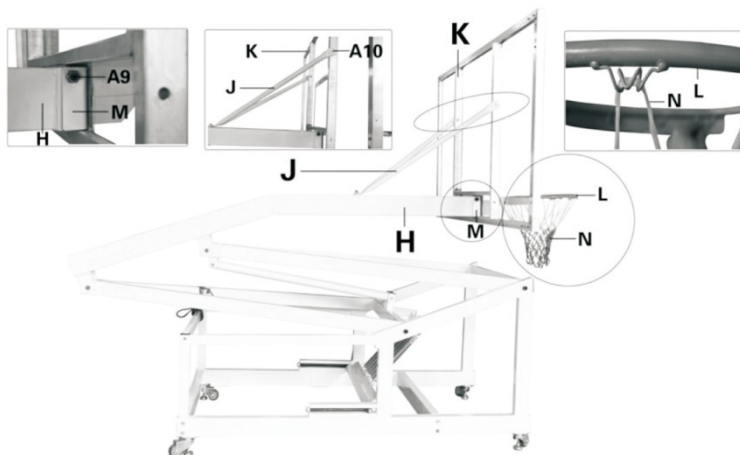

#### 14. Lépés

Rögzítse a T súlytartót a B kerethez. A kosár teljes súlya 350 kg.

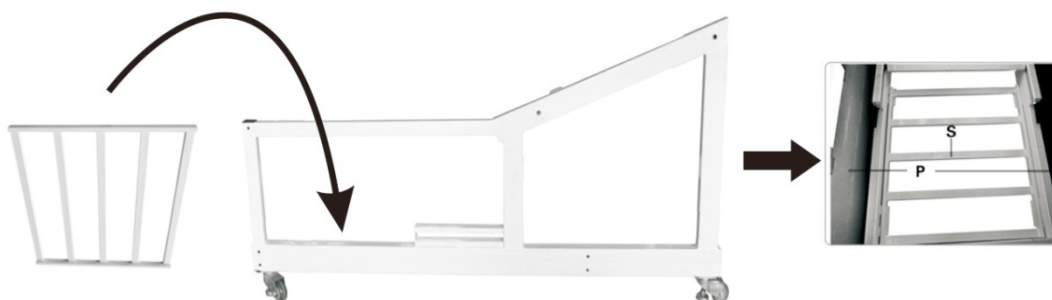

#### 15. Lépés

Rögzítse az O, P, Q, R, S burkolatokat a kép alapján.

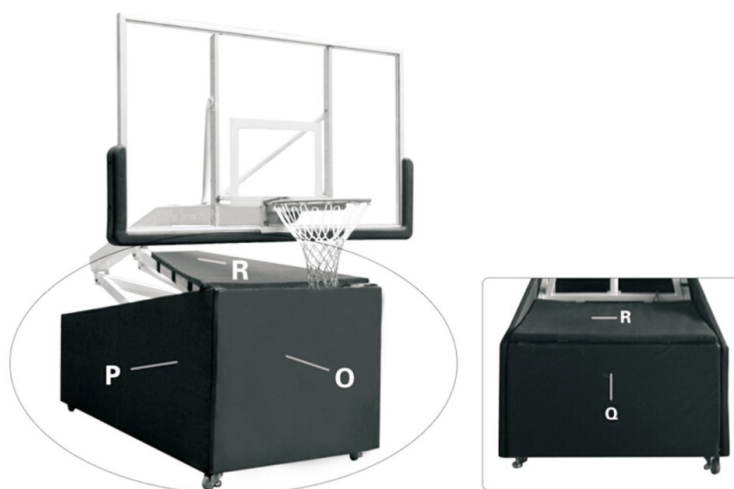

#### 16. Lépés

Lazítsa meg a kötelet, amely összeköti a G2 és C2 keretet. Miután a lyukak az I1 és I2 emelőrudakba illeszkednek, csatlakoztassa őket az A1 csavarral.



A szerelés után beállíthatja az F rugókat a D keret és az E csavarok segítségével.

Használat előtt győződjön meg arról, hogy meghúzta az összes csavart és anyát.

## **KÖRNYEZETVÉDELEM**

Miután a termék élettartama lejárt, vagy ha a lehetséges javítás nem gazdaságos, a helyi törvényeknek megfelelően és környezetbarát módon dobja el a legközelebbi gyűjtőhelyen. Ezáltal megóvja a környezetet és a természetes forrásokat. Ezenkívül hozzájárulhat az emberi egészség védelméhez. Ha nem biztos a hulladék helyes eltávolításában, kérjen tájékoztatást a helyi hatóságoktól, hogy elkerülje a törvénszegést vagy a szankciókat.

Ne tegye az elemeket a háztartási hulladék közé, hanem vigye az újrahasznosítási helyre.