



HASZNÁLATI ÚTMUTATÓ – HU
IN 22638 Kosárlabda palánk inSPORTline Baltimore



TARTALOM

BIZTONSÁGI ÚTMUTATÓ.....	3
ALKATRÉSZ LISTA.....	4
ÖSSZESZERELÉS.....	5
KÖRNYEZETVÉDELEM	7

BIZTONSÁGI ÚTMUTATÓ

Kérjük, figyelmesen olvassa el az utasítást. Vegye ki az összes alkatrészt és szerszámot a kartondobozból, és helyezze puha és tiszta felületre. Ellenőrizze, hogy semmi sem hiányzik. Kérjük, hasznosítsa újra az összes csomagolóanyagot.

- Gondosan kövesse az utasításokat. Ezen utasítások figyelmen kívül hagyása súlyos sérülést vagy kárt okozhat.
- A tulajdonosnak biztosítani kell, hogy minden felhasználó ismerje és kövesse a biztonságos használatra vonatkozó összes szabályt.
- Kérjük, a biztonság érdekében gondosan szerelje össze és tartsa karban a terméket.
- Ha az összeszerelés során létrát használ, akkor azt rendkívül óvatosan használja.
- Rendszeresen ellenőrizze az alap szivárgását. A szivárgások miatt a termék váratlanul felborulhat.
- Helyezze be megfelelően a rudat. Ennek elmulasztása a rúd kieshet szállítás vagy játék közben.
- Az éghajlat, a korrózió vagy a helytelen használat sérüléshez vagy a termék károsodásához vezethet.
- Ha segítségre van szüksége, lépjen kapcsolatba az ügyfélszolgálattal.
- Javasoljuk, hogy az alapot homokkal töltsse fel, és ne vízzel. Ha az alapot vízzel tölti fel, ellenőrizze a szivárgást. A szivárgás a termék felborulásához vezethet.
- Ha az alapot vízzel tölti fel, ürítse ki az alapot, vagy adjon hozzá 7,57 liter fagyállószeret, mielőtt a hőmérséklet eléri a 0 ° C-ot vagy az alatt. A fagyott víz megrepesztheti az alapot.
- A termék vízzel vagy homokkal töltött alap nélkül nem használható. A termék felborulhat, és sérüléseket vagy halált okozhat.
- Tárolja a kosarat vízszintes helyzetben a feltöltött alap nélkül (tegye a talajra).
- Helyezze a kosarat szilárd, vízszintes felületre.
- Használat előtt győződjön meg arról, hogy a termék szilárdan és stabil helyzetben van.
- A termék nem játék.
- Soha ne használja a terméket víz közelében.
- Viseljen kényelmes sportruházatot használat közben. Mindig viseljen sportcipőt.
- Ne végezzen jogosulatlan módosításokat vagy módosításokat.
- Gyermekek csak szülei felügyelete mellett használhatják a terméket.
- Az összeszerelést csak felnőtt végezheti. Az összeszereléshez két felnőtt szükséges.
- Rendszeresen ellenőrizze a termék állapotát. Azonnal hagyja abba a termék használatát, ha kopott vagy sérült.
- Csak eredeti pótalkatrészeket használjon.
- Ne viseljen ékszert használat közben.

- Ne másszon fel az állványra.
- Ne lógjon a karikán.
- Az edzés megkezdése előtt konzultáljon orvosával.
- **FIGYELMEZTETÉS:** Az edzés közbeni megerőltetés súlyos sérülést vagy halált okozhat. Ha rosszul érzi magát, azonnal hagyja abba az edzést!
- Alkalmas iskolákhoz és sportklubokhoz, beltéri és kültéri használatra

ALKATRÉSZ LISTA

No.	Specifikáció / név	db
1	Tábla	1
2	Gyűrű	1
3	Háló	1
4	Tábla konzol	1
5	Csavar M8x45mm	4
6	Anyá	4
7	Csavar M8x16mm	2
8	Csavar M12x90mm	2
9	Anyá	2
10	Sapka	1
11	Felső rúd	1
12	Középső rúd	1
13	Alsó rúd	1
14	Alap	1
15	Keréktengely	1
16	Kerék	1 set
17	Csavar M10x100mm	1
18	Anyá	1
19	Összekötő rúd	2
20	Csavar M8x20mm	2
21	Anyá	2
22	Kézi beállítócsavar	1
23	Csavar M10x90mm	2
24	Csavar M8x120mm	2
25	Rugós alátét	2
26	Rugó	2

ÖSSZESZERELÉS

FIGYELEM

Az összeszerelést csak felnőtt végezheti. A telepítéshez 4 felnőtt ajánlott.

- Csomagolja ki az összes alkatrészt a dobozból, és ellenőrizze, hogy minden hiánytalanul megvan.
- Csavarokkal (5, 24) és anyákkal (6) rögzítse a gyűrűt (2) és a tábla tartót (4) a táblához (1).
- Ezután rögzítse a táblatartó (4) felső részét a táblához (1) csavarokkal (7). Csavarokkal (8) és anyákkal (9) rögzítse a felső oszlopot (11) a táblatartóhoz (4).
- Csatlakoztassa a felső oszlopot (11) a középső oszlophoz (12), majd a középső oszlopot (12) az alsó oszlophoz (13). Csatlakoztassa az oszlopokat (11) és (12) a kézi beállítócsavarral (22) , valamint a csavarokkal (23). Csatlakoztassa az oszlopokat (12) és (13) csavarokkal (23)
- Helyezze az alapot (14) sík felületre. Rögzítse a kerekeket (16) az alaphoz a tengely (15), majd az oszlop (13) segítségével.
- Csavarokkal (17) és anyákkal (18) rögzítse a tartókat (19) az alsó oszlophoz (13). Ezután rögzítse a tartókat (19) az alaphoz (14) csavarokkal (20) és anyákkal (21).
- Ezután öntsön homokot vagy vizet az alapba.

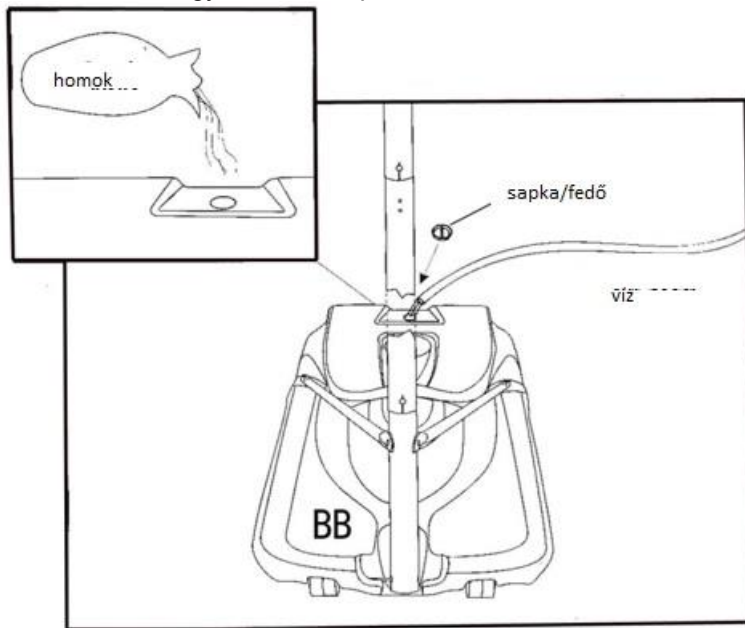

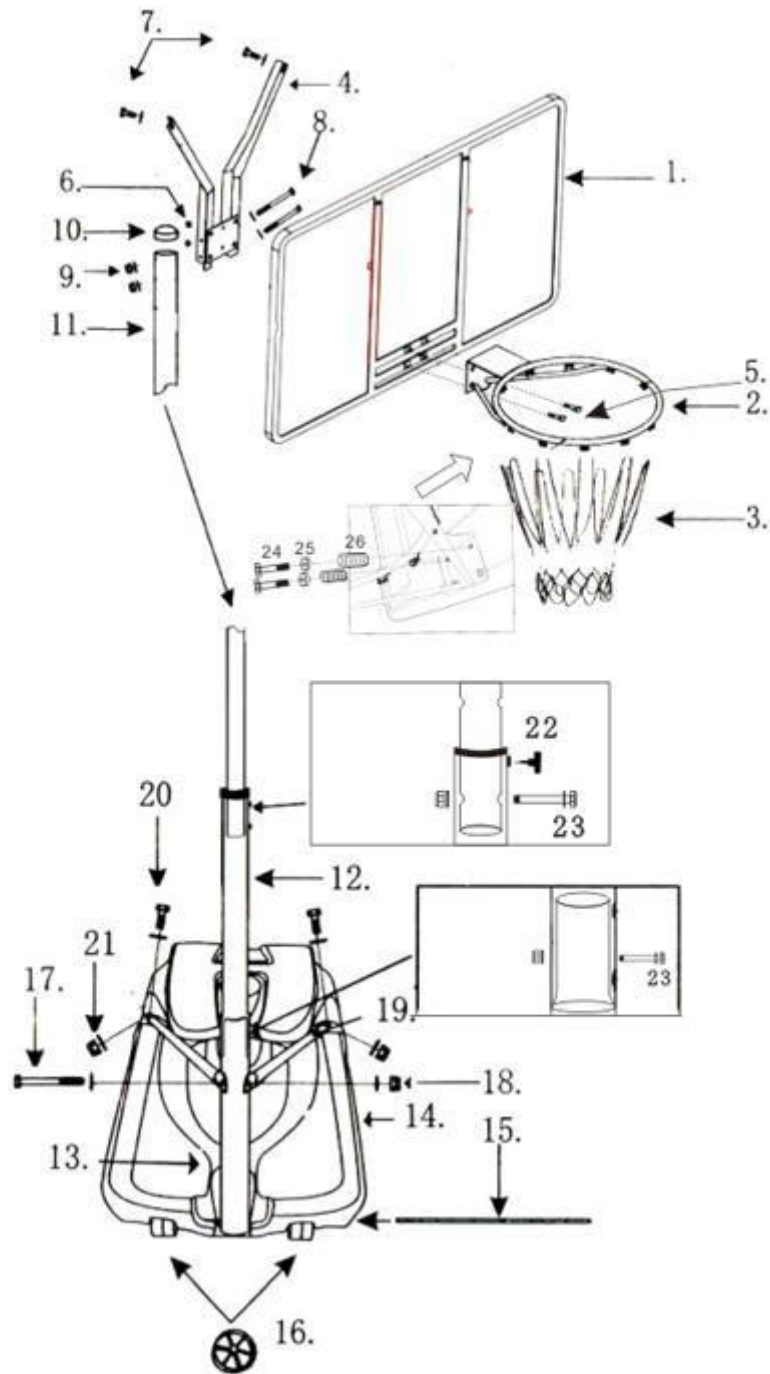

ELMOZDÍTÁS

- Mozgatás előtt engedje le a kosarat a lehető legalacsonyabb értékre.
- Ügyeljen a felületi egyenetlenségekre.
- Ezután óvatosan helyezze a kosarat egy sima felületre, és lassan állítsa be a kívánt magasságot.

KÖRNYEZETVÉDELEM

Miután a termék élettartama lejárt, vagy ha a lehetséges javítás nem gazdaságos, a helyi törvényeknek megfelelően és környezetbarát módon dobja el a legközelebbi gyűjtőhelyen. Ezáltal megóvja a környezetet és a természetes forrásokat. Ezenkívül hozzájárulhat az emberi egészség védelméhez. Ha nem biztos a hulladék helyes eltávolításában, kérjen tájékoztatást a helyi hatóságoktól, hogy elkerülje a törvényszegést vagy a szankciókat.

Ne tegye az elemeket a háztartási hulladék közé, hanem vigye az újrahasznosítási helyre.