



**HASZNÁLATI ÚTMUTATÓ – HU**  
**IN 22635 Kosárlabda palánk inSPORTline Cleveland**



# TARTALOM

BIZTONSÁGI ÚTMUTATÓ.....	3
ALKATRÉSZ LISTA.....	4
ÖSSZESZERELÉS.....	8
KÖRNYEZETVÉDELEM.....	14





## BIZTONSÁGI ÚTMUTATÓ



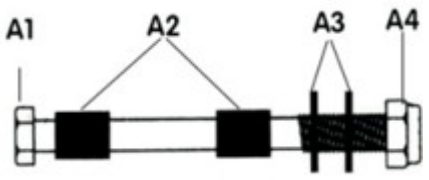

Az első használat előtt figyelmesen olvassa el ezt a kézikönyvet. Őrizze meg későbbi felhasználásra.

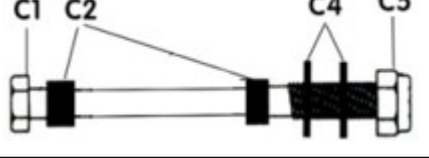



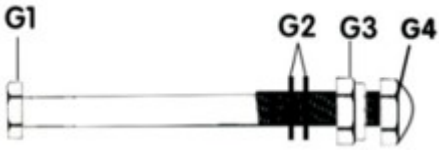

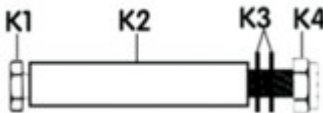
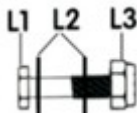
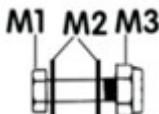
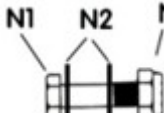
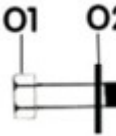





- Ez a termék nem alkalmas 3 év alatti gyermekek számára. Apró részeket tartalmaz, amelyeket lenyelhetnek és fennállhat a fulladás veszélye.
- A gyermekek csak felnőtt felügyelete mellett használhatják.
- Ezt a terméket csak felnőtt szerelheti össze.
- A biztonságos használathoz a minimális magasság 1,98 m a palánk aljáig.
- Javasoljuk, hogy az alapot ne vízzel, hanem homokkal töltsse fel. Ha az alapot vízzel tölti fel, ellenőrizze, hogy nincs-e szivárgás. A szivárgás a termék felborulásához vezethet.
- Ha az alapot vízzel tölti fel, kérjük, ürítse ki az alapot, vagy adjon hozzá 7,57 liter fagyálló anyagot, mielőtt a hőmérséklet elérné a 0 ° C-ot vagy az alatti lesz. A fagyos víz megrepsztheti az alapot.
- Vízzel vagy homokkal megtöltött alap nélkül nem használható a termék. A termék felborulhat, sérüléseket vagy halált okozhat.
- Rendszeresen ellenőrizze az alap szivárgását. A szivárgások miatt a termék váratlanul felborulhat.
- Ne végezzen helytelen módosítást, és csak a kézikönyv szerint használja.
- Alkalmas beltéri és kültéri használatra egyaránt.
- Az alapot fel kell tölteni homokkal vagy vízzel. Ellenkező esetben áteshet és megsértheti a felhasználót.
- Ha az alap üres, helyezze vízszintes helyzetbe (helyezze a földre).
- Győződjön meg arról, hogy ez a termék stabil. Ne erőltesse meg magát edzés közben.
- Ha kölcsön adja másoknak, tájékoztassa őket a biztonsági óvintézkedésekről és a lehetséges kockázatokról.
- Helyezze egy sima, tiszta és szilárd felületre.
- Ellenőrizze, hogy az alap megfelelően fel van-e töltve homokkal vagy vízzel, és hogy nem dől-e meg.
- Ne hagyja, hogy a gyermekek felnőttek felügyelete nélkül használják ezt a terméket. Gyermekek nem szerelhetik össze.
- Ez egy edzőeszköz, nem játék.
- Soha ne használja víz, uszoda vagy szauna közelében. Veszélyes lehet.

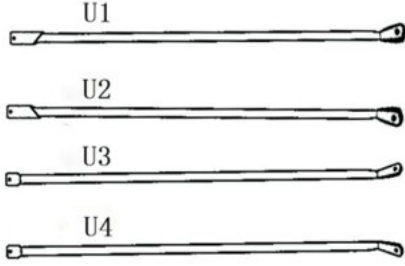

- Sportolás közben viseljen kényelmes sportruhát. A ruháknak megfelelően kell illeszkedniük. Kerülje a túl laza ruhákat, amelyek könnyen beakadhatnak. Mindig viseljen sportcipőt (szandál nélkül). Soha ne edzen mezítláb.
- Minden használat előtt ellenőrizze ezt a terméket. Ha nem működik megfelelően, hagyja abba a testmozgást.
- Ha rosszul érzi magát edzés közben, azonnal hagyja abba.
- Rendszeresen ellenőrizze az összes alkatrész sérülését vagy kopását. A kopott alkatrészeket azonnal ki kell cserélni.
- Csak eredeti pótalkatrészeket használjon.
- A terméket csak arra a célra használja, amelyre szánták.
- Ne viseljen ékszereket. Bekadhatnak edzés közben.
- Soha ne másszon fel az állványra.
- Ne akasszon semmilyen tárgyat a táblára vagy a peremre.
- Ne érjen a peremhez, hogy elkerülje a felborulást.
- A sérülés elkerülése érdekében az edzés megkezdése előtt konzultáljon orvosával az egészségével kapcsolatban.
- **FIGYELEM!** Az edzés közbeni túlterhelés súlyos sérüléshez vagy akár halálhoz is vezethet. Ha szédül, azonnal hagyja abba az edzést.
- Alkalmas iskolák és sport klubok számára, kültéren és beltéren egyaránt használható

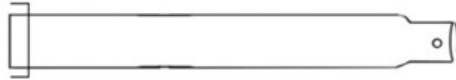

## ALKATRÉS Z LISTA

No.	Név/specifikáció	kép	db
<b>A1,A2,A3,A4</b>	M12x180 mm		1
<b>B1,B3,B4</b>	M12x180 mm		2
<b>C1,C2,C3,C4</b>	M12x180 mm		2
<b>E1,E2</b>	M10x180 mm		1

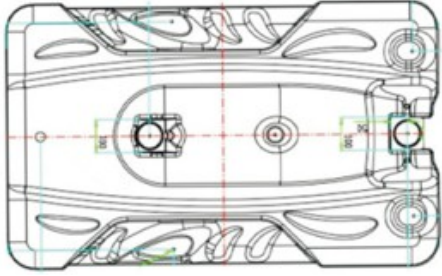
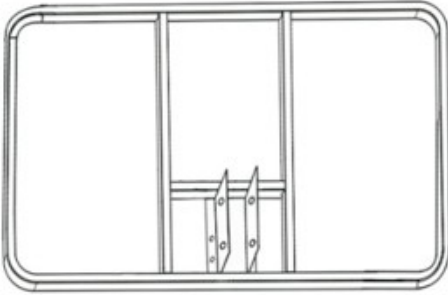
<b>F1,F2,F3</b>	M10x180 mm		2
<b>G1,G2,G3</b>	M10x120 mm		1
<b>H1,H2,H3</b>	M8x90 mm		2
<b>J1,J2,J3</b>	M8x100 mm		2
<b>K1,K2,K3,K4</b>	M10x100 mm		1
<b>L1,L2,L3</b>	M8x45 mm		1
<b>M1,M2,M3</b>	M8x20 mm		2
<b>N1,N2</b>	M8x25 mm		4
<b>O1,O2</b>	M8x35 mm		1
<b>M</b>	Kerekek		2
<b>N</b>	Felső oszlopfedél		1

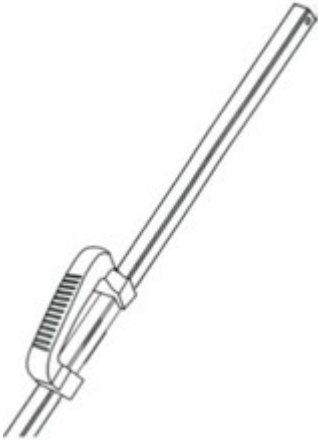
<b>O</b>	Sapka		1
<b>P</b>	Háló		1
<b>Q</b>	Lemez		1
<b>R</b>	Kis rugó		2
<b>S</b>	Tábla tartó (rövid)		2
<b>T</b>	Tábla tartó (hosszú)		2
<b>U</b>	Támasztórudak (U1, U2, U3, U4)		4
<b>V</b>	Keréktengely		1
<b>W</b>	Felső oszlop		1
<b>X</b>	Középső oszlop		1
<b>Y</b>	Alsó oszlop		1
<b>Z</b>	Tábla konzol		1

AA	Gyűrű		1
BB	Alap		1
CC	Tábla		1
DD	Burkolat		1
EE	Külső emelőrúd		1

FF	Belső emelőrúd		1
HH	Nagy rugó		2



# ÖSSZESZERELÉS

## FIGYELEM!

Az összeszerelést csak felnőtt végezheti.

4 felnőtt ajánlott az összeszereléshez.

### 1. Lépés

Csatlakoztassa a W, X és Y oszlopokat. Nézze meg az oszlopok végét, a furatoknak átfedésben kell lenniük. Ezután rögzítse a Q konzolt az X oszlophoz csavarral, alátéttekkel és J1, J2, J3 anyákkal.

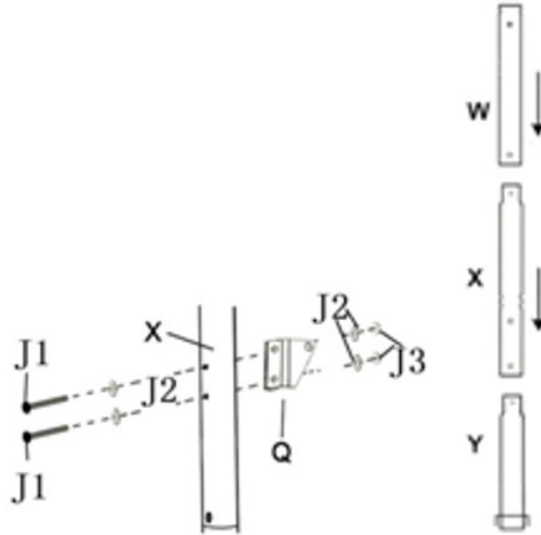

### 2. Lépés

Rögzítse az oszlopot néhány ütéssel.

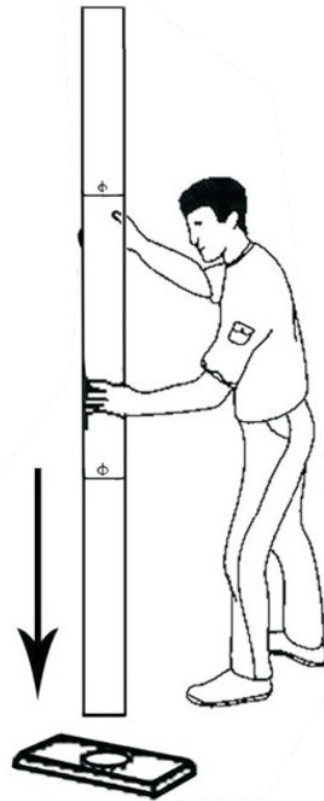

### 3. Lépés

Rögzítse az oszlopot csavarokkal, alátétekkel és F1, F2 és F3 anyákkal.

Ezután rögzítse az Y oszlopot a BB alaphoz Q1, Q2 csavarral és alátéttel. A Q zárójelnek hátrafelé kell mutatnia.

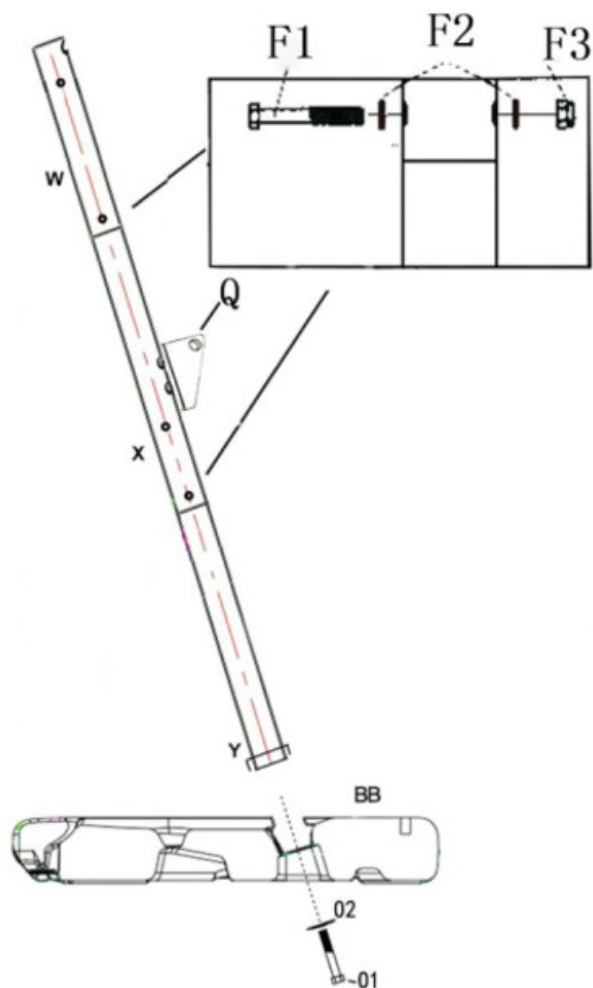

#### 4. Lépés

Csatlakoztassa az U1, U2, U3, U4 tartó rudakat az X középső oszlophoz csavarokkal, alátétekkel és G1, G2, G3 anyákkal. Az U1 és U2 rudakat az X oszlophoz, az U3, U4 rudakat pedig az U1 és U2 rudakhoz kell rögzíteni.

Csatlakoztassa az M kereket, készítse elő a BB alapot az V tengellyel és a GG keréktartókkal.

Ezután csavarokkal, alátétekkel és N1, N2, N3 anyákkal rögzítse az U1, U2, U3, U4 rudakat a BB alaphoz. Rögzítse az U1 és U2 rudakat az alap oldalához, az U3 és U4 rudakat pedig az alap végéhez.

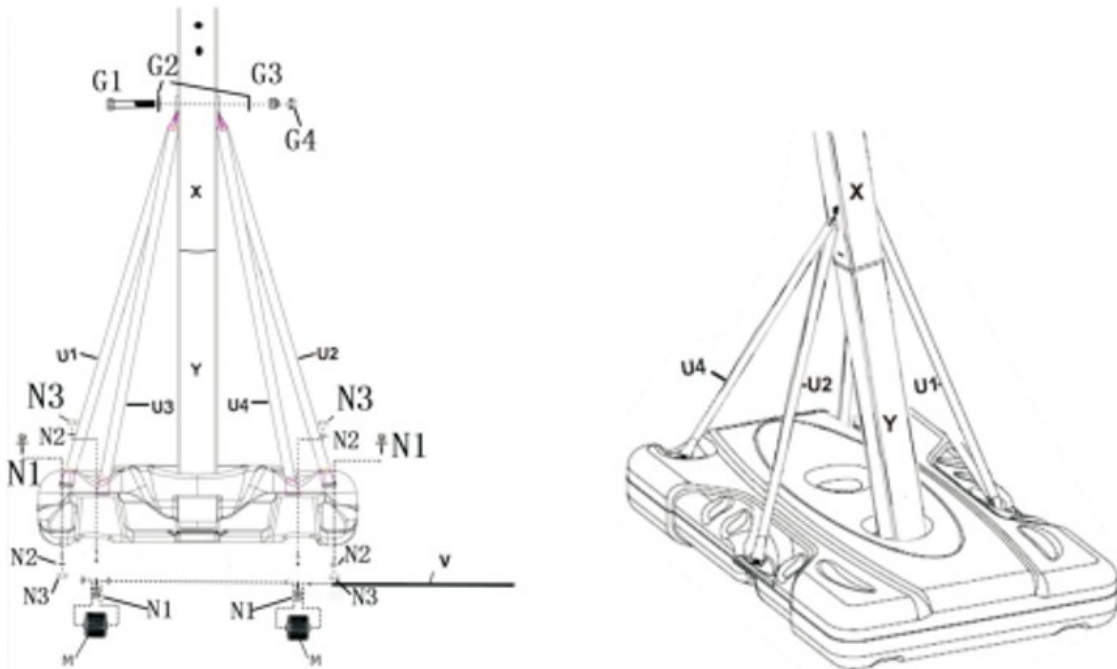

#### 5. Lépés

Csatlakoztassa az AA gyűrűt a CC táblához, csavarokkal, alátétekkel és H1, H2, H3 és M1, M2, M3 anyákkal. Az R rugókat az AA perem 2 furatába kell rögzíteni H1, H2, H3, H4.

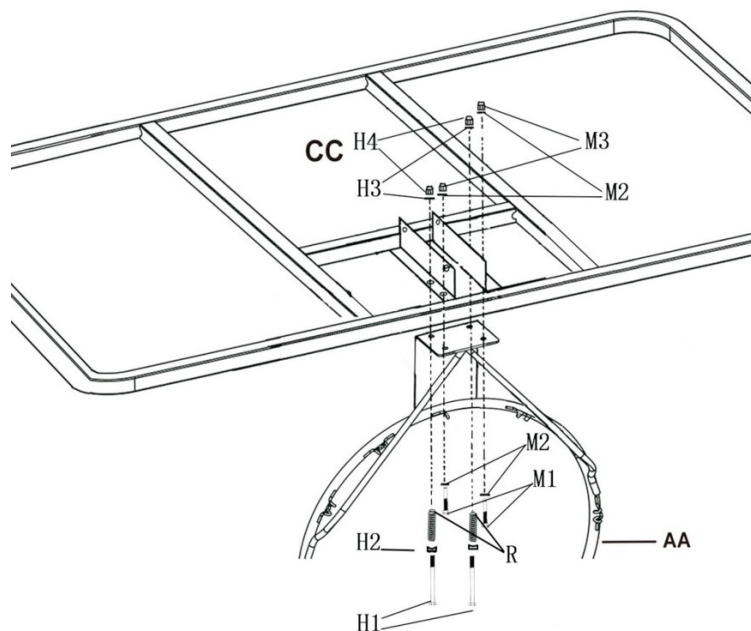

#### 6. Lépés

Csatlakoztassa az S, T tábla konzolokat a CC tábla hátuljához, az ábrák szerint csavarokkal, alátétekkel és C1, C2, C3, C4 anyákkal. Csatlakoztassa az E1, E2 csavarokat az S rövidebb rudakhoz.

**Megjegyzés:** A furatok nagysága segít jobban meghatározni, hogy mely S, T rudak vannak rögzítve a CC táblához.

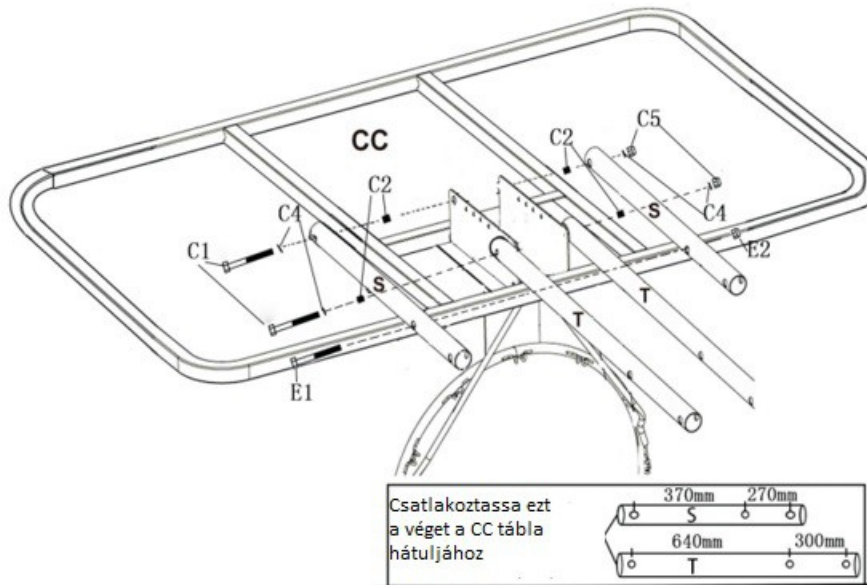

## 7. Lépés

Csatlakoztassa a Z konzolt a felső W oszlophoz csavarokkal, alátétekkel és K1, K2, K3, K4 anyákkal. A K2 perselyt a W oszlop belsejébe kell behelyezni. A K1 csavart csak az S és T rudak rögzítése után húzza meg.

Csatlakoztassa az S, T rudakat a Z tartóhoz csavarokkal, alátétekkel és B1, B3, B4 anyákkal. A B2 perselyt úgy kell elhelyezni a Z konzolban, hogy a B1 csavar ne mozduljon el. Ezután rögzítse az N fedelet a W oszlophoz.

Ezután csavarokkal, alátétekkel és A1, A2, A3, A4 anyákkal rögzítse az EE emelőrudat a hátsó T tartóhoz, az A2 perselyeknek a T konzol és az EE rúd között kell lenniük.

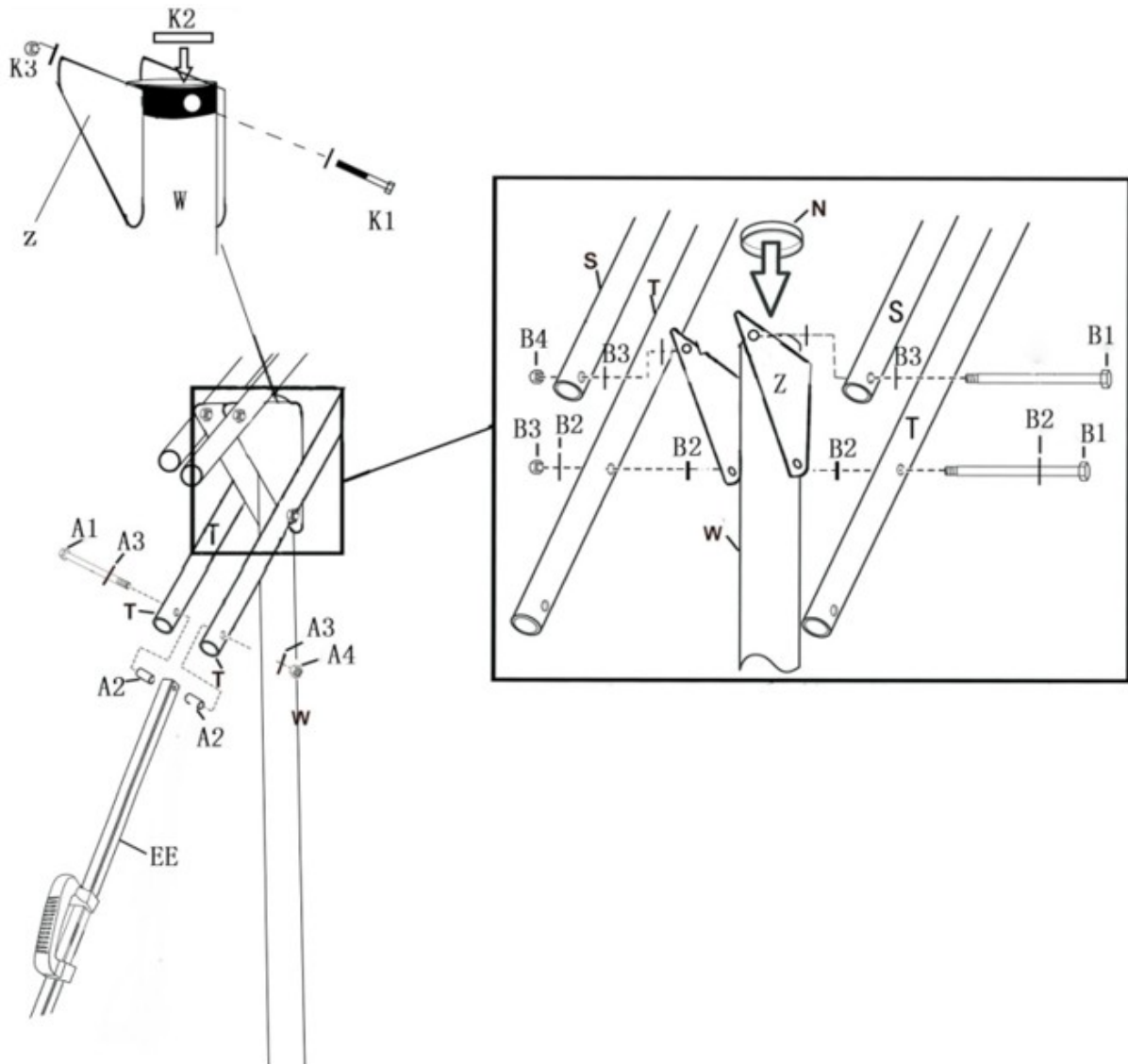

### 8. Lépés

Csatlakoztassa az FF rudat a Q tartóhoz az L1, L2, L3 csavarokkal, alátétekkel és anyákkal.

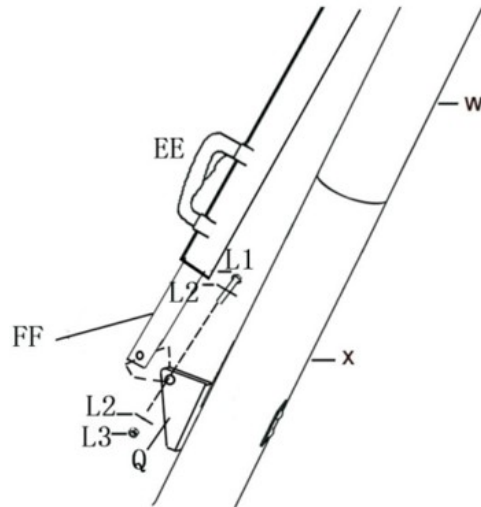

### 9. Lépés

Ahogy az ábrán látható, akassza be a két nagy rugót HH a deszkatartó negyedik furatába.

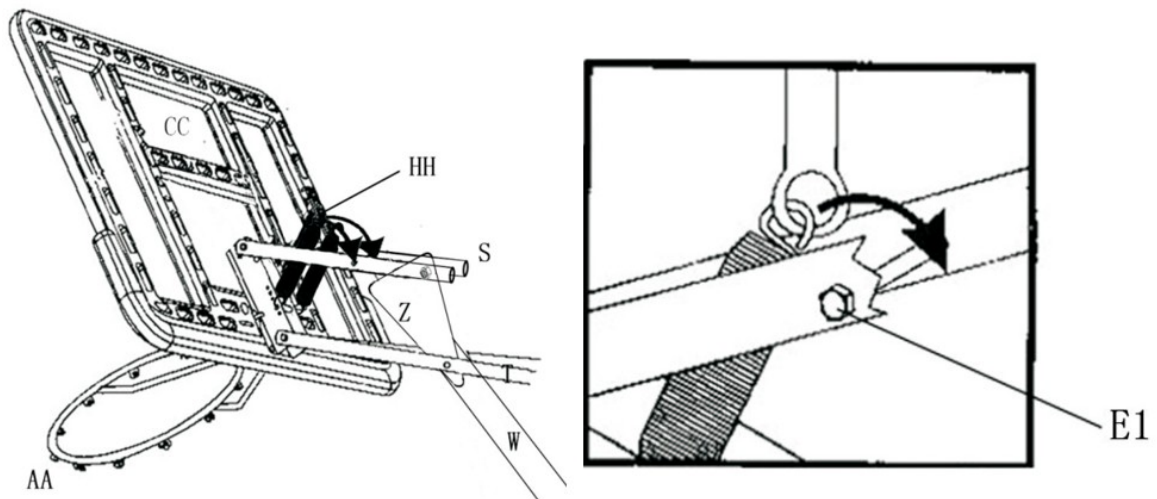

### 10. Lépés

Csatlakoztassa a P hálót az AA gyűrűhöz.

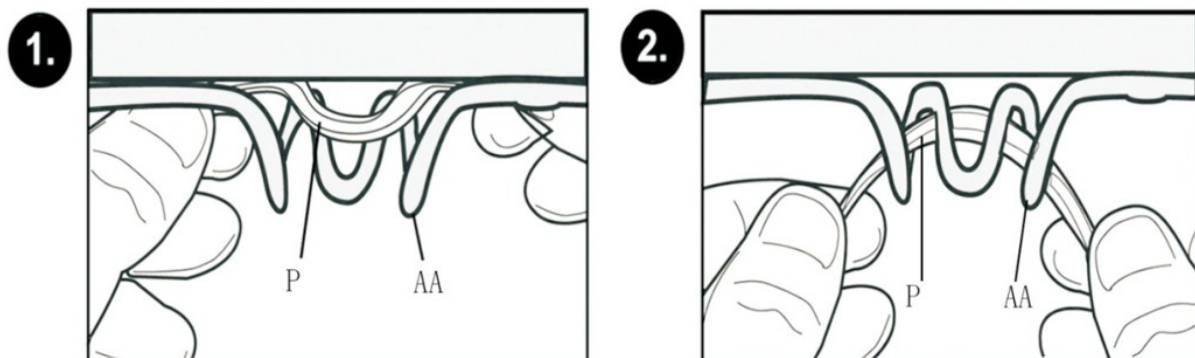

## 11. Lépés

Öntsön 200 kg homokot vagy 150 l vizet az alapba.

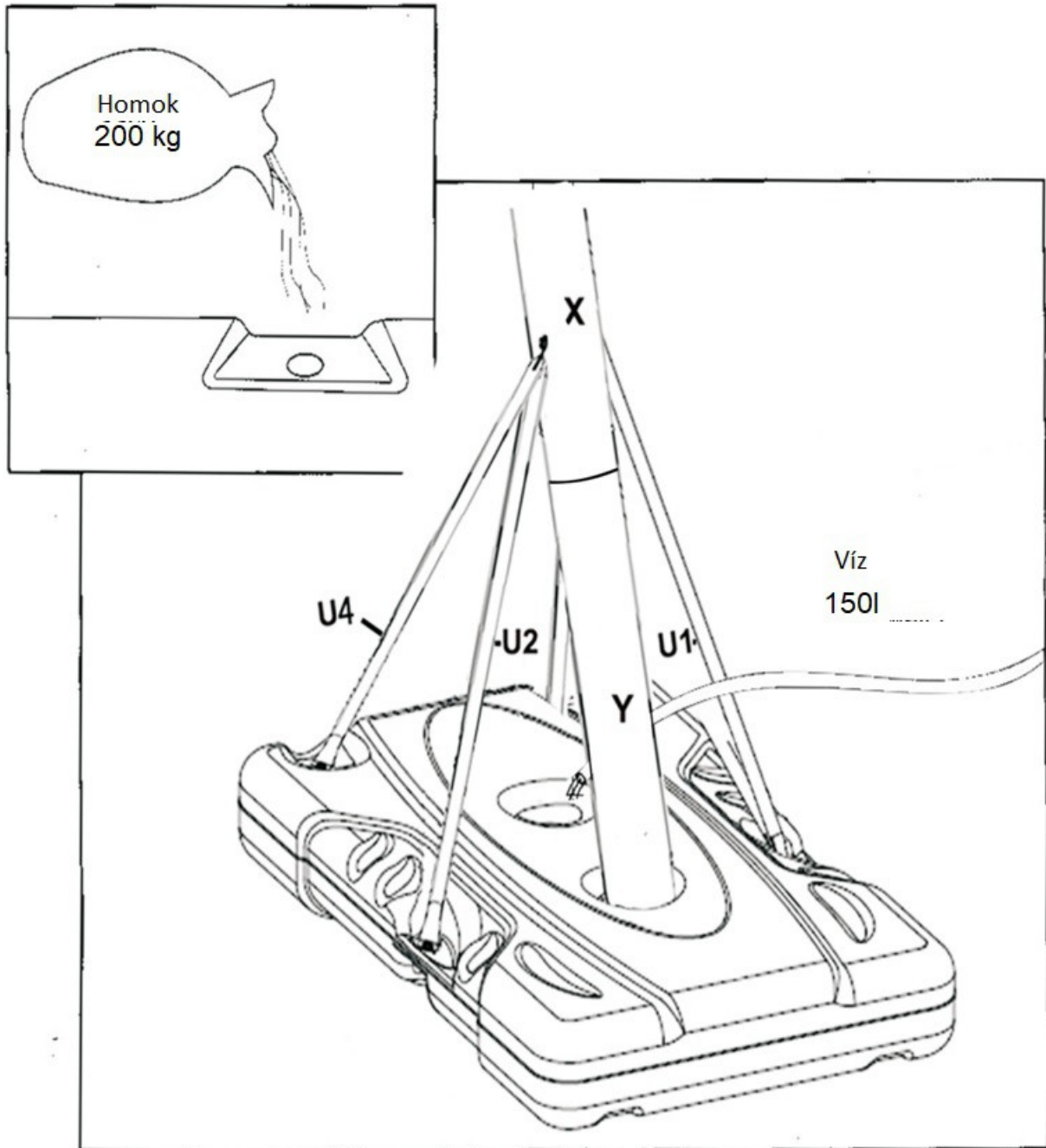

## KÖRNYEZETVÉDELEM

Miután a termék élettartama lejárt, vagy ha a lehetséges javítás nem gazdaságos, a helyi törvényeknek megfelelően és környezetbarát módon dobja el a legközelebbi gyűjtőhelyen.

Ezáltal megóvja a környezetet és a természetes forrásokat. Ezenkívül hozzájárulhat az emberi egészség védelméhez. Ha nem biztos a hulladék helyes eltávolításában, kérjen tájékoztatást a helyi hatóságoktól, hogy elkerülje a törvényszegést vagy a szankciókat.

Ne tegye az elemeket a háztartási hulladék közé, hanem vigye az újrahasznosítási helyre.