



HASZNÁLATI ÚTMUTATÓ – HU
IN 22143 E-roller W-TEC Dalfin

TARTALOM

BIZTONSÁGI ÚTMUTATÓ.....	3
TERMÉK LEÍRÁS.....	4
KIEGÉSZÍTŐK.....	5
AKKUMULÁTOR LEÍRÁS.....	5
AKKUMULÁTOR ELTÁVOLÍTÁS.....	5
VEZÉRLŐ PANEL.....	6
ÖSSZESZERELÉS.....	7
BEÁLLÍTÁS.....	8
FÉKBEÁLLÍTÁS.....	8
KORMÁNY.....	8
ROLLEREZÉS ELŐTT.....	8
ÖSSZECSUKÁS ÉS SZÁLLÍTÁS.....	9
TÖLTÉS.....	9
AKKUMULÁTOR.....	9
HASZNÁLAT.....	10
ROLLEREZÉSI TECHNIKA.....	10
TECHNIKAI SPECIFIKÁCIÓ.....	11
KÖRNYEZETVÉDELEM.....	12

BIZTONSÁGI ÚTMUTATÓ

- A rollert úgy tervezték, hogy egyszerre csak egy személyt szállítson.
- Viseljen sisakot és egyéb védőfelszerelést, beleértve a megfelelő sportcipőt.
- Ne közlekedjen veszélyes vagy arra alkalmatlan utakon.
- Az első rollerezés előtt próbálja ki a roller egy arra alkalmas, forgalomtól elzárt helyen. Ha nem biztos benne, kérjen tanácsot egy tapasztaltabb személytől.
- Rollerezés közben kerülje a veszélyes manővereket vagy az egykezes kormányzást.
- Rollerezés közben tartsa mindkét lábát a fellépőlapon.
- Ne haladjon közvetlenül 3 cm-nél magasabb akadály felett, különben elveszítheti egyensúlyát, és sérülést vagy a termék károsodását okozhatja.
- Egyenetlen vagy rögös úton lassítson és óvatosan haladjon. Ne veszélyeztesse önmagát vagy másokat.
- Rollerezés előtt a biztonság érdekében a megfelelő kormánymagasságot be kell állítani.
- Ne rollerezzen vízbe, olajba vagy jeges felületre.
- Ne menjen a rollerrel mélyebb vízbe. Az akkumulátor vagy a motor tönkremehet.
- Ha lehetséges, ne közlekedjen rossz időjárási körülmények között. Legyen fokozottan óvatos sötétben.
- A termék használata előtt mindig győződjön meg arról, hogy nem sérti meg a helyi szabályokat és törvényeket. A rollereknek és hasonló közlekedési eszközöknek a használata nem engedélyezett mindenhol. Ha kétségei vannak, lépjen kapcsolatba a helyi hatóságokkal.
- Ellenőrizze, hogy minden alkatrész jó állapotban van, és nem lazultak-e meg a csavarok. Ha szükséges húzza meg őket, vagy vegye fel a kapcsolatot egy szervizközponttal.
- A jogosulatlan módosítások vagy karbantartások csökkentik a berendezés biztonságát.
- A szakszerűtlen használat súlyos (halálos) sérülésekhez vagy károkhoz vezethet.
- Rendszeresen ellenőrizze a termék kopását. Azonnal cserélje ki a kopott alkatrészeket.
- Ne használjon sérült terméket.
- Karbantartáshoz és használathoz kövesse a kézikönyvet. Ne szerelje szét a roller egyedül.
- Rollerezés előtt ellenőrizze az akkumulátor töltöttségi szintjét. Ha nincs teljesen feltöltve, ne induljon el.
- A készülék csak személyes használatra szolgál. Kereskedelmi felhasználása nem megengedett.
- Vigyázzon rollerezés közben. Soha ne rollerezzen alkohol vagy drog hatása alatt. Ne szállítson semmit a rollerrel.
- A sérülések elkerülése érdekében ne lépje túl a sebesség- vagy súlykorlátokat.
- Térdét enyhén hajlítsa be, ha egyenetlen felületen halad.
- Baleset esetén ne hagyja el a helyszínt, és várja meg a segítséget.
- Ha többen rollereznek, tartson elegendő távolságot az ütközések elkerülése érdekében.
- Ne feledje, hogy a jelenlegi magasságánál magassabban lesz, ha a rolleren áll. Próbálja megőrizni egyensúlyát és kerülje a túl szűk helyeket.
- Egyéb tevékenységek (telefonálás, zenehallgatás) elvonhatják a figyelmét a rollerezésről. Mindig koncentráljon az útra.

- Rendszeresen ellenőrizze a gumik állapotát. Az elkopott gumikat azonnal cserélje ki.
- Ne gyorsítson a dombról lefelé haladva. A fékezési távolság hosszabb, és elveszítheti a roller feletti irányítását.
- Terhelhetőség: 100 kg

TERMÉK LEÍRÁS

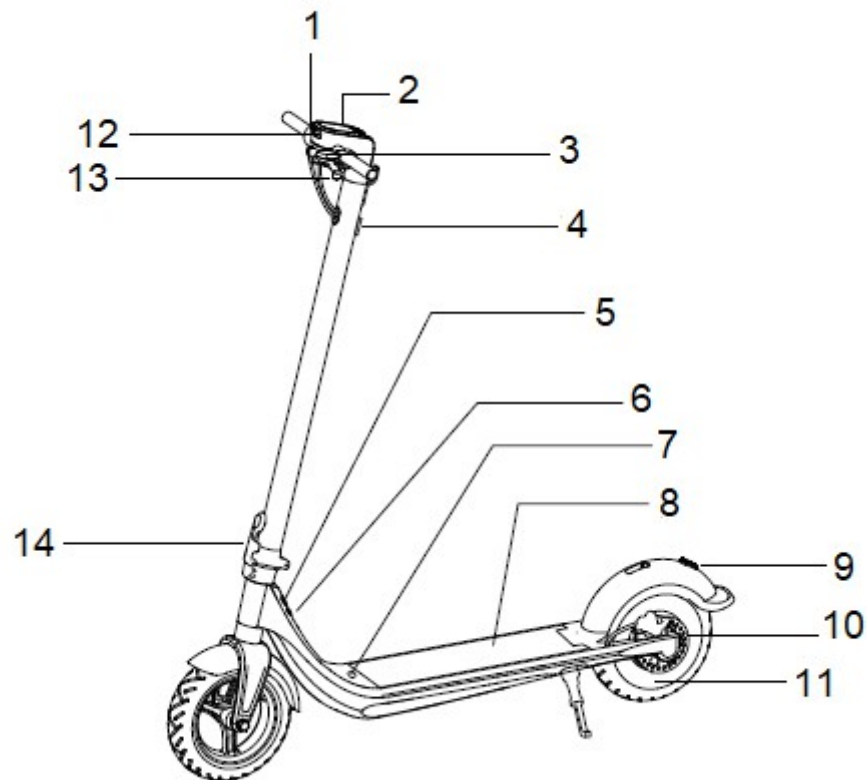

1. Gáz
2. Vezérlőpult
3. Duda
4. USB
5. Töltőport
6. BE / KI gomb a szinkronizáláshoz
7. A fellépőlap eltávolításának mechanizmusa
8. Fellépőlap
9. Féklámpák
10. Féktárcsa
11. Motor
12. Első lámpa
13. Fékkar
14. Összecsukható mechanizmus

KIEGÉSZÍTŐK

USB kábel

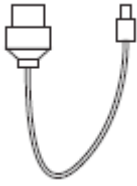

Imbuszkulcs



Töltő + adapter

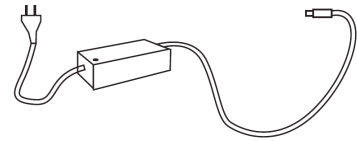

AKKUMULÁTOR

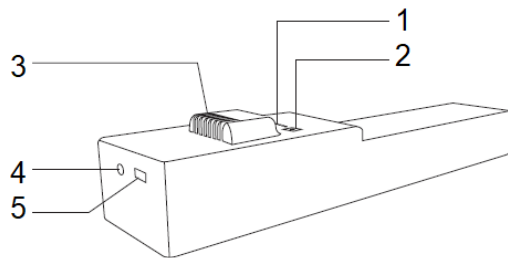

1. Akkumulátor állapot
2. 5 V-os kapcsoló
3. Csatlakozó
4. Töltőport
5. USB csatlakozó

AKKUMULÁTOR ELTÁVOLÍTÁS

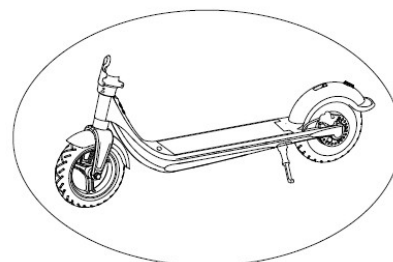
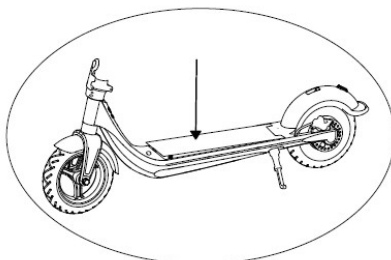
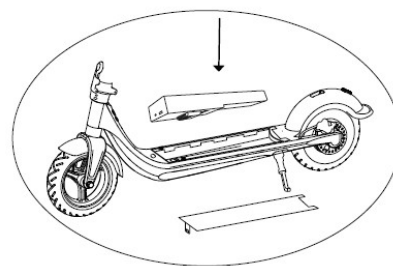
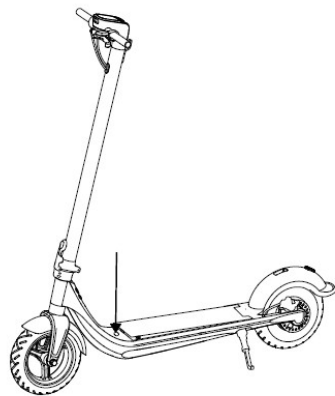

VEZÉRLŐPANEL

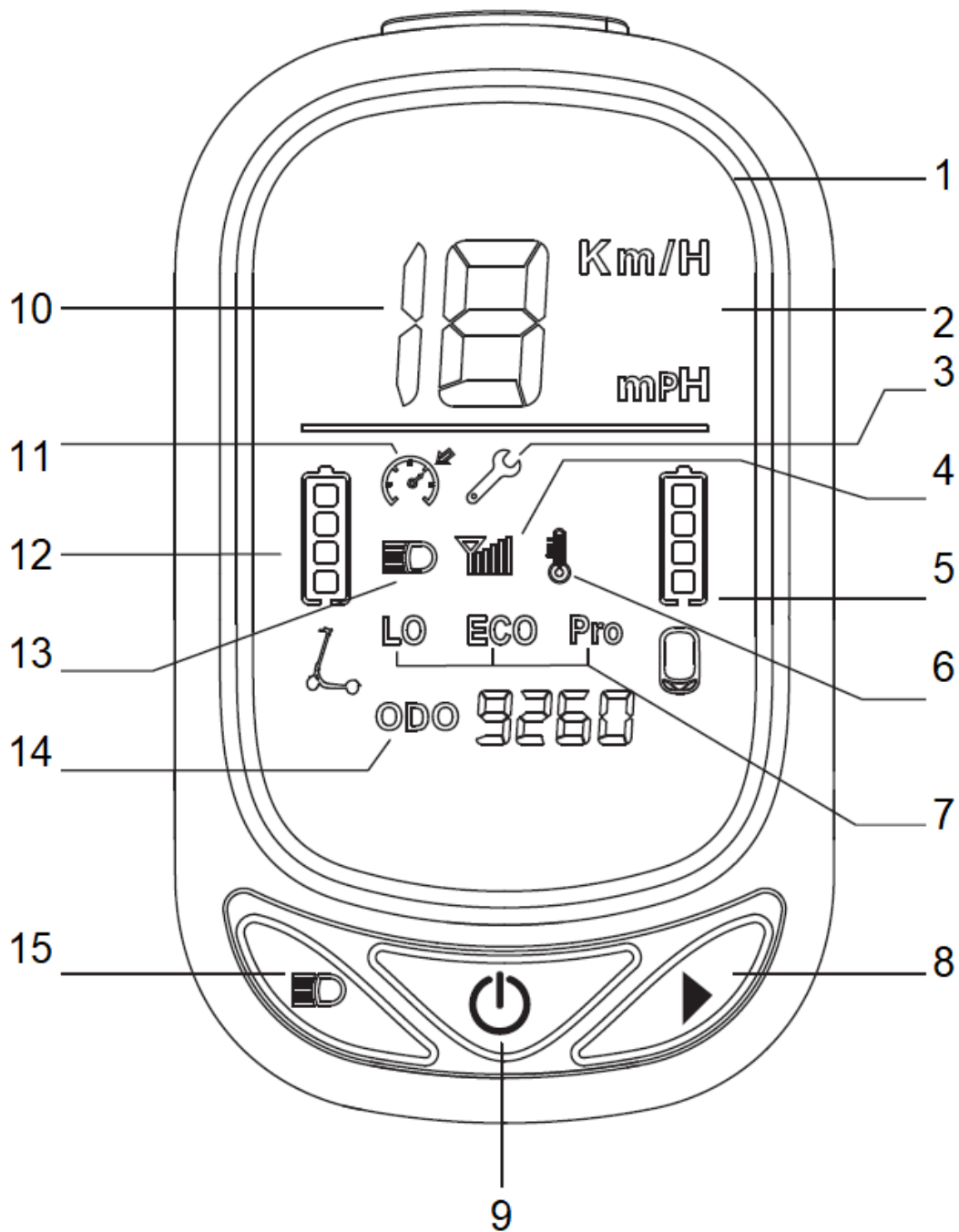

- | | |
|-------------------------------|---------------------------|
| 1. Sebességység km / h | 9. Be / ki kapcsoló gomb |
| 2. Sebességység mérföld / óra | 10. Sebesség |
| 3. Hiba | 11. Tempomat |
| 4. Jel | 12. Akkumulátor-kapacitás |
| 5. A kezelőpanel akkumulátora | 13. Világítás |
| 6. Hőfok | 14. Teljes távolság |
| 7. Sebesség módok | 15. Világítás gomb |

8. Sebesség mód váltás

A rollert a be / ki kapcsoló gombbal indíthatja el. A roller elindul és készenléti állapotba lép.

A kezelőpanel és a roller szinkronizálása: A roller elindítása után nyomja meg a BE / KI gombot a szinkronizáláshoz, hogy 6 másodpercig szinkronizálja a rollert és a kezelőpanelt, majd nyomja meg a gombokat a 8 és a 15 üzemmód egyidejű megváltoztatásához .

Sebesség egységek cseréje: A vezérlőpanelnek kikapcsolva kell lennie, nyomja meg az üzemmódváltó 8 gombot, majd tartsa lenyomva a 9 be / ki gombot, amíg a vezérlőpanel bekapcsol, majd a 15-ös világítógombbal válassza ki a km / h vagy a mérföld / h értéket.

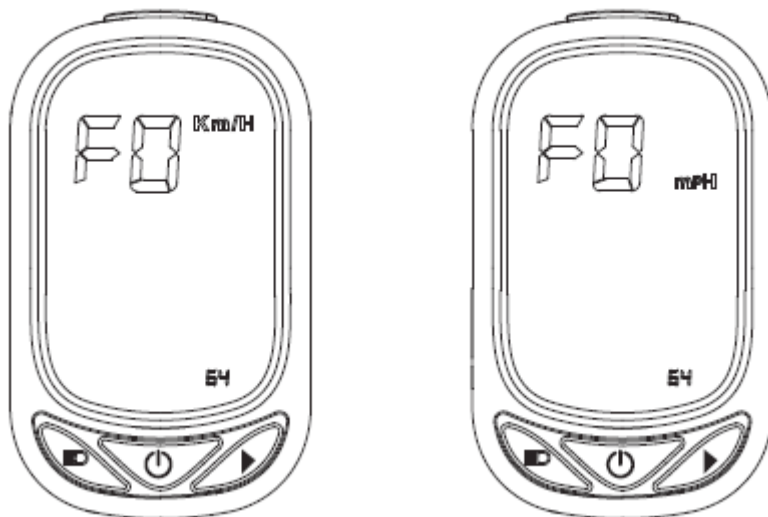

Világítás: A fények be- és kikapcsolásához nyomja meg a 15 gombot, és megjelenik a 13 ikon.

Sebességtartó automatika: A sebességtartó automatika elindításához tartson állandó sebességet, 5 másodpercen belül 2 hangjelzés hallatszik, majd a kijelzőn megjelenik a 11 ikon, majd elengedheti a gázpedált. A tempomat kikapcsolásához nyomja meg a gázpedált vagy a féket.

Túlmelegedés: Ha a 6 ikon megjelenik, a roller túlmelegedett, és meg kell várni, amíg lehül, lehülés után az ikon eltűnik.

Hiba: Ha a 3. ikon megjelenik, vegye fel a kapcsolatot a szervizzel.

Ha a rollert 1 percig nem használják, a vezérlőpanel energiatakarékos módba kapcsol, a roller 5 perc inaktivitás után kikapcsol. A vezérlőpanel 10 perc múlva kikapcsol, amikor a lámpák világítanak.

ÖSSZESZERELÉS

Használja az összecusukható mechanizmust a kormány kinyitásához, majd a kormány rögzítéséhez.

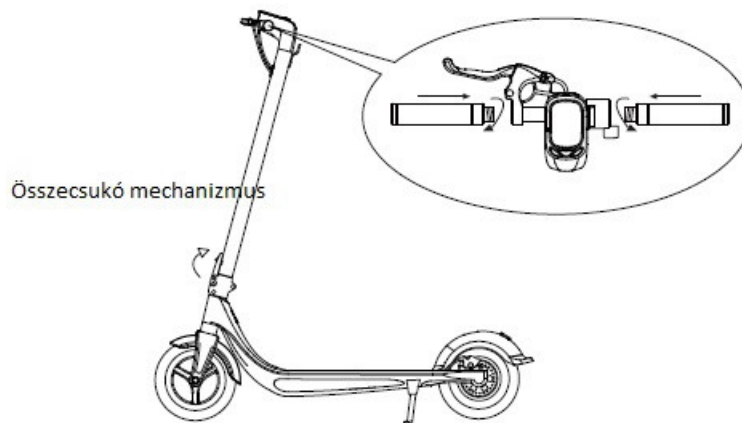

BEÁLLÍTÁS

FÉKBEÁLLÍTÁS

Szoros fék: Ha a fék túl szoros, engedje ki az M5 hatlapú csavart az óramutató járásával ellentétes irányba, és engedje ki a fékkábelt. (rövidebbé kell venni a fékkábel végét)

Laza fék: Ha a fék túl laza, engedje el az M5 hatlapú csavart az óramutató járásával ellentétes irányba, és húzza meg a fékkábelt. (hosszabbítsa meg a fékkábel végét)



KORMÁNY

Ha a kormány meglazult, az M5 hatlapú csavarkulccsal húzza meg az összecsukó mechanizmus csavarjait.

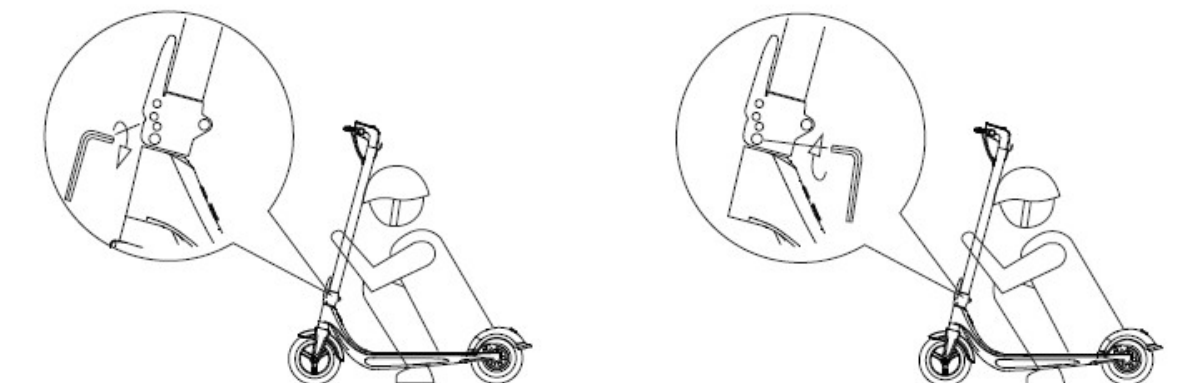

ROLLEREZÉS ELŐTT

Rollerezés előtt ellenőrizze a következőket:

- Az első és hátsó fékek, a lámpák működése, a kormány mozgása és irányíthatósága stb.
- Fékek, ellenőrizze a betétek, tárcsa, fékkábel stb. állapotát
- Ellenőrizze, hogy minden csavar megfelelően meg van-e húzva.
- Ellenőrizze a gumi megfelelő nyomását (45 psi) és állapotát.
- Mindig viseljen egyéni védőfelszerelést (sisak, védőeszközök stb.)
- A kezdőknek és az idősebbeknek ellenőrizniük kell a sebességet, mindig a lassú (ECO) vezetési módot kell használni.
- Állítsa be a kormány megfelelő magasságát.
- Ellenőrizze, hogy a kormány és az összecsukási mechanizmus megfelelően rögzítve van-e.
- Ellenőrizze az akkumulátor állapotát.

ÖSSZECSUKÁS ÉS SZÁLLÍTÁS

Az összecsukáshoz engedje ki a roller gyorskioldó mechanizmusát, és akassza a kormányt a hátsó sárvédőbe. Akkor könnyen hordozhatja a rollert.

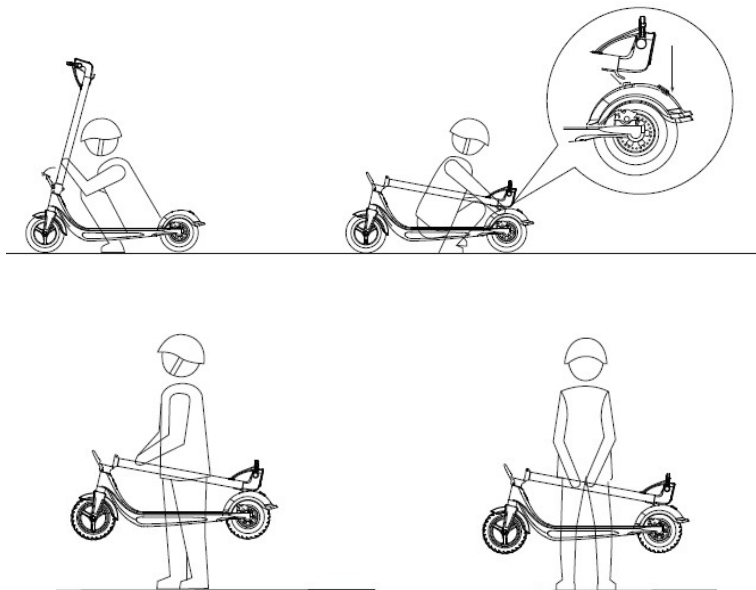

TÖLTÉS

Nyissa ki a töltőportot, és helyezze be a töltőadaptert. A roller feltöltése után távolítsa el az adaptert, és zárja be a töltőportot.

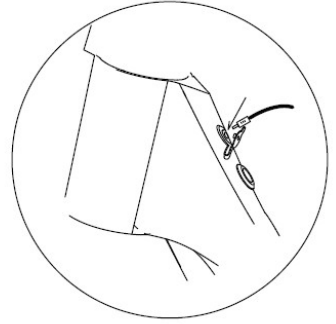
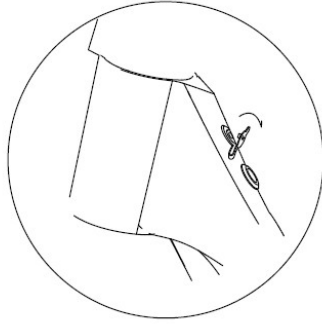

AKKUMULÁTOR

12 hónap garancia biztosított az akkumulátor élettartamára - garantáljuk, hogy az akkumulátor névleges kapacitása a roller értékesítését követő 12 hónapon belül nem csökken a teljes kapacitás 70% -a alá.

- Az akkumulátor megfelelő működése és biztonságos használata érdekében kövesse a kézikönyv utasításait. Azonnal hagyja abba az akkumulátor használatát, ha az elem sérült, folyadék szivárog belőle, vagy szokatlan szagot érez.
- Az akkumulátor élettartama korlátozott. Ha a normál élettartamot meghaladó akkumulátort használ, a töltési frekvencia megnőhet, és a roller hatótávolsága csökken.
- Ne nyissa fel és ne dobja az akkumulátort nyílt lángra. Ne helyezzen idegen tárgyakat az akkumulátorba.
- Ne érintse meg az akkumulátort fémtárggyal. Az akkumulátor felrobbanhat vagy megsérülhet.
- Csak az eredeti töltőt használja.
- Vezetés közben tartsa be a helyi előírásokat és törvényeket.
- Az akkumulátort folyamatosan töltheti.
- Az ideális akkumulátor töltési hőmérséklet $+10\text{ }^{\circ}\text{C}$ és $+30\text{ }^{\circ}\text{C}$ között van.
- Ha hosszabb ideig használja az akkumulátort, annak hőmérséklete magasabb lesz. Ez az akkumulátor normál állapota.
- Ha az akkumulátort hideg környezetben használja, a hatótávolság alacsonyabb.
- Ne javítsa vagy módosítsa az akkumulátort.

HASZNÁLAT

- Használat előtt ellenőrizze, hogy minden alkatrész megfelelően van-e összeszerelve, meghúzva és nem sérült-e.
- Ellenőrizze a fékeket.
- Ellenőrizze, hogy az összecsukórendszer megfelelően rögzítve van-e.
- Ellenőrizze, hogy az akkumulátor megfelelően van-e feltöltve.
- Ellenőrizze, hogy a gumik jó állapotban vannak-e.
- Ellenőrizze a kormányt. Megfelelően meg kell húzni.
- Ismerje meg a környéket, ügyeljen arra, hogy ne veszélyeztesse önmagát és a környezetét.
- Ne közlekedjen csúszós felületen.
- Viseljen védőfelszerelést, beleértve sisakot és sportcipőt.
- Ne használja, ha az időjárási viszonyok rosszak.
- A nedvesség csökkenti a fékezés hatékonyságát.

ROLLEREZÉSI TECHNIKA

- Az első használat előtt ismerje meg a rollert, és tesztelje a termék irányíthatóságát.
- Kanyarodjon folyamatosan és fékezzen biztonságosan, elegendő szabad hely mellett.
- Az első rollerezést próbálja ki akadálymentes, nyílt terepen.

Soha ne hagyja figyelmét elvonnani rollerezés közben

Lábpozíció - tegye a lábát a fellépőlapra a lehető legközelebb az elülső részhez. Eressze a másik lábát a földre. Győződjön meg arról, hogy az út tiszta és szabad. A rollerezés megkezdéséhez lökje el magát előre (úgy mint egy hagyományos rollerrel) a talajon. A gáz lefelé történő megnyomása után döntse előre a testét, hogy megakadályozza a hátradőlést, miközben növeli a sebességet. Ne támaszkodjon a kormányra túlságosan a sebességváltás során. Az egyik láb elöl, a másik pedig hátul helyezkedjen el. Az optimális stabilitás érdekében úgy helyezze el a lábait fellépőlapon, mint egy gördeszékén.

MEGJEGYZÉS: A rollerezés veszélyes lehet. A terméket saját felelősségére használja, és rollerezés előtt ismernie kell a biztonsági előírásokat.

Kanyarodás - ugyanaz, mint egy szörfözésnél vagy snowboardon. Kanyarodás előtt nézzen abba az irányba amerre kanyarodni szeretne, hogy megbizonyosodjon arról, hogy biztonságos a művelet.

Fékezés - helyezze hátra a testsúlyát, így a fékezés a lábon keresztül valósul meg, nem pedig a kormányon és a kormányrendszeren keresztül.

TISZTÍTÁS ÉS KARBANTARTÁS

- A rollert tisztítás vagy karbantartás előtt ki kell kapcsolni, le kell választani a töltőről, és a töltőbemenetet le kell fedni.
- Tisztítsa meg a rollert nedves ruhával és enyhe mosószerrel.
- Ne használjon oldószert vagy más maró hatású tisztítószeret.
- A töltőnyílásba NE kerüljön víz.
- Bővíz soha ne érje a rollert.
- Ne használjon magasnyomású vizet.
- Ha az guminyomás alacsony, fújja fel.
- Ha gumibroncsokat / belsőket ki kell cserélnie, kérjük, forduljon szakkereskedőjéhez vagy gyártójához.
- A fék merevségét az M5 csavar lazításával állíthatja be. Lazítsa meg a csavart jobbra, húzza meg balra.
- Szükség szerint húzza meg vagy lazítsa meg a fékkábelt.
 - Mindig ellenőrizze az elhasznált alkatrészeket

TÁROLÁS

- Száraz és árnyékos helyen tárolja.
- Ne tárolja olyan helyen, ahol a szobahőmérséklet meghaladja az 50 ° C-ot.
- Töltse fel az akkumulátort legalább havonta egyszer. Hűvösebb körülmények között az akkumulátor élettartama rövidebb.

TECHNIKAI SPECIFIKÁCIÓ

méretek	h x sz x m (cm) – Szétnyitott	118 x 42,5 x 122
	h x sz x m (cm) – Összecsukott	118 x 42,5 x 47,5

súly	kg	16,9
Max. terhelhetőség	kg	100
kor		16 – 50
magasság	cm	120 – 200
Vezetési tulajdonságok	Max. sebesség (km / h)	25
	Max. lejtő (%)	15 – 20
	Felület	solid paths, paths with obstacles smaller than 1 cm, do not dive / cross water deeper than 3 cm
	Üzemi hőmérséklet	-10 – 40
	Tárolási hőmérséklet	-20 – 45
	Vízállóság	IP54
akkumulátor	Névleges feszültség (V)	36
	Max. töltési feszültség (V)	42
	Névleges teljesítmény (Wh)	360
Motor paraméterek	Névleges teljesítmény (W)	350
	Maximális teljesítmény (W)	600
töltő	Névleges teljesítmény (W)	84
	Névleges bemeneti feszültség	100 – 240
	Névleges kimeneti feszültség (V)	42
	Névleges áram (A)	2
	Tanúsítvány	CERoHs UL FCC
vezérlőpanel	Akkumulátor kapacitása (Ah)	1
	Töltőáram (A)	1
	Töltési idő (Hod.)	2
	világítás (W)	1,2

KÖRNYEZETVÉDELEM

Miután a termék élettartama lejárt, vagy ha a lehetséges javítás nem gazdaságos, a helyi törvényeknek megfelelően és környezetbarát módon dobja el a legközelebbi gyűjtőhelyen. Ezáltal megóvja a környezetet és a természetes forrásokat. Ezenkívül hozzájárulhat az emberi egészség védelméhez. Ha nem biztos a hulladék helyes eltávolításában, kérjen tájékoztatást a helyi hatóságoktól, hogy elkerülje a törvényszegést vagy a szankciókat. Ne tegye az elemeket a háztartási hulladék közé, hanem vigye az újrahasznosítási helyre.