

W-tec

HASZNÁLATI ÚTMUTATÓ – HU
IN 21998 E-roller W-tec Dealan
IN 22334 E-roller W-tec Dealan II



TARTALOM

BIZTONSÁGI ÚTMUTATÓ.....	3
TERMÉKLEÍRÁS.....	4
ÖSSZESZERELÉS.....	5
SZÉTNYITÁS.....	7
ÖSSZECSUKÁS.....	8
TÖLTÉS.....	9
INDULÁS ÉS MEGÁLLÁS.....	9
VEZÉRLŐPANEL.....	11
BEÁLLÍTÁS.....	12
TEMPOMAT.....	13
HÁTSÓ LENGÉSCSILLAPÍTÓ BEÁLLÍTÁSA.....	13
FÉKBEÁLLÍTÁS.....	14
SZOKATLAN HANG FÉKEZÉS KÖZBEN	16
ROLLEREZÉS ELŐTT.....	16
AKKUMULÁTOR.....	17
HASZNÁLAT.....	17
ROLLEREZÉSI TECHNIKA.....	18
TECHNIKAI PARAMÉTEREK.....	19
KÖRNYEZETVÉDELEM.....	19

BIZTONSÁGI ÚTMUTATÓ

- A rollert úgy tervezték, hogy egyszerre csak egy személyt szállítson.
- Viseljen sisakot és egyéb védőfelszerelést, beleértve a megfelelő sportcipőt.
- Ne közlekedjen veszélyes vagy arra alkalmatlan utakon.
- Az első rollerezés előtt próbálja ki a roller egy arra alkalmas, forgalomtól elzárt helyen. Ha nem biztos benne, kérjen tanácsot egy tapasztaltabb személytől.
- Rollerezés közben kerülje a veszélyes manővereket vagy az egykezes kormányzást.
- Rollerezés közben tartsa mindkét lábát a fellépőlapon.
- Ne haladjon közvetlenül 3 cm-nél magasabb akadály felett, különben elveszítheti egyensúlyát, és sérülést vagy a termék károsodását okozhatja.
- Egyenetlen vagy rögös úton lassítson és óvatosan haladjon. Ne veszélyeztesse önmagát vagy másokat.
- Rollerezés előtt a biztonság érdekében a megfelelő kormánymagasságot be kell állítani.
- Ne rollerezzen vízbe, olajba vagy jeges felületre.
- Ne menjen a rollerrel mélyebb vízbe. Az akkumulátor vagy a motor tönkremehet.
- Ha lehetséges, ne közlekedjen rossz időjárási körülmények között. Legyen fokozottan óvatos sötétben.
- A termék használata előtt mindig győződjön meg arról, hogy nem sérti meg a helyi szabályokat és törvényeket. A rollereknek és hasonló közlekedési eszközöknek a használata nem engedélyezett mindenhol. Ha kétségei vannak, lépjen kapcsolatba a helyi hatóságokkal.
- Ellenőrizze, hogy minden alkatrész jó állapotban van, és nem lazultak-e meg a csavarok. Ha szükséges húzza meg őket, vagy vegye fel a kapcsolatot egy szervizközponttal.
- A jogosulatlan módosítások vagy karbantartások csökkentik a berendezés biztonságát.
- A szakszerűtlen használat súlyos (halálos) sérülésekhez vagy károkhoz vezethet.
- Rendszeresen ellenőrizze a termék kopását. Azonnal cserélje ki a kopott alkatrészeket.
- Ne használjon sérült terméket.
- Karbantartáshoz és használathoz kövesse a kézikönyvet. Ne szerelje szét a roller egyedül.
- Rollerezés előtt ellenőrizze az akkumulátor töltöttségi szintjét. Ha nincs teljesen feltöltve, ne induljon el.
- A készülék csak személyes használatra szolgál. Kereskedelmi felhasználása nem megengedett.
- Vigyázzon rollerezés közben. Soha ne rollerezzen alkohol vagy drog hatása alatt. Ne szállítson semmit a rollerrel.
- A sérülések elkerülése érdekében ne lépje túl a sebesség- vagy súlykorlátokat.
- Térdét enyhén hajlítsa be, ha egyenetlen felületen halad.
- Baleset esetén ne hagyja el a helyszínt, és várja meg a segítséget.
- Ha többen rollereznek, tartson elegendő távolságot az ütközések elkerülése érdekében.
- Ne feledje, hogy a jelenlegi magasságánál magassabban lesz, ha a rolleren áll. Próbálja megőrizni egyensúlyát és kerülje a túl szűk helyeket.
- Egyéb tevékenységek (telefonálás, zenehallgatás) elvonhatják a figyelmét a rollerezésről. Mindig koncentráljon az útra.

- Rendszeresen ellenőrizze a gumik állapotát. Az elkopott gumikat azonnal cserélje ki.
- A fék felforrósodik használat után. Ne érintse meg pusztán kézzel
- Ne gyorsuljon a dombról lefelé haladva. A fékezési távolság hosszabb, és elveszítheti a roller feletti irányítását.
- Terhelhetőség: 120 kg

TERMÉKLEÍRÁS

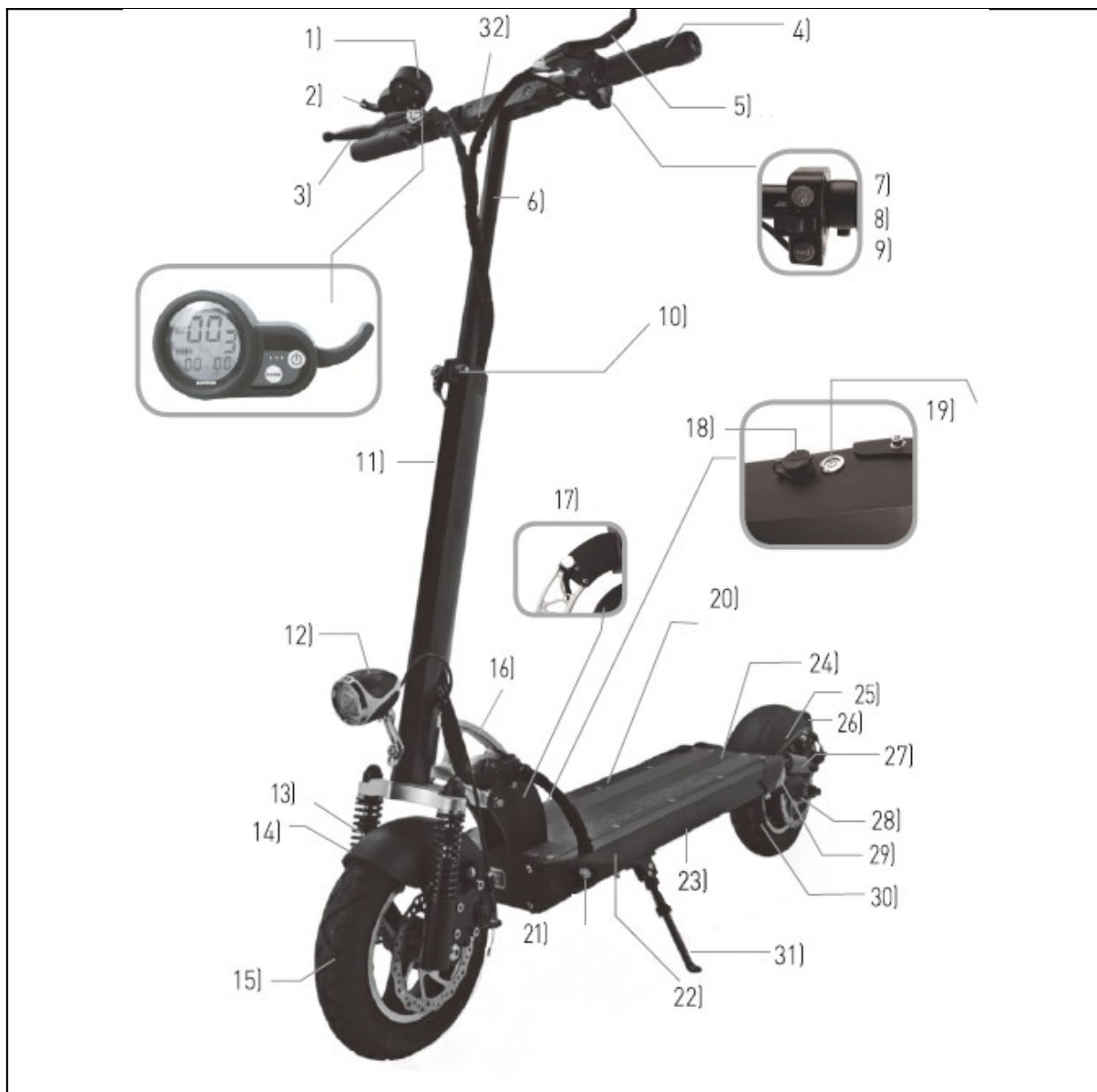

1.	LCD kijelző	9.	Duda
2.	Gáz	10.	Gyorskioldó bilincs a magasság beállításához
3.	Első fékkar	11.	A kormány alsó része
4.	Fogantyúk	12.	Első lámpa
5.	Hátsó fékkar	13.	Első lengéscsillapító
6.	A kormány felső része	14.	Első sárvédő

7.	Gomb a lámpákhoz	15.	Első kerék 10 "
8.	Index	16.	Összecsukó mechanizmus
17.	Kar az összecsukó mechanizmushoz	25.	Hátsó sárvédő
18.	Töltő	26.	Hátsó lámpa
19.	Be/Kikapcsoló gomb	27.	Hátsó lengéscsillapító
20.	Nyomólap	28.	Motor
21.	Első oldalsó lámpa	29.	Hátsó oldalsó lámpák
22.	Lábtartó	30.	10 "hátsó kerék
23.	Li-ion akkumulátor	31.	Kitámasztó
24.	Nyereg helye	32.	A kormány rögzítése

ÖSSZESZERELÉS

Ellenőrizze a csomag tartalmát.



Az akkumulátor már be van helyezve a rollerbe.

A roller sorozatszáma a lábtartó alsó oldalán található.



Nyissa szét a rollert a kormány függőleges helyzetbe emelésével, majd a lábtartó megfogásával nyissa szét.

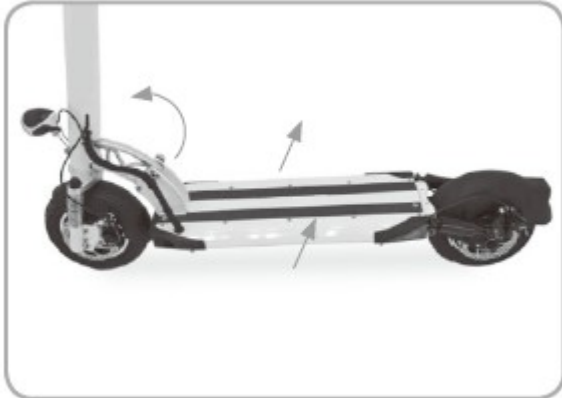

Világítás helyzetének beállítása:



5 mm-es csavarkulccsal lazítsa meg a csavart



Állítsa be a világítás helyzetét és húzza meg a csavart.



Állítsa be a világítás szögét.

SZÉTNYITÁS

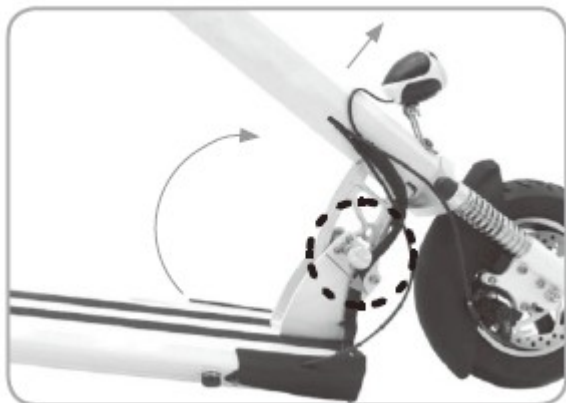

A gomb megnyomásával engedje ki az összecukó mechanizmust.

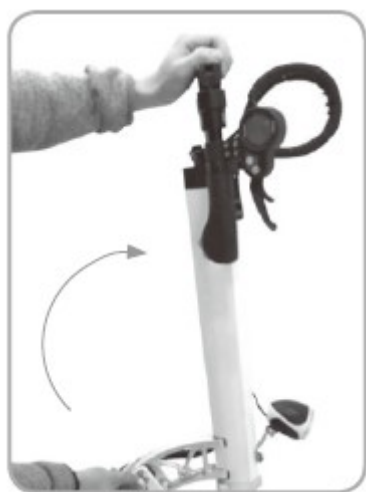

Emelje fel a kormányt, győződjön meg arról, hogy az összecukó mechanizmus le van zárva.

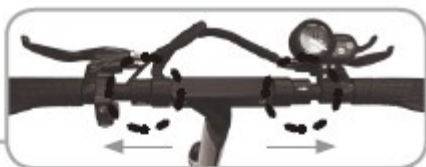

Engedje el a gyorskioldó kart és állítsa be a kívánt kormánymagasságot.

Hajtsa ki a fogantyúkat.

ÖSSZECSUKÁS

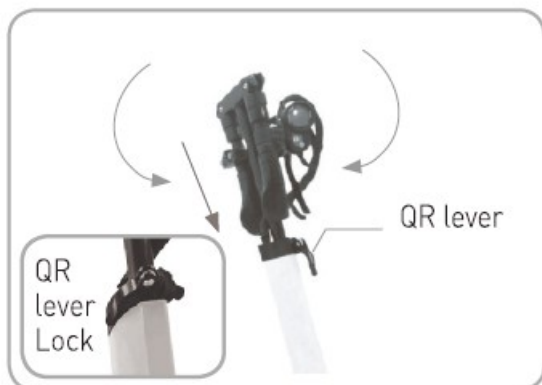

Hajtsa a fogantyúkat a nyilak irányába. Nyissa ki a gyorskioldó kart és csúsztassa be a kormányt. Rögzítse a gyorskioldó kart.



Miután behelyezte a kormányt, nyomja meg az S jelű gombot, és hajtsa a kormányt a lábtartó felé.



Tárolás vagy szállítás előtt győződjön meg arról, hogy a mechanizmus rögzítve van, és a roller nem nyílik szét.

TÖLTÉS

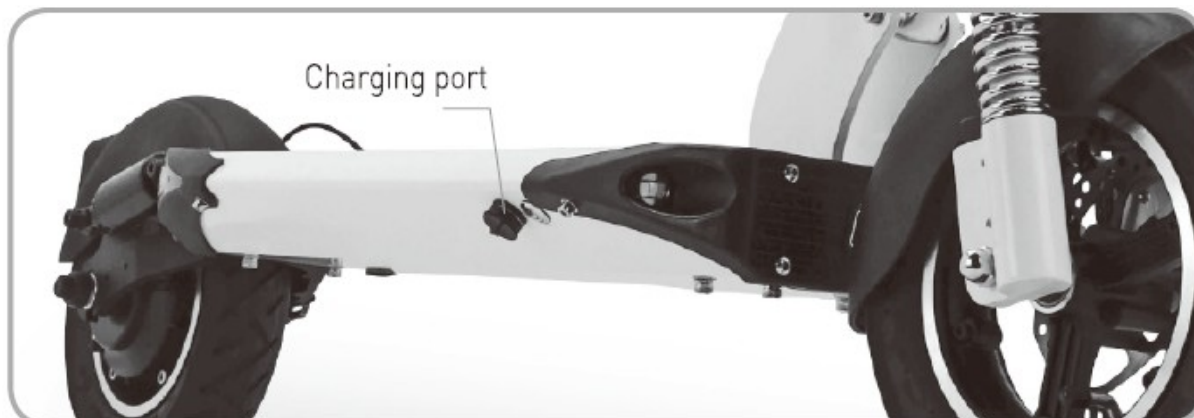

Nyissa ki az egyik töltő csatlakozót, és csatlakoztassa a töltőt. Ezután csatlakoztassa a töltőt egy falialjzathoz.

Ha a jelzők pirosak, nincs feltöltve és zöldek, akkor töltve van.

FIGYELMEZTETÉS:

- Ne használja mindkét csatlakozót egyszerre, ha két töltőt szeretne használni, akkor 2A töltőt kell használnia.
- Ha egyszerre két töltőt használ, akkor azoknak azonos specifikációkkal kell rendelkezniük.
- Különböző specifikációjú töltők használata véglegesen károsíthatja az akkumulátort.

INDULÁS ÉS MEGÁLLÁS



Nyomja meg a bekapcsoló gombot



Kapcsolja be a kijelzőt úgy, hogy 2 másodpercig lenyomva tartja a kijelző gombját. Ezután a felhasználó beállíthatja a szükséges funkciókat.

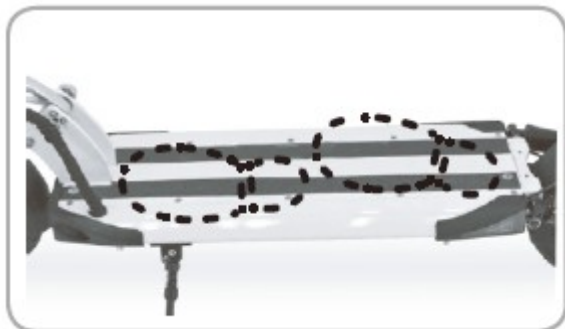

A kitámasztó összecsuksása után álljon a lábtartóra és fogja meg a fogantyúkat. Vigyázzon, ne lépjen a hátsó sárvédőre.



A gyorsulást és a lassulást a gázpedál és a fékek vezérik.



Óvatosan nyomja meg a hátsó féket a lassításhoz. Az első fék hirtelen használatával elvesztheti az irányítást a roller felett.



Óvatosan használja mindkét féket, hogy biztonságosan megálljon.



Ha engedélyezte az elektromos fékezést a beállításban, akkor a fékerő jelentősen nagyobb.





Használat előtt mindig ellenőrizze, hogy a fékrendszer rendben van-e, semmilyen alkatrész nem kophat vagy sérülhet meg. Vezetés előtt ellenőrizze a fékek működését.

VEZÉRLŐPANEL



1. Sebesség km / h-ban
2. Sebesség egységek
3. Az akkumulátor töltöttségjelzője
4. Sebesség mód
5. Start gomb
6. Gáz
7. Üzem mód gomb
8. Működési idő

A sebesség mód beállításához, amikor a kijelző be van kapcsolva, nyomja meg a gombot  az aktuális sebesség üzemmód megjelenítéséhez. Nyomja meg a gombot  a sebesség üzemmód beállításához (L1 - alacsony sebesség, L2 - közepes sebesség, L3 - nagy sebesség). Nyomja meg a gombot  a beállítások mentéséhez és kilépéshez.

KIJELZETT INFORMÁCIÓ

Nyomja meg a gombot  az alábbi funkciók kijelzéséhez:

Kijelző

TRIP

ODO

CHA

VOL*

DST

TIME1

Leírás

A megtett aktuális távolság (az érték visszaállításához tartsa lenyomva a MODE gombot).

Teljes megtett távolság

A roller nem támogatja a funkciót

Áramfeszültség (V)

A roller nem támogatja a funkciót



Stopper 2 órás korlátozással









* A kijelzett feszültség az akkumulátor feszültségétől 1V - 2V túrértéken belül jelenik meg.

Az értékek beállítása után nyomja meg a gombot  a főképernyőre való visszatéréshez.

Kijelző	Kijelzett értékek és opcióik
P0	10 (nem változtatható)
P1	430 (nem változtatható)
P2	10 (nem változtatható)
P3	0 (rögzített érték)
P4	Egységek: 0 – km/h 1 – mile/h
P5	Start mód 0 – tempomattal 1 – feet
P6	Tempomat 0 – tiltott 1 – megengedett
P7	Kezdeti sebesség: 0 – gyors 1 – lassú
P8	Gyári beállítás: 55 Maximum sebességkorlátozás: 1 – 100% A gyártó állította be, ne változtasson! A P8 funkció 100-ra történő megváltoztatása feloldja a roller sebességkorlátozását. A sebesség feloldásakor az akkumulátor jobban elhasználódik, és ebben az esetben az akkumulátor beállításai nem érvényesek.
P9	Elektromos fékerő: 0 – kikapcsolás 1 – közepes 2 – magas

BEÁLLÍTÁSOK

A beállításba való belépéshez vagy kilépéshez nyomja meg a gombokat  és  2 – 3 másodpercig.

Nyomja meg a  gombot a P0 to P9 közötti váltáshoz. Nyomja meg a  gombot az érték beállításához. A kiválasztott érték villogni fog. A  gombbal és  gombbal be tudja állítani az értéket. Nyomja meg a  gombot a növeléshez, és nyomja meg a  gombot a csökkentéshez. A beállításból való kilépéshez, nyomja meg a  gombot és  gombot 2 – 3 másodpercig.

TEMPOMAT

A sebességtartó automatika lehetővé teszi az állandó sebesség automatikus fenntartását.

A funkciót a következőkből indíthatja el:

- a) Beállítások
- b) 7 másodpercig állandó sebesség fenntartásával

A sebességtartó automatika befejezéséhez nyomja meg és engedje fel a féket.

FIGYELEM:

Biztonsági okokból úgy rollerezzen, hogy azonnal le tudja állítani a sebességtartást. A sebességtartó automatika nem szabályozható a gázpedállal, a kikapcsolás csak a fékek megnyomásával és felengedésével történhet.

ELEKTROMOS FÉK INTENZITÁS BEÁLLÍTÁS

Az első és a hátsó fék mechanikusan működtethető. Az elektromos fékek intenzitása a beállításokban állítható be. Válassza a P9 beállítást, 0 - elektromos fék kikapcsolva, 1 - közepes intenzitás, 2 - nagy intenzitás. Elektromos fékeket használnak a fékezés intenzitásának növelésére.

FIGYELEM:

Az elektromos fékek nem működnek, ha az akkumulátor teljesen fel van töltve. Ne használja az elektromos fékeket közvetlenül a töltés után. Az Ön biztonsága érdekében elektromos fékek használatát javasoljuk, csak akkor, ha az akkumulátor kapacitásának több mint 5% -át használják.

HÁTSÓ LENGÉSCSILLAPÍTÓ BEÁLLÍTÁSA

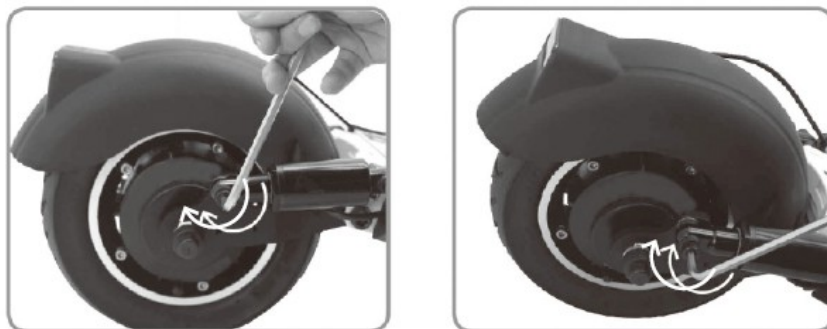

Lazítsa meg a csavart 6 mm-es kulccsal mindkét oldalon.



Helyezze a lengéscsillapítót az alábbi pozícióba, és rögzítse a csavarokat. Húzza meg egyszerre mindkét csavart.

FIGYELEM: Először készítse elő a csavarokat, és egyidejűleg húzza meg őket teljesen.

FÉK BEÁLLÍTÁS

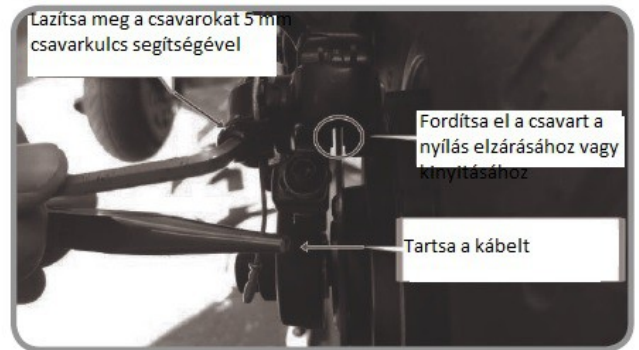
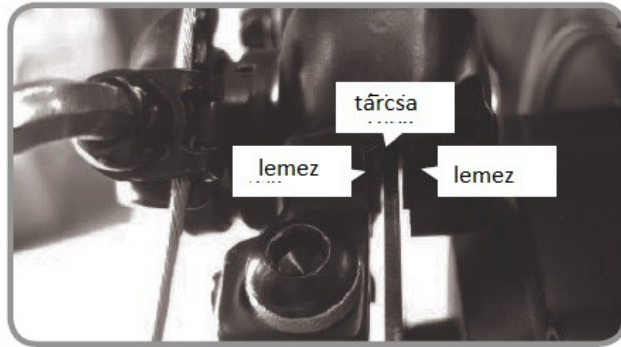

A fékek használata koptatja a betéteket, és megnő a hézag és a tárcsa közötti rés. Ha a fék kevésbé hatékony, tegye a következőket:



1. Lazítsa meg a csavart egy 5 mm-es imbuszkulccsal.



2. A féknyereg elválasztva



3. A képen látható csavar tartja a betéteket, csere után újra meg kell húzni őket.



4. Lazítsa meg a csavart egy 2 mm-es imbuszkulccsal



1. Forgassa a csavart az óramutató járásával megegyező irányba egy 5 mm-es csavarkulccsal, hogy közelebb hozza a betéteket egymáshoz, az óramutató járásával ellentétes irányba pedig a betétek elmozdításához.



2. Ebben a helyzetben forgassa el az óramutató járásával megegyező irányba.



3. Helyezze vissza az ábrán látható pozícióba.



4. Előfordulhat, hogy a betétek nincsenek megfelelő távolságban. Állítsa be ugyanazt a távolságot a két felső csavarral az ábra szerint.

SZOKATLAN HANG FÉKEZÉS KÖZBEN

Ha a fékek szokatlan hangokat adnak ki a fékezés során, akkor lehetséges, hogy csak szennyeződés miatt el vannak tömítődve. Ebben az esetben csak tisztítsa meg a fékeket.

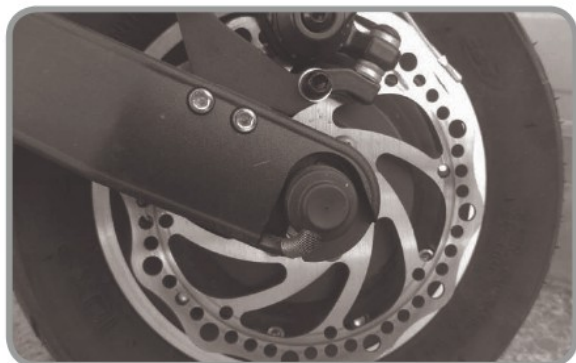

1. A lemezek és a tárcsa előnézete.



2. Tisztítsa meg egy ruhával azt a területet, ahol a tárcsa és a betétek összeérnek.



3. Tisztítsa meg a betéteket.

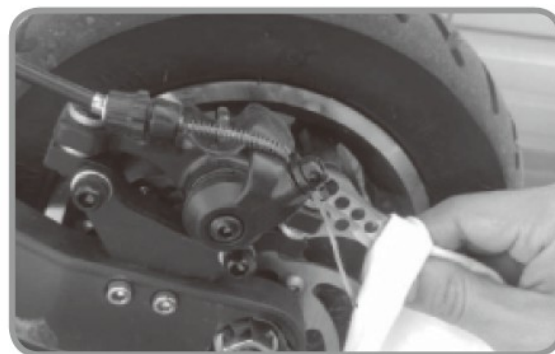

4. Tisztítsa meg a tárcsát.



5. Tisztítsa meg a tárcsát a teljes kerületen.



6. Meg kell szüntetni a szokatlan hangokat.

Ha a probléma továbbra is fennáll, keressen fel a hivatalos szakszervízt.

INDULÁS ELŐTT

Rollerezés előtt ellenőrizze a következőket:

- Az első és hátsó fékek, a lámpák működése, a kormány mozgása és irányíthatósága stb.
- Ellenőrizze a fékek, betétek, tárcsa, fékkábel stb. állapotát

- Ellenőrizze, hogy minden csavar megfelelően meg van-e húzva.
- Ellenőrizze a gumiabroncs megfelelő nyomását (45 psi) és állapotát.
- Mindig viseljen megfelelő védőfelszerelést (sisak, sportcipő stb.)
- A kezdőknek és az idősebbeknek ellenőrizniük kell a sebességet, mindig a lassú (ECO) vezetési módot kell használni.
- Állítsa be a kormány megfelelő magasságát.
- Ellenőrizze, hogy a kormány és az összecsukó mechanizmus megfelelően rögzítve van-e.
- Ellenőrizze az akkumulátor állapotát.

AKKUMULÁTOR

12 hónap garancia biztosított az akkumulátor élettartamára - garantáljuk, hogy az akkumulátor névleges kapacitása a roller értékesítését követő 12 hónapon belül nem csökken a teljes kapacitás 70% -a alá.

- Az akkumulátor megfelelő működése és biztonságos használata érdekében kövesse a kézikönyv utasításait. Azonnal hagyja abba az akkumulátor használatát, ha az elem sérült, folyadék szivárog belőle, vagy szokatlan szagot érez.
- Az akkumulátor élettartama korlátozott. Ha a normál élettartamot meghaladó akkumulátort használ, a töltési frekvencia megnőhet, és a roller hatótávolsága csökken.
- Ne nyissa fel és ne dobja az akkumulátort nyílt lángra. Ne helyezzen idegen tárgyakat az akkumulátorba.
- Ne érintse meg az akkumulátort fémtárggyal. Az akkumulátor felrobbanhat vagy megsérülhet.
- Csak az eredeti töltőt használja.
- Vezetés közben tartsa be a helyi előírásokat és törvényeket.
- Az akkumulátort folyamatosan töltheti.
- Az ideális akkumulátor töltési hőmérséklet $+10^{\circ}\text{C}$ és $+30^{\circ}\text{C}$ között van.
- Ha hosszabb ideig használja az akkumulátort, annak hőmérséklete magasabb lesz. Ez az akkumulátor normál állapota.
- Ha az akkumulátort hideg környezetben használja, a hatótávolság alacsonyabb.
- Ne javítsa vagy módosítsa az akkumulátort.

HASZNÁLAT

- Használat előtt ellenőrizze, hogy minden alkatrész megfelelően van-e összeszerelve, meghúzva és nem sérült-e.
- Ellenőrizze a fékeket.
- Ellenőrizze, hogy az összecsukórendszer megfelelően rögzítve van-e.
- Ellenőrizze, hogy az akkumulátor megfelelően van-e feltöltve.
- Ellenőrizze, hogy a gumik jó állapotban vannak-e.
- Ellenőrizze a kormányt. Megfelelően meg kell húzni.
- Ismerje meg a környéket, ügyeljen arra, hogy ne veszélyeztesse önmagát és a környezetét.
- Ne közlekedjen csúszós felületen.
- Viseljen védőfelszerelést, beleértve sisakot és sportcipőt.
- Ne használja, ha az időjárási viszonyok rosszak.
- A nedvesség csökkenti a fékezés hatékonyságát.

ROLLEREZÉSI TECHNIKA

- Az első használat előtt ismerje meg a rollert, és tesztelje a termék irányíthatóságát.

- Kanyarodjon folyamatosan és fékezzen biztonságosan, elegendő szabad hely mellett.
- Az első rollerezést próbálja ki akadálymentes, nyílt terepen.

Soha ne hagyja figyelmeztetést elvonni rollerezés közben

Lábpozíció - tegye a lábát a fellépőlapra a lehető legközelebb az elülső részhez. Eressze a másik lábát a földre. Győződjön meg arról, hogy az út tiszta és szabad. A rollerezés megkezdéséhez lökje el magát előre (úgy mint egy hagyományos rollerrel) a talajon. A gáz lefelé történő megnyomása után döntse előre a testét, hogy megakadályozza a hátradőlést, miközben növeli a sebességet. Ne támaszkodjon a kormányra túlságosan a sebességváltás során. Az egyik láb elöl, a másik pedig hátul helyezkedjen el. Az optimális stabilitás érdekében úgy helyezze el a lábait fellépőlapon, mint egy gördeszkán.

MEGJEGYZÉS: A rollerezés veszélyes lehet. A terméket saját felelősségére használja, és rollerezés előtt ismernie kell a biztonsági előírásokat.

Kanyarodás - ugyanaz, mint egy szörfözésnél vagy snowboardon. Kanyarodás előtt nézzen abba az irányba amerre kanyarodni szeretne, hogy megbizonyosodjon arról, hogy biztonságos a művelet.

Fékezés - helyezze hátra a testsúlyát, így a fékezés a lábon keresztül valósul meg, nem pedig a kormányon és a kormányrendszeren keresztül.

TISZTÍTÁS ÉS KARBANTARTÁS

- A rollert tisztítás vagy karbantartás előtt ki kell kapcsolni, le kell választani a töltőről, és a töltő csatlakozót le kell fedni.
- Tisztítsa meg a rollert nedves ruhával és enyhe mosószerrel.
- Ne használjon oldószert vagy más agresszív tisztítószert.
- Tartsa a vizet a töltőnyíláson kívül.
- IP54-es ellenálló képesség a por és az eső / a fröccsenő víz ellen. Soha ne álljon a roller vízben.
- Ne használjon nagynyomású tisztítót.
- Ha a gumibroncs nyomása alacsony, fújja fel: (45 psi)
- Ha gumibroncsokat / belső tömlőket kell cserélnie, kérjük, forduljon szakszervízhez vagy gyártójához.
- A fék merevségét az M5 csavar lazításával állíthatja be. Lazítsa meg a csavart jobbra, húzza meg balra.
- Ellenőrizze a fékek működését és állapotát.
- Szükség szerint húzza meg vagy lazítsa meg a fékkábel.
- Ellenőrizze a kopott alkatrészeket.

TÁROLÁS

- Száraz és árnyékos helyen tárolja.
- Ne tárolja olyan helyen, ahol a szobahőmérséklet meghaladja az 50 ° C-ot.
- Töltse fel az akkumulátort legalább havonta egyszer. Hűvösebb körülmények között az akkumulátor élettartama rövidebb.

TECHNIKAI PARAMÉTEREK

Motor típus	52V 600W BLDC HUB motor, hátsó meghajtás
Terhelhetőség	120 kg
Elemtípus	EX plus, Li-polymer cells
Akkumulátor-kapacitás	26 AH (1347 Wh)
A termék súlya	kb 23.7 kg (az akkumulátorral együtt)
Töltési idő	11 - 12 óra (az akkumulátor állapotától függően)
Töltési tartomány	85 - 100 km *
Maximális sebesség	15 km / h (L1), 35 km / h (L2), 43 km / h (L3)
Szerkezet	Összecsukható mechanizmus gombokkal és csúszó kormányval
Méreték - szétnyitva	121 x 57.5 x 118 cm (L x W x H)
Méreték - összecsukva	124 x 25 x 40 cm (l x w x h)
Kijelző	LED kijelző (akkumulátor állapota, megtett távolság, teljes megtett távolság, működési idő, sebesség és sebességmód váltás)
Gombok	Gombok a világításhoz, duka
Fékek	Tárcsafékek (első / hátsó)
Lengéscsillapítók	Hidraulikus (elől), lég (hátsó)
Gumiabroncsok	10 "kerekek, nyomás 45 psi
Anyag	Alumínium ABS burkolattal

* Az értékek csak hozzávetőlegesek, függ az aktuális hőmérséklettől, a szélétől, a felhasználó súlyától stb. A mért értékek 60 kg, 20 km / h, akadálymentes sík útra vonatkoznak, 25 ° C hőmérsékleten és állandó sebességgel.

KÖRNYEZETVÉDELEM

Miután a termék élettartama lejárt, vagy ha a lehetséges javítás nem gazdaságos, a helyi törvényeknek megfelelően és környezetbarát módon dobja el a legközelebbi gyűjtőhelyen. Ezáltal megóvja a környezetet és a természetes forrásokat. Ezenkívül hozzájárulhat az emberi egészség védelméhez. Ha nem biztos a hulladék helyes eltávolításában, kérjen tájékoztatást a helyi hatóságoktól, hogy elkerülje a törvényszegést vagy a szankciókat. Ne tegye az elemeket a háztartási hulladék közé, hanem vigye az újrahasznosítási helyre.