

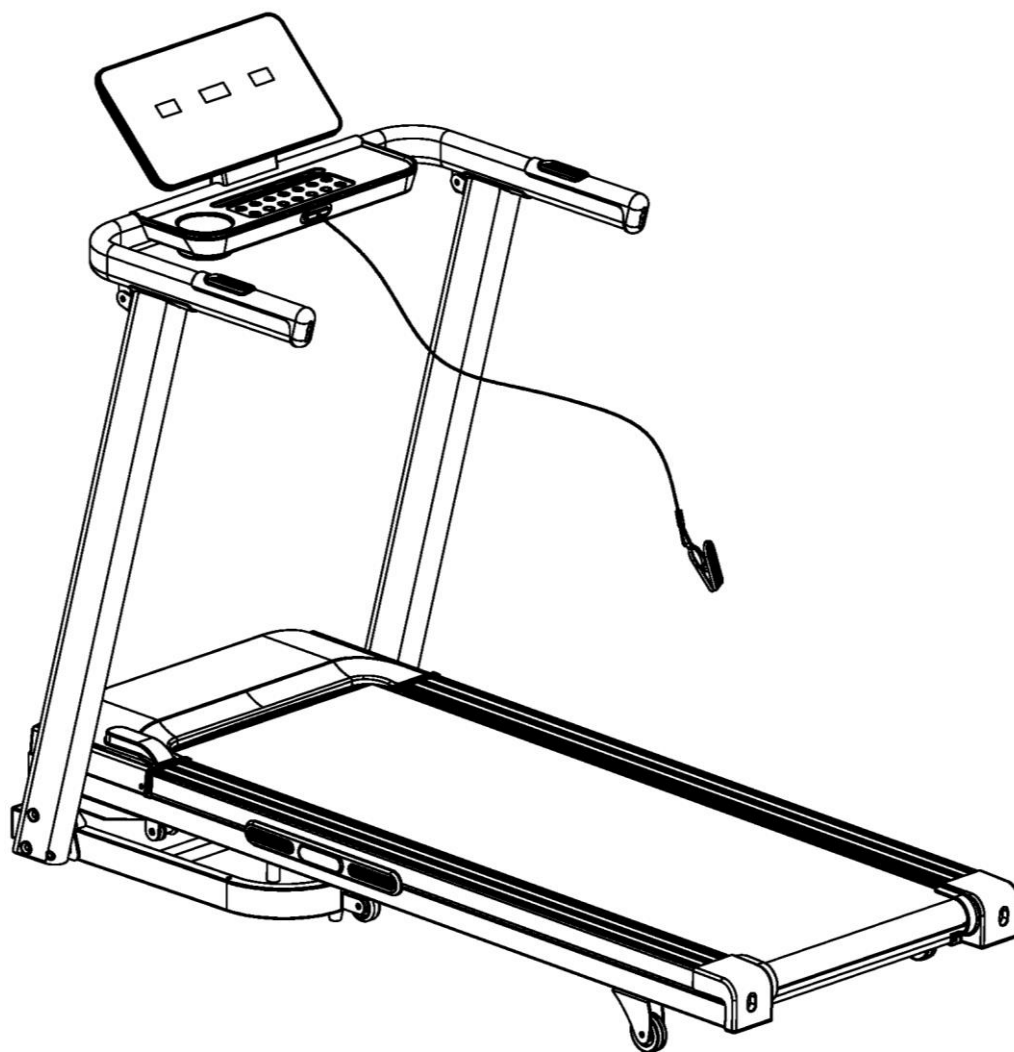

HASZNÁLATI ÚTMUTATÓ– HU
IN 21318 Futópad inSPORTline inCondiT30i



TARTALOM

BIZTONSÁGI ÚTMUTATÓ.....	3
ÖSSZESZERELÉS.....	4
SZÁLLÍTÁS.....	11
SZÁMÍTÓGÉP.....	12
KARBANTARTÁSI ÚTMUTATÓ.....	14
A FUTÓSZALAG BEÁLLÍTÁSA.....	14
A FUTÓPAD KENÉSE.....	15
HIBAELHÁRÍTÁS.....	16
SZERKEZETI RAJZ.....	18
ALKATRÉSZ LISTA.....	20
KÖRNYEZETVÉDELEM.....	21











BIZTONSÁGI ÚTMUTATÓ

- Olvassa el figyelmesen a kézikönyvet, és őrizze meg ha a későbbiekben szüksége lenne rá.
- Az edzés megkezdése előtt mindig csatolja a biztonsági kulcsot a ruhájához vagy az övéhez.
- Mozgása természetes legyen. Ne nézzen le a lábára. Csak egy személy használhatja a terméket egyszerre.
- A sebességet fokozatosan, ne hirtelen növelje.
- Bármilyen probléma esetén nyomja meg a stop gombot vagy húzza ki a biztonsági kulcsot.
- Csak azután lépjen le a készülékről, miután az megállt teljesen.
- Kövesse az összeszerelési utasításokat. Az összeszerelést felnőtt személy végezheti.
- Tartsa távol gyermekektől és háziállatoktól. Ne hagyjon gyermekeket és háziállatokat felügyelet nélkül a futópádk közelében. A futópádk csak felnőtteknek let tervezve.
- Mielőtt bármilyen edzésprogramot elkezdene, konzultáljon orvosával. A konzultáció fontos, ha egészségügyi problémái vannak, kezelés alatt áll, vagy magas a vérnyomása.
- Rendszeresen ellenőrizze az összes csavart és anyát. Megfelelően kell őket meghúzni. Rendszeresen ellenőrizze a futópádk sérüléseit vagy kopásának jeleit. Ne használjon sérült futópádkot.
- Rendszeresen ellenőrizze, hogy a futópádon nincs-e kopás vagy sérülés.
- Kérjük, hogy a futópádkot sík, száraz és egyenletes felületen használja. Tartson a futópádk körül legalább 0,6 m biztonsági távolságot.
- Ne használja nedves helyen. Ne tegye a futópádkot vastag szőnyegre.
- Ha a hálózati kábel megsérült, ne használja a készüléket. Vásároljon újat a szakszervízben vagy márkaboltban.
- Óvja a futópádkot a nedvességtől és a víztől.
- Helyezze a futópádkot úgy, hogy ne takarja el az aljzatot.
- Ne használjon aeroszolos spray-t a futópádk környékén.
- Ha a futópádk jár, ne távolítsa el a védőburkolatot. Ha karbantartás közben el kell távolítania a védőburkolatot, húzza ki a futópádkot az aljzattól.
- Mindig viseljen sportruhát. Ne viseljen laza ruhát, amely elakadhat. Mindig viseljen sportcipőt.
- Ne kapcsolja be a futópádkot, ha rajta áll. A futópádk elindításakor álljon a gép oldalán.
- Ne eddzen kb 40 percig étkezés után.
- Az edzés előtt mindig végezzen bemelegítést.
- Ne tegyen idegen tárgyakat szellőzők vagy aljzatok elé.
- Az élettartam meghosszabbítása érdekében a karbantartást csak a kézikönyv szerint szabad elvégezni.
- Ne módosítsa a terméket.
- Ne vigye túlzásba az edzést, ügyeljen arra hogy ne erőltesse meg magát. Ha először sportol, tartsa erősen a fogantyút, amíg megszokja a készüléket.
- A gép megbibásodása vagy sérülése esetén azonnal hagyja abba az edzést. Ha a futópádk sebessége hirtelen megnő, vegye ki a biztonsági kulcsot.
- A futópádk összeszerelése után csatlakoztassa a futópádkot a konnektorhoz. Csak földelt aljzattal használjon.
- Ha nem használja a készüléket, húzza ki a csatlakozóaljzattal és húzza ki a biztonsági kulcsot.
- A futópádk egyetlen része sem akadályozhatja a felhasználó mozgását.
- Ne használja a szabadban.
- Ne tegye ki közvetlen napsugárzásnak.
- Ne használja magas páratartalmú helyeken (medencék, szauna stb.)
- A folyamatos használat nem lehet hosszabb 2 óránál.
- Ha a futópádkot nem használják, vegye ki a biztonsági kulcsot.
- **Optimális hőmérséklet a használathoz:** 5 – 40 °C
- **Maximális felhasználói súly:** 120 kg
- **Kategória:** HC (EN 957 szabvány szerint) otthoni használatra alkalmas
- **BIZTONSÁGI FIGYELMEZTETÉS:** Ne használjon pulzusérzékelőt a fogantyúban 14 km / h feletti sebességnél.
- **FIGYELEM! A pulzusmérő nem orvosi pontosságú. Az edzés közbeni túlterhelés súlyos sérüléseket vagy halált okozhat. Ha hányingere van, szédül, azonnal hagyja abba az**

edzést és keresse fel orvosát.

ÖSSZESZERELÉS

A csomag az alábbiakat tartalmazza:

No.	név	Spec.	kép	db
A	futópad			1
B	számítógép			1
C14	biztonsági kulcs			1
E08	kábel			1
B08	csavarkulcs	S=13, 14, 15		1
B09	imbuszkulcs	S5		1
D05	csavar	M8x45		4
D09	csavar	M8x15		4
D24	alátét	Ø8		2
D29	alátét	Ø8		2

1. LÉPÉS

Óvatosan húzza ki a szíjat (A) és a számítógépet (B) a dobozból.

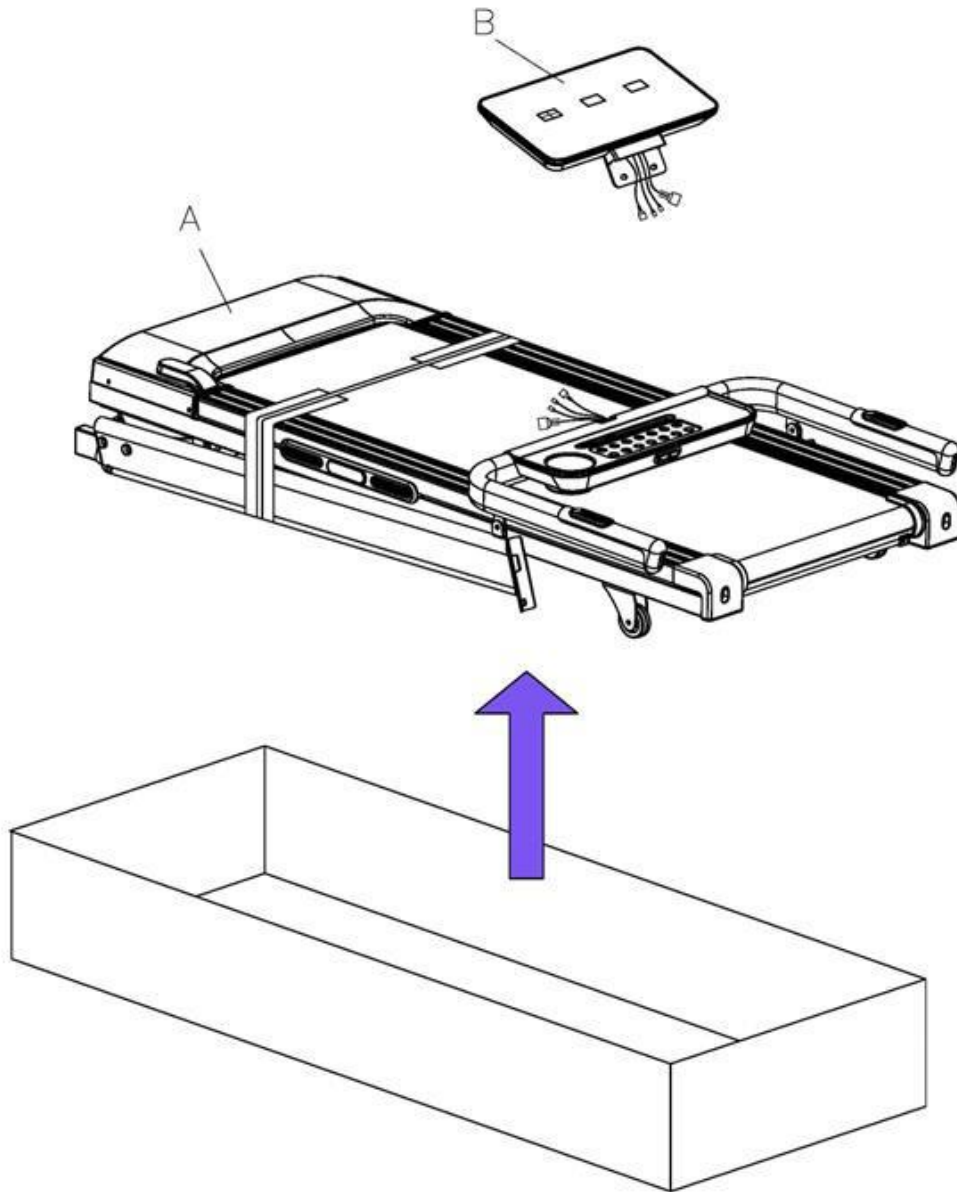

2. LÉPÉS

Csatlakoztassa az oszlopokat (A04 és A05) a futópadhoz (A) két-két csavarral (D05) mindkét oldalon. Csatlakoztassa a kapaszkodókat (A03) az oszlopokhoz (A04 és A05) 2x alátéttel (D29) és 2x csavarral (D09).

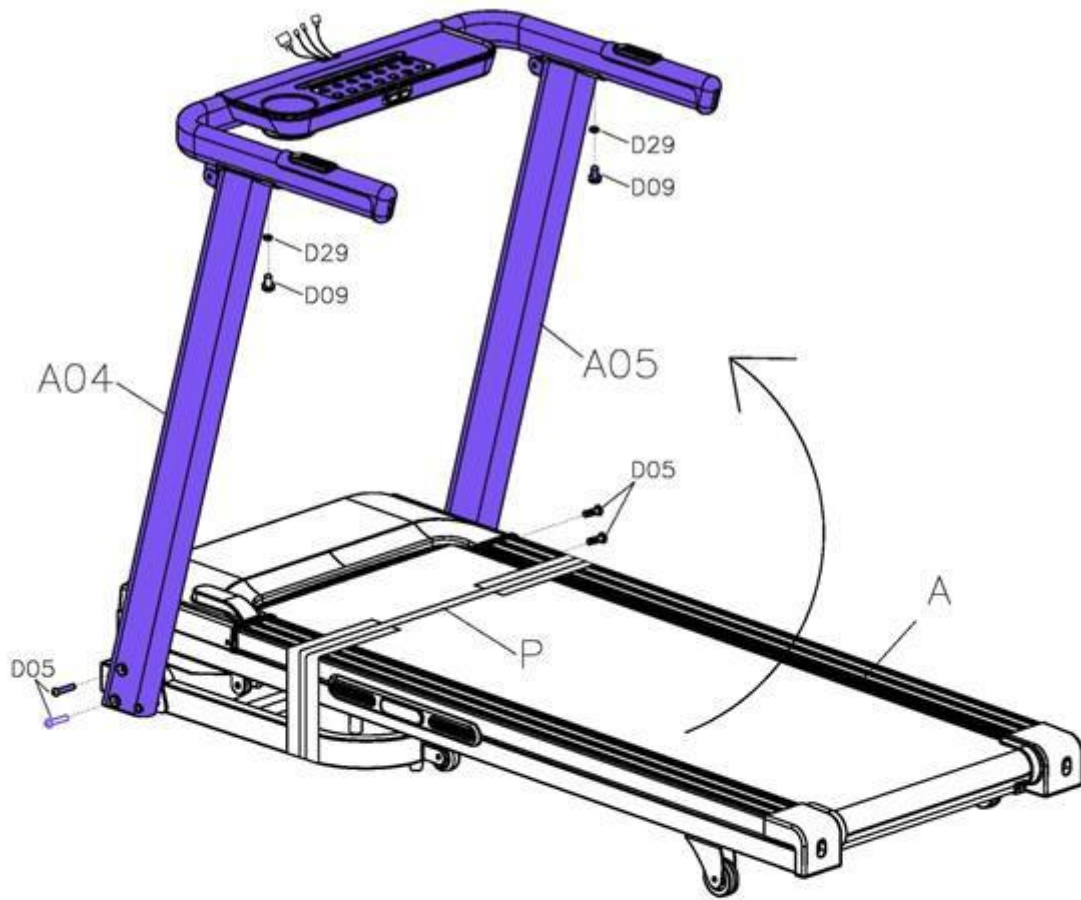



	B09 5#(1x)	D05 M8*45(4x)
	D09 M8*15(2x)	D29 \varnothing 8(2x)

3. LÉPÉS

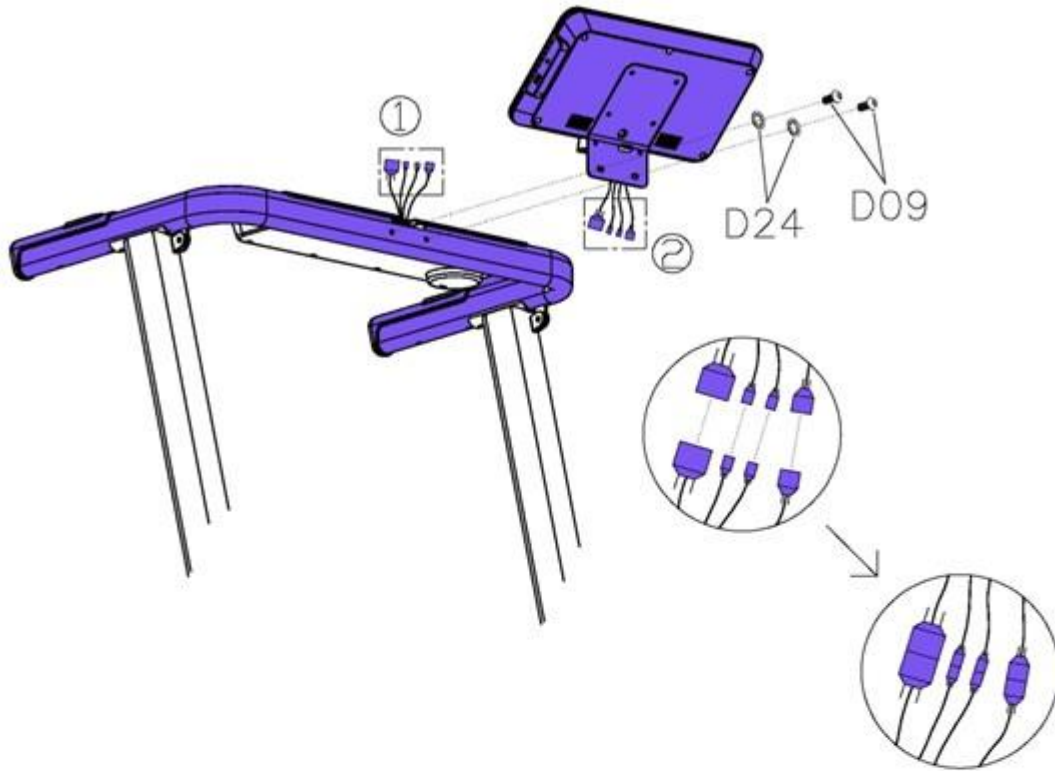
Csatlakoztassa a számítógép kábeleit a számítógép konzoljának kábeleihöz az ábra szerint. Ezután csatlakoztassa a számítógépet (2) a számítógép tartóhoz (A03) 2x alátéttel (D24) és 2x csavarral (D09).

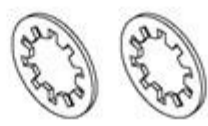

	B09 5#(1x)	D09 M8*15(2x)
		
	D24 ø8(2x)	
		

4. LÉPÉS

Vágja le a szalagot.

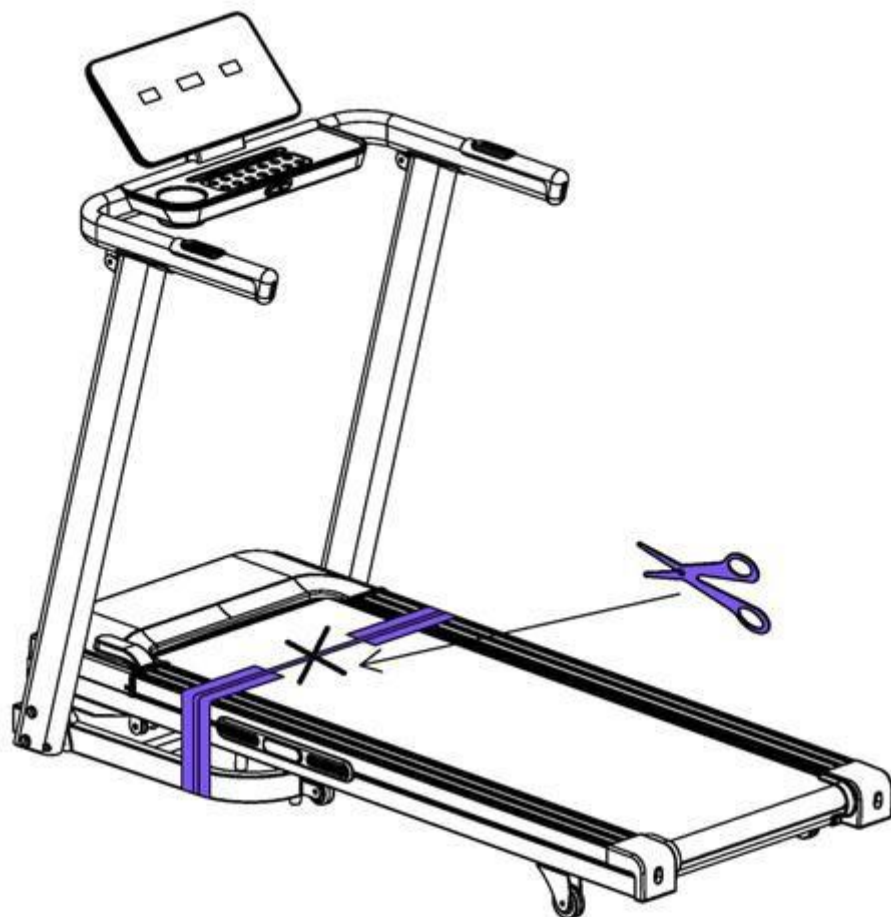

5. LÉPÉS

Emelje meg a szalagot, és rögzítse a lábakat (f) a szalaghoz a csavarokkal (b), majd rögzítse a lábakat (f) az alsó kerethez a csavarokkal (b).

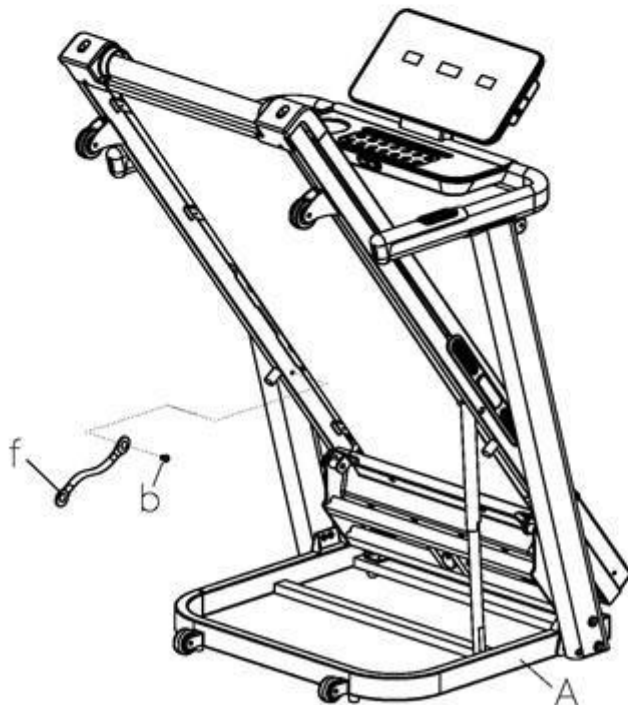
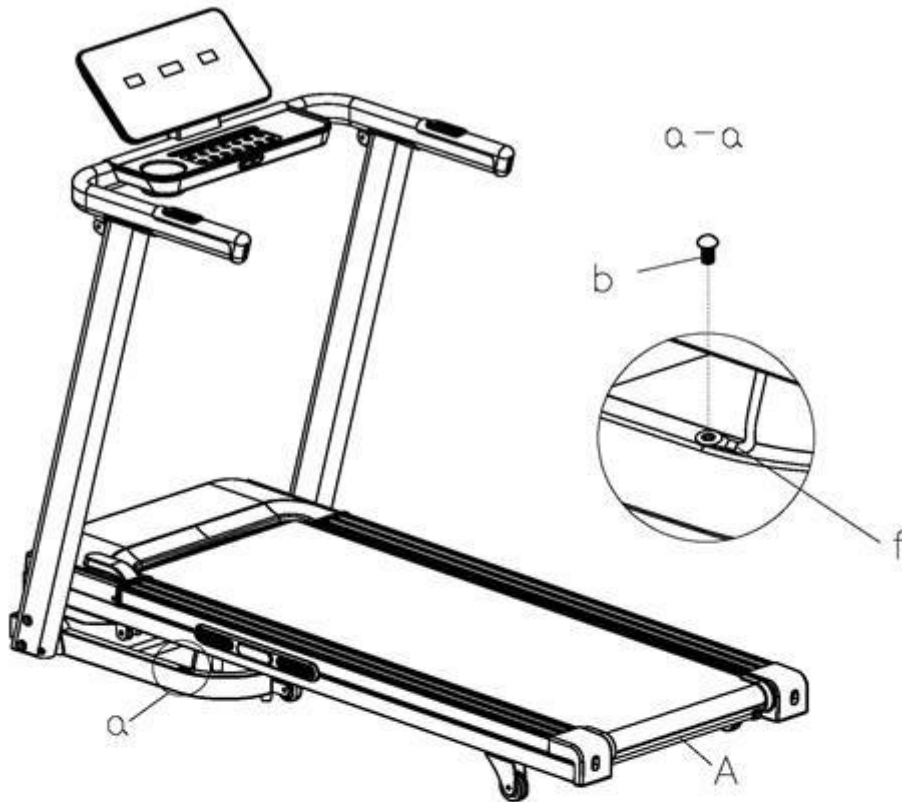

6. LÉPÉS

A futópad készen áll a használatra, csatolja a használatához a biztonsági kulcsot és ellenőrizze a funkciót.



SZÁLLÍTÁS

Emelje meg a futópádot a hátsó részénél (K), és rögzítse a konzollal (F). Ezután billentse meg és mozgassa a futópádot a szállító kerekek segítségével.

Ha az öv nehéz, kérjen segítséget egy másik személytől..

1.

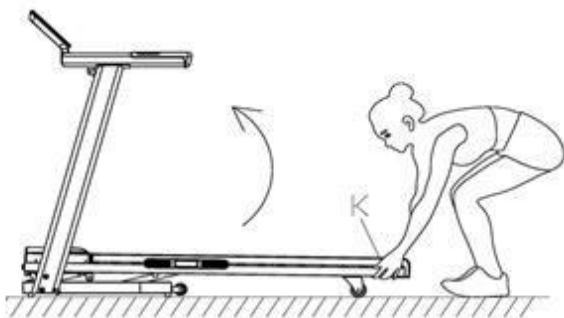

2.

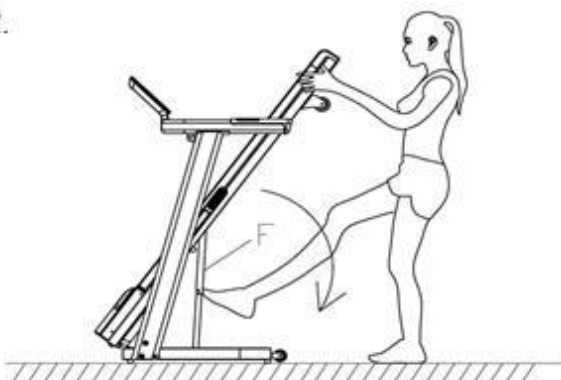

3.

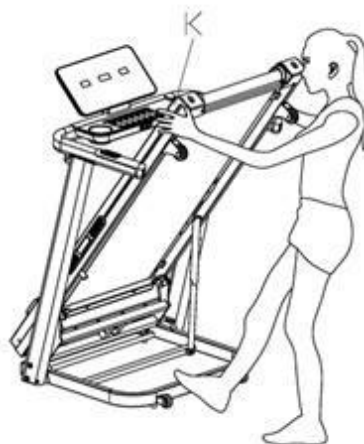

4.

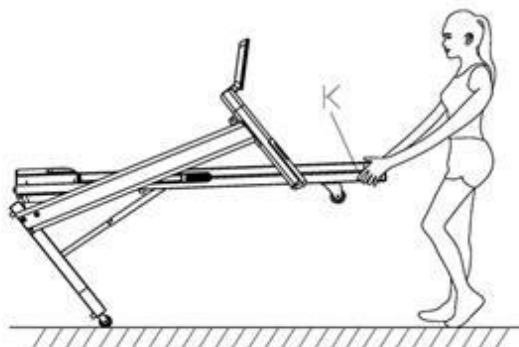

SZÁMÍTÓGÉP



Gomb funkció:

1. **INSTANT INCLINE:** Nyomja meg a 3, 6, 9 gombokat a gyors dőlésszög váltáshoz.
2. **INSTANT SPEED:** Nyomja meg a 3, 6, 9 gombokat a gyors sebességváltáshoz.
3. **INCLINE +:** Nyomja meg a dőlésszög növeléséhez.
4. **INCLINE -:** Nyomja meg a dőlésszög csökkentéséhez.
5. **START:** Nyomja meg a futópad bekapcsolásához.
6. **MODE:** Nyomja meg a gombot a TIME, DISTANCE, CALORIES WORKOUT TARGETS, 15 program, 3 felhasználói program és BODY FAT kijelzéséhez.
7. **STOP/PAUSE:** Nyomja meg a futópad megállításához / szüneteltetéséhez.
8. **SPEED -:** Nyomja meg a sebesség csökkentéséhez.
9. **SPEED +:** Nyomja meg a sebesség növeléséhez.

Média (opcionális):

1. **MP3:** Használjon 3 mm kábelt a csatlakozáshoz.
2. **USB:** Használhatja az USB portot a készülék töltésére.

Számítógép funkció:

1. **Calories:** Az elégetett kalóriák megjelenítése.
2. **Distance:** A távolság megjelenítése.
3. **Incline:** Dőlésszög megjelenítése.

4. Time: Az idő megjelenítése.
5. Speed: Megjeleníti az aktuális sebességet. A sebességet a gombokkal állíthatja be.
6. Pulse: Megjeleníti az aktuális pulzusszámot. Fogja meg az érzékelőket a fogantyúkon. Az érzékelők 5 másodperc múlva kezdik érzékelni a pulzust. A megjelenített értékek csak tájékoztató jellegűek, nem orvosi pontosságúak és nem gyógyászati célokra szolgálnak.
7. Mode: Nyomja meg a MODE gombot a TIME, DISTANCE, CALORIES, 15 programs, 3 user programs és a BODY FAT értékének megváltoztatásához

7.1. Idő, távolság és kalória beállítása: Nyomja meg a MODE gombot a STANDBY MODE, az idő, a távolság és a kalóriaértékek kivillanak.

7.2. Nyomja meg a SPEED +/- vagy INCLINE +/- gombokat a sebesség és a dőlésszög értékeinek beállításához. Nyomja meg a START gombot a futópad 3 másodpercen belüli elindításához. A sebesség beállításához nyomja meg a SPEED +/- gombot. A dőlésszög beállításához nyomja meg az INCLINE +/- gombot.

7.3. 5 preset programs: Nyomja meg a MODE ismételten a STANDBY MODE-ban a 15 előre beállított program kijelzéséhez.

Használja a SPEED +/- és INCLINE +/- gombokat az edzés érték beállításához.

Minden program 10 részre van osztva, a számítógép hangjelzéssel jelzi az új szegmensbe lépést.

A SPEED +/- és INCLINE +/- gombokkal állíthatja be az egyes szegmensek sebességét és lejtését.

A számítógép 6 hangjelzést ad, amikor a program befejeződik.

7.4. 3 user programs: 3 felhasználói program megjelenítéséhez nyomja meg többször a MODE gombot a STANDBY MODE-ban. A SPEED +/- és INCLINE +/- gombokkal állítsa be az edzés értékét. Minden program 10 részre van felosztva, a számítógép hangot ad, amikor új szegmensbe lép. A SPEED +/- és INCLINE +/- gombokkal állíthatja be az egyes szegmensek sebességét és dőlésszögét. A számítógép 6 sípolással jelzi a program befejezését.

7.5. A testzsír-teszt megkezdéséhez: Nyomja meg többször a MODE gombot, a STANDBY MODE-ban a FAT jelenik meg. A belépéshez nyomja meg a MODE gombot.

A SPEED +/- gombokkal állítsa be az értékeket. F-1 - F-4 értékek (F-1 - NEM, F-2 - KOR, F-3 MAGASSÁG, F-4 SÚLY)

Ezután a MODE gombbal lépjen be az F-5-be (BODY FAT TEST), fogja meg az érzékelőket a fogantyúkon, és a számítógép 3 másodperc múlva megjeleníti az értékeket.

Az értékek csak tájékoztató jellegűek, nem orvosi pontosságúak és nem szolgálnak gyógyító célokra.

F-1	NEM	01 FÉRFI	02 NŐ
F-2	KOR	10 – 99	
F-3	MAGASSÁG	100 – 200 cm	
F-4	SÚLY	20 – 150 kg	
F-5	EREDMÉNY	≤ 19	Normál súly alatti
	EREDMÉNY	20-25	Normál súly
	EREDMÉNY	26-29	Túlsúly
	EREDMÉNY	≥30	Elhízás

KENÉSI ÉRTEŚÍTÉS

A futópad automatikusan figyelmezteti a felhasználót 300 km után. A számítógép 10 másodpercenként sípol, és megjelenik az OIL felirat. A kenés előtt olvassa el a felhasználói kézikönyvet, majd vigye fel a kenőanyagot a futópad közepére. Kenés után nyomja meg a STOP gombot 3 másodpercig a riasztás és az értesítés kikapcsolásához.

BIZTONSÁGI KULCS

Ha edzés közben eltávolítja a biztonsági kulcsot, a futópad leáll. A kijelzőn a --- jelenik meg, valamint hangjelzés hallható. A futópad addig nem fog működni, amíg a kulcsot ismét be nem helyezi.

ENERGIATAKARÉKOS MÓD

A futópad szalag energiatakarékos üzemmóddal van felszerelve, amely 10 perc elteltével kapcsol be, amikor a futópad nincs használatban. A számítógép leáll, nyomja meg bármelyik gombot a számítógép újraindításához,

FUTÓPAD BE/KIKAPCSOLÁSA

Nyomja meg a gombot a futópad be- és kikapcsolásához (I) és (O).

FIGYELEM

- Javasoljuk, hogy az edzést lassabb sebességen kezdje. Kapaszkodjon a markolatba, amíg nem magabiztos a nagyobb sebességen való kezdéshez.
- Csatlakoztassa a biztonsági kulcsot a számítógéphez, majd a ruhájához. Meghibásodás vagy probléma esetén húzza ki a kulcsot.
- A biztonságos megálláshoz nyomja meg a STOP gombot, vagy vegye ki a biztonsági kulcsot.

KARBANTARTÁSI ÚTMUTATÓ

A folyamatos karbantartás segít meghosszabbítani a futópad élettartamát és javítani a teljesítményét. Tartsa tisztán és karbantartva az egységet, rendszeresen portalanítsa az alkatrészeket, tisztítsa meg a futószalag két oldalát, hogy megakadályozza a por felhalmozódását a futószalag alatt. Tartsa tisztán a futócipőjét, hogy a cipő ne szennyezze meg a futószalagot. Tisztítsa meg a futószalag felületét tiszta, nedves ruhával. Tartsa távol a folyadékokat az elektromos alkatrészektől és a futószalagtól.

A futópad élettartamának meghosszabbítása érdekében ajánlott azt legalább 2 óránként legalább 10 percre kikapcsolni.

A laza futószalag eredményeként a futó lecsúszhat a szalagról futás közben, míg a túl szoros futószalag a motor teljesítményének csökkenését eredményezi, és nagyobb súrlódást eredményez a görgő és a futószalag között. Az öv legmegfelelőbb feszessége 50-75mm a futóalaptól.

A FUTÓSZALAG BEÁLLÍTÁSA

Helyezze a futópadot vízszintes talajra, és állítsa 3,5 - 5 km / h sebességre annak ellenőrzésére, hogy a futószalag (20) nem sodródik-e el középről.

Ha a futószalag (20) jobbra húz, fordítsa el a jobb oldalon lévő beállítócsavart $\frac{1}{4}$ -del az óramutató járásával megegyező irányba, majd fordítsa el a bal beállító csavart $\frac{1}{4}$ -del az óramutató járásával ellentétes irányba. Ha a futószalag nem mozog, ismételje meg ezt a lépést, amíg középre nem áll. Lásd az A képet.

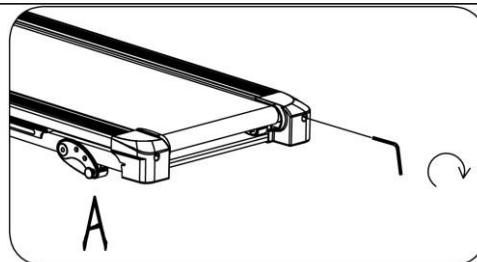

Ha a futószalag (20) balra húz, fordítsa el a bal oldalon lévő beállítócsavart $\frac{1}{4}$ egy fordulattal az óramutató járásával megegyező irányba, majd fordítsa el a jobb oldali beállító csavart $\frac{1}{4}$ fordulattal az óramutató járásával ellentétes irányba. Ha a szalag nem mozog, ismétlje meg ezt a lépést, amíg középre nem áll. Lásd a B képet.

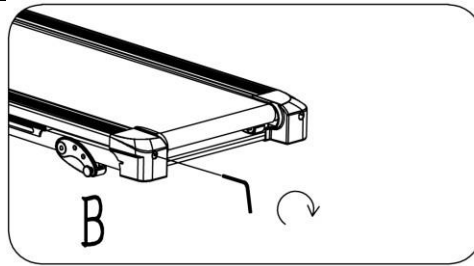

Idővel a futószalag (20) meglazul. Az öv meghúzásához fordítsa mindkét bal és jobb oldali beállítócsavart egy teljes fordulattal az óramutató járásával megegyező irányba. Ellenőrizze az öv feszességét. Addig folytassa ezt a folyamatot, amíg az öv feszessége megfelelő nem lesz. Ügyeljen arra, hogy mindkét oldalát egyformán állítsa be, hogy biztosítsa az öv egyenletes beállítását. Lásd a C. képet.

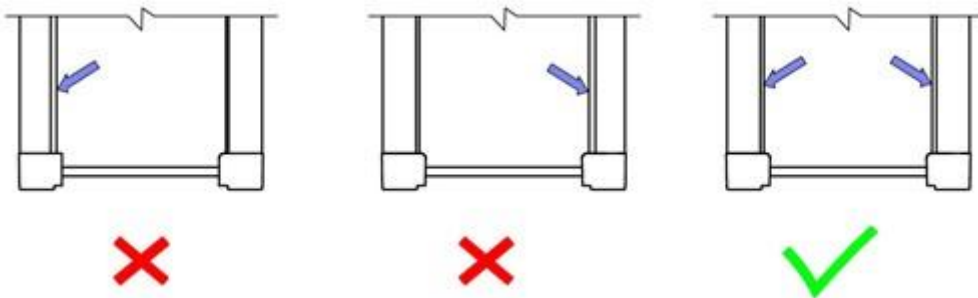
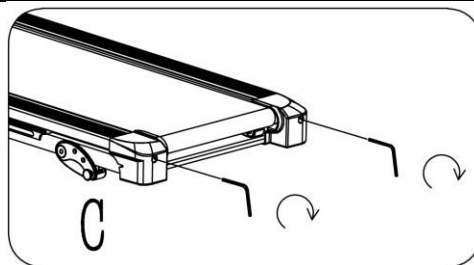

A FUTÓPAD KENÉSE

A futószalag és a futólap kenése elengedhetetlen, mivel a súrlódás befolyásolja a futópad élettartamát és működését. Ezért azt javasoljuk, hogy rendszeresen ellenőrizze a futószalagot.

FIGYELEM: A készülék tisztítása, kenése vagy javítása előtt mindig húzza ki a futópadot az elektromos konnektorból.

Alábbi időközönként ajánlott a futópad kenése:

Ritkább felhasználás (kevesebb, mint 3 óra / hét)	6 havonta
Közepes felhasználás (3-5 óra / hét)	3 havonta
Gyakori felhasználás (több mint 5 óra / hét)	2 havonta

A futópad kenése:

Emelje fel az öv egyik oldalát, vigyen fel kenőanyagot, majd kenje meg a teljes felületet ronggyal. Ismétlje meg a másik oldalon.

Minden mozgó alkatrésznek szabadon és csendesen kell mozognia. A rendellenes mozgás ronthatja a termék biztonságát. Rendszeresen ellenőrizze és húzza meg az összes csavart.

A megfelelő és rendszeres karbantartás meghosszabbítja a futópad élettartamát.

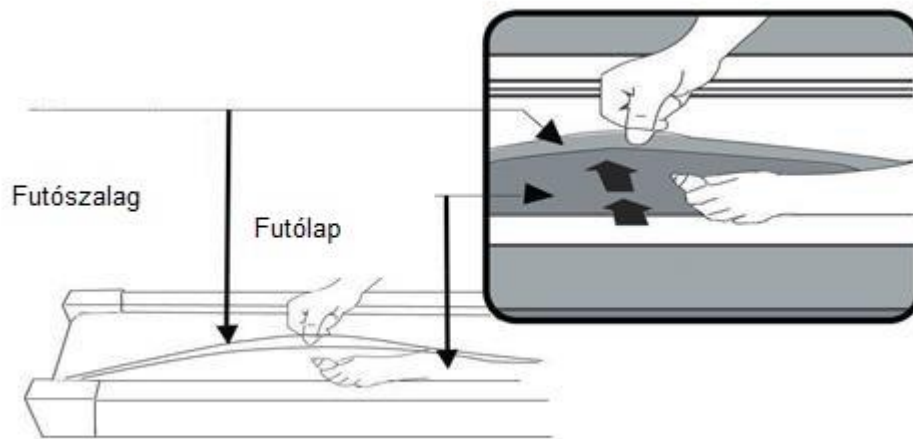

HIBAEELHÁRÍTÁS

PROBLÉMA	OK	MEGOLDÁS
A futópad nem indul el	Nincs csatlakoztatva. A biztonsági kulcs nincs behelyezve.	Dugja be a vezetékét a konnektorba. Helyezze be a biztonsági kulcsot.
A futószalag nincs középen	A futószíj feszessége nem megfelelő a futólap bal vagy jobb oldalán.	Húzza meg a hátsó henger bal és jobb oldalán található beállító csavarokat.
A számítógép nem működik	A számítógép és az alsó vezérlőpanel vezetékai nincsenek megfelelően csatlakoztatva. A transzformátor sérült.	Ellenőrizze a vezetékeket a számítógépről a vezérlőpanelre. Ha a transzformátor megsérült, vegye fel a kapcsolatot az ügyfélszolgálattal.
E01 & E13: Kommunikációs hiba	Nincs kommunikáció a számítógép a vezérlőpanel között.	Ellenőrizze a számítógép csatlakozását a vezérlőpanellel, és szükség esetén cserélje ki a vezetékeket és / vagy a vezérlőpanelt.
E02: Ütközésvédelem	A bejövő feszültség alacsonyabb, mint a szükséges feszültség 50% -a.	Ellenőrizze a bejövő feszültséget a szükséges feszültséggel. Ellenőrizze a vezeték csatlakozását a motorral. Ellenőrizze a vezérlőpanelt, ha szükséges cserélje ki.
E05: Túlterhelésvédelem (önvédő rendszer)	A bejövő feszültség túl alacsony vagy túl magas. A vezérlőpanel megsérült.	Indítsa újra a futópadot. Ellenőrizze, hogy a bejövő feszültség megfelelő-e. Ellenőrizze a vezérlőpanelt, ha sérült, cserélje ki.

	A futópad mozgó része beragadt, ezért a motor nem képes megfelelően forogni.	Ellenőrizze a futópad mozgó alkatrészeit, hogy azok megfelelően működjenek-e. Ellenőrizze a motort, figyeljen a furcsa zajokra és égő szagra. Szükség esetén cserélje ki a motort.
E06: Motor hiba	A motor vezetéke nincs csatlakoztatva, vagy a motor sérült.	Ellenőrizze a motor vezetékeit, hogy a motor be van-e kapcsolva. Ha a vezeték megsérült vagy megrongálódott, ki kell cserélnie. Ha a probléma nem oldódik meg, akkor lehet, hogy ki kell cserélnie a motort
E08: A vezérlőpanel rendellenességei	A vezérlőpanel nincs csatlakoztatva.	Ellenőrizze a felső és a középső vezetéket, hogy a vezérlőpanel csatlakoztatva van-e. Ha a vezetéket megsérült vagy megrongálódott, ki kell cserélnie. Ha a probléma nem oldódik meg, akkor lehet, hogy ki kell cserélnie a vezérlőpanelt.
E10: Motor rendellenessége	A motor megsérült, vagy a futópad mozgó része beragadt, ezért a motor nem képes megfelelően forogni.	Túl nagy a nyomaték, kérjük, állítsa be a nyomatékot. Ellenőrizze a futópad mozgó alkatrészeit, hogy megfelelően működjenek-e. Szükség esetén cserélje ki a motort. Kenje be a futópadot.

SZERKEZETI RAJZ

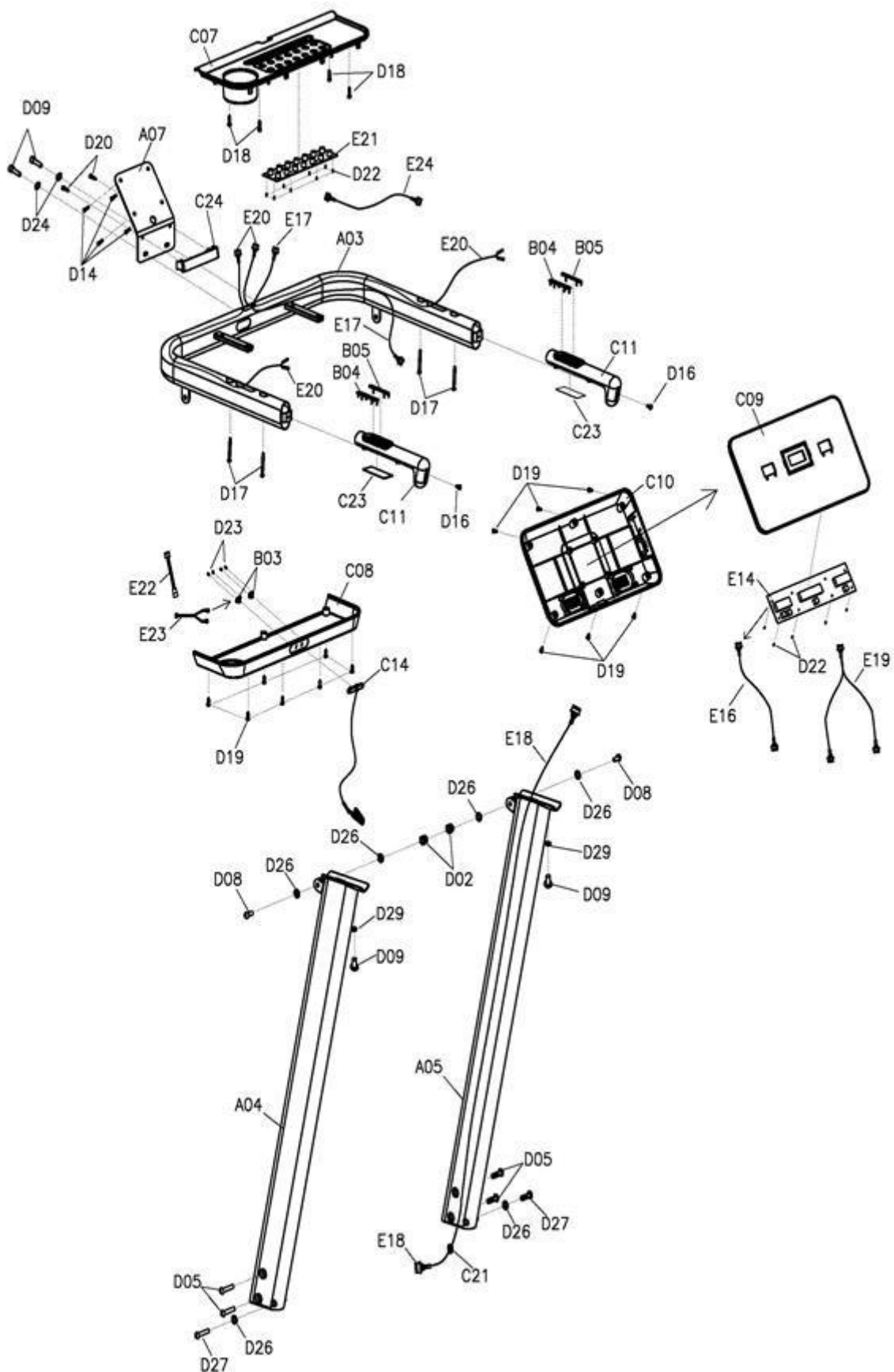

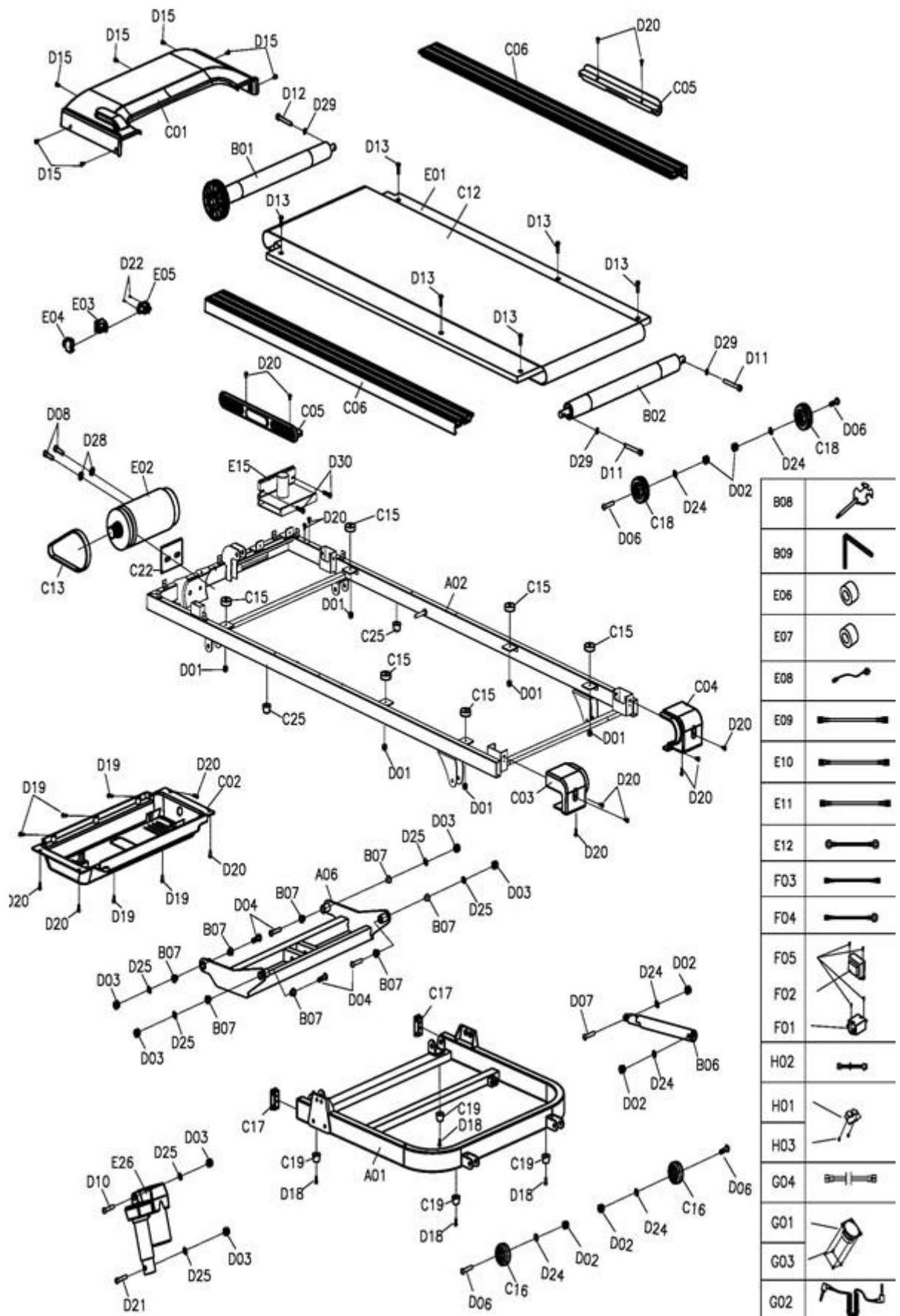

ALKATRÉSZ LISTA

No.	név	Spec.	db	No.	név	Spec.	db
A01	Alapkeret		1	C21	Gyűrű alakú dugó		2
A02	Fóváz		1	C22	EVA párna		1
A03	Számítógép konzol		1	C23	EVA párna		2
A04	Bal függőleges cső		1	C24	Számítógép kábel burkolat		1
A05	Jobb függőleges cső		1	D01	anya	M6	6
A06	Dőléstartó lemez		1	D02	anya	M8	8
A07	Számítógép rögzítő lemez		1	D03	anya	M10	6
B01	Első henger		1	D04	Csavar	M10*55 L20	4
B02	Hátsó henger		1	D05	Csavar	M8*55	4
B03	Biztonsági kulcs		2	D06	Csavar	M8*40 L20	4
B04	Bal pulzus acéllemez		2	D07	Csavar	M8*30 L15	1
B05	Jobb pulzus acéllemez		2	D08	Csavar	M8*25	2
B06	Henger		1	D09	Csavar	M8*15	6
B07	Dőlésszög lemez persely		8	D10	Csavar	M10*45 L15	1
B08	Csavarkulcs	S=13, 14, 15	1	D11	Csavar	M6*65	2
B09	5 # imbuszkulcs	5 mm	1	D12	Csavar	M6*55	1
C01	Motor felső burkolat		1	D13	Csavar	M6*35	6
C02	Motor alsó burkolat		1	D14	Csavar	M5*16	4
C03	Bal hátsó burkolat		1	D15	Csavar	M5*12	7
C04	Jobb hátsó burkolat		1	D16	Csavar	M5*10	2
C05	Dekorációs párna		2	D17	Csavar	ST4.2*45	4
C06	Oldalsó sín		2	D18	Csavar	ST4.2*20	8
C07	Számítógép felső burkolata		1	D19	Csavar	ST4.2*12	18
C08	Számítógép alsó burkolat		1	D20	Csavar	ST4.2*12	20
C09	Panel felső burkolat		1	D21	Csavar	M10*95 L25	1
C10	Panel alsó burkolat		1	D22	Csavar	ST2.9*8	20
C11	Fogantyú burkolat		2	D23	Csavar	ST2.9*6	4
C12	Futószalag		1	D24	Záróalátét	8	8
C13	Motor szíj		1	D25	Záróalátét	10	6
C14	Biztonsági kulcs		1	D26	Lapos alátét	8	6
C15	Kék párna		6	D27	Csavar	M8*55 L20	2
C16	Szállító kerék		2	D28	Rugós alátét	8	2
C17	Szögletes dugó		2	D29	Íves tömítés	8	2
C18	Állítható kerék		2	D30	Záróalátét	6	3
C19	láb támasz		4	D31	Csavar	M8*15	2
C20	alátét		2	D32	Csavar	M5*15	2

E01	Futófelület		1	E23	Biztonsági kulcs érzékelő felső kábel		2
E02	DC motor		1	E24	Billentyűzet összekötő vezeték		1
E03	Be-kikapcsoló		1	E25	Lejtős motor		1
E04	Túlterhelésvédő		1	F01	Szűrő		1
E05	Konnektor		1	F02	Induktivitás		1
E07	Mágneses mag		1	F03	AC egyvezetékes		1
E08	Tápkábel		1	F04	Földelő vezeték		1
E09	AC jelhuzal	Brown 200	1	F05	Csavar	ST4.2*12	4
E10	AC jelhuzal	Brown 350	2	H01	USB kártya		1
E11	AC jelhuzal	Blue 350	2	H02	USB tápkábel		1
E12	Földkábel		1	H03	Csavar	ST2.9*8	2
E14	Számítógép		1	G01	Erősítő kártya		1
E15	Vezérlőpanel		1	G02	Audio bemenet és kimeneti kártya		1
E16	Felső jelkábel		1	G03	Erősítő tápvezeték		1
E17	Középső jelkábel		1	G04	Audio aljzat vezeték		1
E18	Alsó jelkábel		1	G05	1. hangszóró		1
E19	kézi pulzusérzékelő felső kábel		1	G06	2. hangszóró		1
E20	kézi pulzusérzékelő alsó kábel		2	G07	Mp3 vezeték		1
E21	Billentyűzet		1	G08	Csavar	ST2.9*8	14
E22	Biztonsági kulcs érzékelő felső kábel		2				

KÖRNYEZETVÉDELEM

Miután a termék élettartama lejárt, vagy ha a lehetséges javítás nem gazdaságos, a helyi törvényeknek megfelelően és környezetbarát módon dobja el a legközelebbi gyűjtőhelyen.

Ezáltal megóvja a környezetet és a természetes forrásokat. Ezenkívül hozzájárulhat az emberi egészség védelméhez. Ha nem biztos a hulladék helyes eltávolításában, kérjen tájékoztatást a helyi hatóságoktól, hogy elkerülje a törvényszegést vagy a szankciókat.

Ne tegye az elemeket a háztartási hulladék közé, hanem vigye az újrahasznosítási helyre.