



**HASZNÁLATI ÚTMUTATÓ – HU**  
**IN 20148 Boxállvány inSPORTline SB2135**



# TARTALOM

BIZTONSÁGI ÚTMUTATÓ.....	3
TECHNIKAI SPECIFIKÁCIÓ .....	3
ÖSSZESZERELÉS.....	3
HASZNÁLAT.....	6
KARBANTARTÁS.....	6
TÁROLÁS.....	6
KÖRNYEZETVÉDELEM .....	6

## BIZTONSÁGI ÚTMUTATÓ

- Az első használat előtt gondosan olvassa el a kézikönyvet, és őrizze meg ha a későbbiekben szüksége lenne rá.
- Az edzés megkezdése előtt konzultáljon orvosával. Az orvos beleegyezése ajánlott, ha intenzív edzést tervez, vagy egészségügyi szövődményei voltak / tapasztalhatók.
- A fogyatékosággal élő személy kizárólag felnőtt és felelős személy felügyelete mellett használhatja az edzőt.
- Viseljen megfelelő sportruhát, cipőt is beleértve.
- Ha hányingert, szédülést, izom- vagy ízületi fájdalmat tapasztal, azonnal hagyja abba az edzést, és az újbóli használat előtt konzultáljon orvosával
- Tartsa a boxállványt gyermekek és háziállatok közelében
- Egyszerre csak egy személy használhatja.
- Használat előtt ellenőrizze, hogy a termék nem sérült vagy kopott. A boxállvány alatt védőszőnyeg használata ajánlott a padló védelmére. Biztonsági okokból min. 0,6 m szabad helyet tartson a boxállvány miatt.
- Tartsa távol a végtagokat és az ujjakat a mozgó részekről. Ne helyezzen idegen tárgyakat a furatokba.
- A terméket csak arra a célra használja, amelyre tervezték.
- Csak eredeti pótalkatrészeket használjon, illetve ne végezzen módosításokat a terméken.
- Csak beltéri használatra alkalmas. Ha az alapot vízzel töltik meg, akkor a tárolási hőmérsékletnek fagypont felett kell lennie.
- H kategória (az EN957 szerint) otthoni használatra alkalmas

A készülék nem alkalmas csökkent fizikai, érzékszervi vagy szellemi képességű személyek (beleértve a gyermekeket is) számára.

## TECHNIKAI SPECIFIKÁCIÓ

- Külső anyag: kopásálló PU szövet
- Belső anyag: habtöltés
- Alapanyag: ABS műanyag
- Méretek: szélesség 35 x magasság 165 cm
- Súly (üres talppal): 10 kg
- Alapátmérő: 55cm

## ÖSSZESZERELÉS

### 1. LÉPÉS

Töltse fel az alapot vízzel. Használhat kerti tömlőt vagy tölcserőt a feltöltéshez.

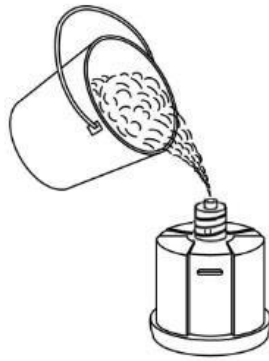

## 2. LÉPÉS

Csavarja az alapba.



## 3. LÉPÉS

Rögzítse a rugalmas gumitartót az alapra úgy, hogy a furatok egy vonalba kerüljenek. Ezután rögzítse a középső rudat a gumitartóra úgy, hogy a furatok egy vonalba kerüljenek.

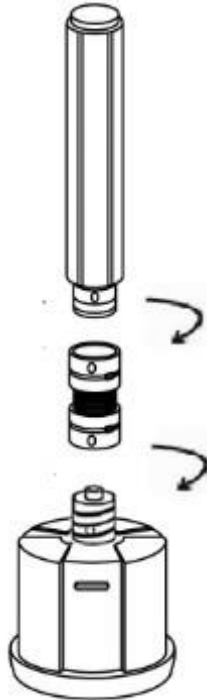

## 4. LÉPÉS

Rögzítse a furatokat 2 x dugóval a tetején és 2 x dugóval az alján.

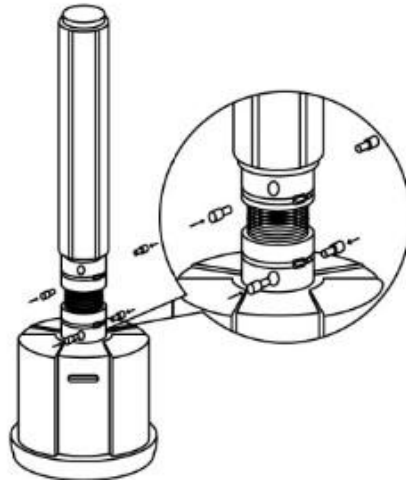

## 5. LÉPÉS

Helyezze a boxzsákot a középső rúdra.

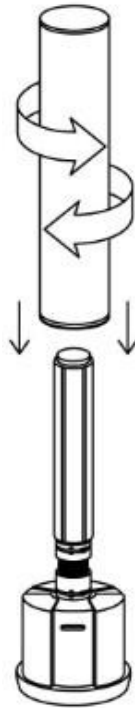

## 6. LÉPÉS

A mozgáshoz az alapot 45 ° -ra döntheti, és a könnyebb szállítás érdekében elforgathatja.

## HASZNÁLAT

A boxállványt úgy fejlesztették ki, hogy javítsa a rúgások és ütések erejét, sebességét és pontosságát. Javítsa az erőnlétet és csökkentse a stresszt. A boxállványt otthoni használatra tervezték.

## KARBANTARTÁS

A boxállvány rendszeres tisztítása meghosszabbítja az élettartamát. Minden edzés után törölje le az izzadságot a tréneről. FIGYELEM: Ne használjon hígítót vagy más vegyszert a tisztításhoz.

## TÁROLÁS

Tárolja a tréneret száraz, tiszta környezetben. Hosszú távú, alacsony hőmérsékleten történő tárolás előtt javasoljuk, hogy engedje le a vizet, hogy megakadályozza az alap megfagyását.

## KÖRNYEZETVÉDELEM

Miután a termék élettartama lejárt, vagy ha a lehetséges javítás nem gazdaságos, a helyi törvényeknek megfelelően és környezetbarát módon dobja el a legközelebbi gyűjtőhelyen. Ezáltal megóvja a környezetet és a természetes forrásokat. Ezenkívül hozzájárulhat az emberi egészség védelméhez. Ha nem biztos a hulladék helyes eltávolításában, kérjen tájékoztatást a helyi hatóságoktól, hogy elkerülje a törvényszegést vagy a szankciókat.

Ne tegye az elemeket a háztartási hulladék közé, hanem vigye az újrahasznosítási helyre.