



HASZNÁLATI ÚTMUTATÓ – HU
IN 20043 E-roller Hikerboy City Rider



TARTALOM

BIZTONSÁGI ÚTMUTATÓ.....	3
TERMÉKLEÍRÁS.....	4
VEZÉRLŐPANEL.....	4
FÉKEK.....	5
AKKUMULÁTOR.....	5
AKKUMULÁTOR TÖLTÉS.....	6
HASZNÁLAT.....	6
ÖSSZECSUKÁS.....	7
ROLLEREZÉSI TECHNIKA.....	8
TECHNIKAI PARAMÉTEREK.....	8
KÖRNYEZETVÉDELEM.....	9

BIZTONSÁGI ÚTMUTATÓ

- A rollert úgy tervezték, hogy egyszerre csak egy személyt szállítson.
- Viseljen sisakot és egyéb védőfelszerelést, beleértve a megfelelő sportcipőt.
- Ne közlekedjen veszélyes vagy arra alkalmatlan utakon.
- Az első rollerezés előtt próbálja ki a roller egy arra alkalmas, forgalomtól elzárt helyen. Ha nem biztos benne, kérjen tanácsot egy tapasztaltabb személytől.
- Rollerezés közben kerülje a veszélyes manővereket vagy az egykezes kormányzást.
- Rollerezés közben tartsa mindkét lábát a fellépőlapon.
- Ne haladjon közvetlenül 3 cm-nél magasabb akadály felett, különben elveszítheti egyensúlyát, és sérülést vagy a termék károsodását okozhatja.
- Egyenetlen vagy rögös úton lassítson és óvatosan haladjon. Ne veszélyeztesse önmagát vagy másokat.
- Rollerezés előtt a biztonság érdekében a megfelelő kormánymagasságot be kell állítani.
- Ne rollerezzen vízbe, olajba vagy jeges felületre.
- Ne menjen a rollerrel mélyebb vízbe. Az akkumulátor vagy a motor tönkremehet.
- Ha lehetséges, ne közlekedjen rossz időjárási körülmények között. Legyen fokozottan óvatos sötétben.
- A termék használata előtt mindig győződjön meg arról, hogy nem sérti meg a helyi szabályokat és törvényeket. A rollereknek és hasonló közlekedési eszközöknek a használata nem engedélyezett mindenhol. Ha kétségei vannak, lépjen kapcsolatba a helyi hatóságokkal.
- Ellenőrizze, hogy minden alkatrész jó állapotban van, és nem lazultak-e meg a csavarok. Ha szükséges húzza meg őket, vagy vegye fel a kapcsolatot egy szervizközponttal.
- A jogosulatlan módosítások vagy karbantartások csökkentik a berendezés biztonságát.
- A szakszerűtlen használat súlyos (halálos) sérülésekhez vagy károkhoz vezethet.
- Rendszeresen ellenőrizze a termék kopását. Azonnal cserélje ki a kopott alkatrészeket.
- Ne használjon sérült terméket.
- Karbantartáshoz és használathoz kövesse a kézikönyvet. Ne szerelje szét a roller egyedül.
- Rollerezés előtt ellenőrizze az akkumulátor töltöttségi szintjét. Ha nincs teljesen feltöltve, ne induljon el.
- A készülék csak személyes használatra szolgál. Kereskedelmi felhasználása nem megengedett.
- Vigyázzon rollerezés közben. Soha ne rollerezzen alkohol vagy drog hatása alatt. Ne szállítson semmit a rollerrel.
- A sérülések elkerülése érdekében ne lépje túl a sebesség- vagy súlykorlátokat.
- Térdét enyhén hajlítsa be, ha egyenetlen felületen halad.
- Baleset esetén ne hagyja el a helyszínt, és várja meg a segítséget.
- Ha többen rollereznek, tartson elegendő távolságot az ütközések elkerülése érdekében.
- Ne feledje, hogy a jelenlegi magasságánál magassabban lesz, ha a rolleren áll. Próbálja megőrizni egyensúlyát és kerülje a túl szűk helyeket.
- Egyéb tevékenységek (telefonálás, zenehallgatás) elvonhatják a figyelmét a rollerezésről. Mindig koncentráljon az útra.
- Rendszeresen ellenőrizze a gumik állapotát. Az elkopott gumikat azonnal cserélje ki.
- Terhelhetőség: 120 kg

- A termék az alábbi szabványoknak felel meg: EN 55014-1:2006+A1:2009+A2:2011; EN 61000-3-2:2014; EN 61000-3-3:2013; EN55014-2:2014; EN 60335-1:2012+A11:2014; IEC 62321-4:2013+AMD1:2017, IEC 62321-5:2013; IEC 62321-6:2015; IEC 62321-7-1:2015; IEC 62321-7-2:2017; IEC 62321-8:2017

TERMÉK LEÍRÁS

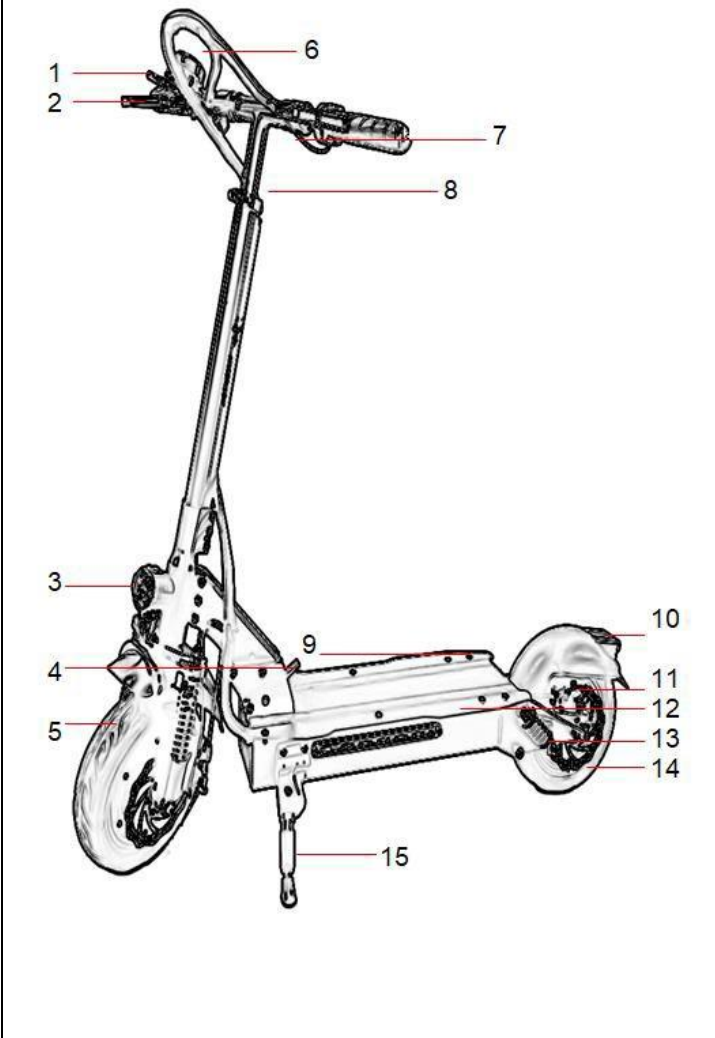
	1. Gáz
	2. Fékek
	3. Első lámpa
	4. Gyorskioldó összecukó mechanizmus
	5. Első kerék
	6. Kijelző
	7. Kormány
	8. Magasságállító
	9. Ülészlyukak
	10. Hátsó és jelző lámpa
	11. Hátsó motor
	12. Fellépő
	13. Csúszásgátló
	14. Hátsó kerék
	15. Kitámasztó

VEZÉRLŐPANEL

LCD kristály kijelző: Tartsa lenyomva a bekapcsológombot a bekapcsoláshoz, és a Mode gombbal válassza ki a megjelenített funkciót. IDŐ, ODO (futásteljesítmény). A Bekapcsoló gomb, majd a Mode gomb megnyomásával kiválaszthatja a sebesség módot (L1 - lassú, L2 - közepes, L3 - magas). A sebesség mentésre kerül. A roller 5 perc inaktivitás után kikapcsol. Rendszeresen töltsse fel az akkumulátort, soha ne hagyja teljesen lemerült állapotban. Ha lenyomva tartja a gázpedált és 6 másodpercig állandó sebességet tart, a sebességtartó automatika bekapcsol. A sebességtartó automatika leállításához csak nyomja meg a féket.

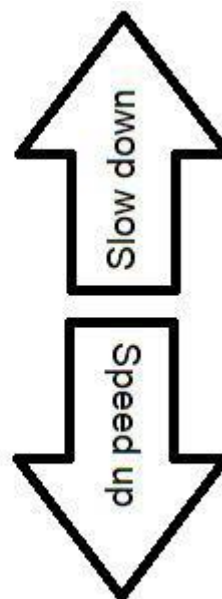

A beállítások megadásához nyomja meg együtt a Be / Ki és a Mód gombot. A Mode gombbal áttekintheti a P0 - P9 funkciókat.

P0 - Kerékátmérő: Nyomja meg a Be / Ki gombot az értékek megjelenítéséhez, használja a Módot az érték 1-es növeléséhez, a Be / Ki gombbal csökkentse az értéket 1-gyel. Néhány másodperc inaktivitás után a funkció átkapcsol.

P1 - Alulfeszültség, Nyomja meg a Be / Ki gombot az értékek megjelenítéséhez, ha a 315 szám jelenik meg, akkor a feszültség 31,5 volt. A Mode segítségével növelheti az értéket 0,5-tel, a Be / Ki gombbal csökkentheti az értéket 0,5-tel. Néhány másodperc inaktivitás után a funkció vált.

P2 - pólusok száma. Nyomja meg a Be / Ki gombot az értékek megjelenítéséhez, használja a Módot az érték 1-es növeléséhez, a Be / Ki gombbal csökkentse az értéket 1-gyel. Néhány másodperc inaktivitás után a funkció átkapcsol.

P3 - a sebességjel mérése, nyomja meg a be / ki gombot az értékek megjelenítéséhez, 0 azt jelenti, hogy a motor sebességjelet ad (eredeti érték), 1 azt jelenti, hogy a jel külső.

P4 - sebességegység. Nyomja meg a Be / Ki gombot az értékek (0 km / h, 1 mérföld / h) megjelenítéséhez.

P5 - indítási segítség, 0 indítás reflexió nélkül, 1 indítás reflexióval.

P6 - sebességtartó automatika, 0 ki, 1 be.

P7 - indítás, 0 lassú, 1 gyors

P8 - sebességkorlátozás

P9 – ABS

FÉKEK

A roller első és hátsó fékekkel rendelkezik. Fékezéskor kigyullad a hátsó jelző lámpa. A nagy sebesség vagy nedves utak befolyásolhatják a féktávot.

A fék mechanizmus használat közben felmelegszik. Ezért minden fékezés után mindig engedje fel teljesen. Ugyanezen okokból szintén nem tanácsos a megállás után azonnal hozzáérni a fékberendezéshez.

AKKUMULÁTOR

12 hónap garancia biztosított az akkumulátor élettartamára - garantáljuk, hogy az akkumulátor névleges kapacitása a roller értékesítését követő 12 hónapon belül nem csökken a teljes kapacitás 70% alá.

- Az akkumulátor megfelelő működése és biztonságos használata érdekében kövesse a kézikönyv utasításait. Azonnal hagyja abba az akkumulátor használatát, ha az elem sérült, folyadék szivárog belőle, vagy szokatlan szagot érez.
- Az akkumulátor élettartama korlátozott. Ha a normál élettartamot meghaladó akkumulátort használ, a töltési frekvencia megnőhet, és a roller hatótávolsága csökken.
- Ne nyissa fel és ne dobja az akkumulátort nyílt lángra. Ne helyezzen idegen tárgyakat az akkumulátorba.
- Ne érintse meg az akkumulátort fémtárggyal. Az akkumulátor felrobbanhat vagy megsérülhet.
- Csak az eredeti töltőt használja.
- Vezetés közben tartsa be a helyi előírásokat és törvényeket.
- Az akkumulátort folyamatosan töltheti.
- Az ideális akkumulátor töltési hőmérséklet $+10^{\circ}\text{C}$ és $+30^{\circ}\text{C}$ között van.
- Ha hosszabb ideig használja az akkumulátort, annak hőmérséklete magasabb lesz. Ez az akkumulátor normál állapota.
- Ha az akkumulátort hideg környezetben használja, a hatótávolság alacsonyabb.
- Ne javítsa vagy módosítsa az akkumulátort.

AKKUMULÁTOR TÖLTÉS

- Ha a piros lámpa világít, az akkumulátor töltődik.
- Ha a zöld lámpa világít, az akkumulátor teljesen fel van töltve.
- Karbantartás előtt kapcsolja ki a rollert.
- Tartsa távol az akkumulátort gyúlékony tárgyaktól.
- Csak az eredeti töltőt használja.
- Ne használja a rollert töltés közben.
- Soha ne hagyja teljesen lemerülni az akkumulátort.

HASZNÁLAT

- Használat előtt ellenőrizze, hogy minden alkatrész megfelelően van-e összeszerelve, meghúzva és nem sérült-e.
- Ellenőrizze a fékeket.
- Ellenőrizze, hogy az összecsukórendszer megfelelően rögzítve van-e.
- Ellenőrizze, hogy az akkumulátor megfelelően van-e feltöltve.
- Ellenőrizze, hogy a gumik jó állapotban vannak-e.
- Ellenőrizze a kormányt. Megfelelően meg kell húzni.
- Ismerje meg a környéket, ügyeljen arra, hogy ne veszélyeztesse önmagát és a környezetét.
- Ne közlekedjen csúszós felületen.
- Viseljen védőfelszerelést, beleértve sisakot és sportcipőt.
- Ne használja, ha az időjárási viszonyok rosszak.
- A nedvesség csökkenti a fékezés hatékonyságát.

ÖSSZECSUKÁS

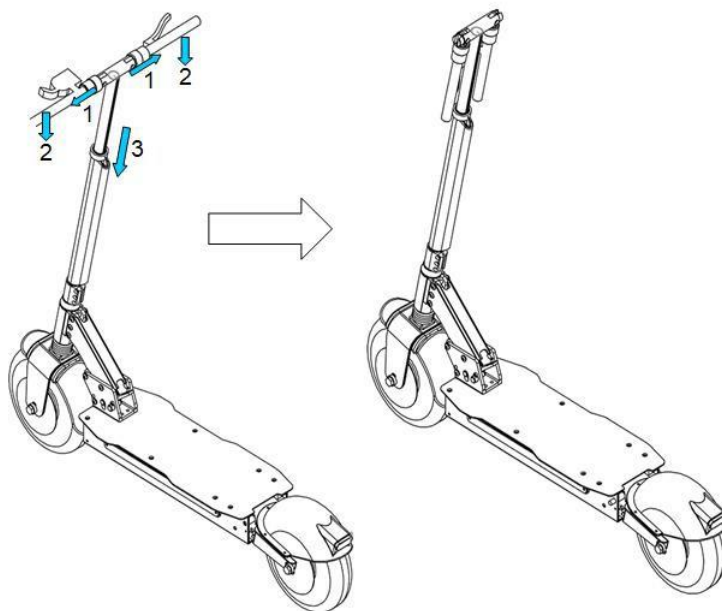

1. Távolítsa el a kormányt
2. Mozgassa a kormányt lefelé.
3. Engedje le a kormányt a legalacsonyabb helyzetbe.

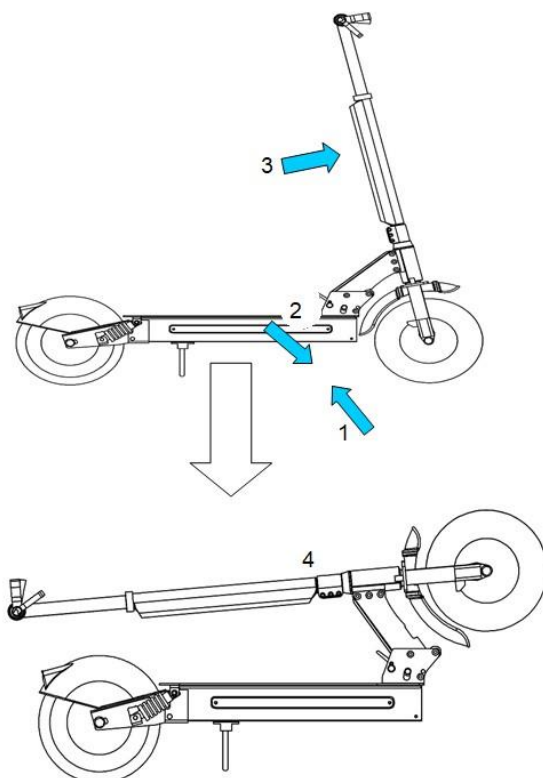

1. Engedje ki a biztonsági mechanizmust.
2. Engedje ki a gyorskioldó mechanizmust.
3. Csupja össze a kormányt.
4. Kész

ROLLEREZÉSI TECHNIKA

- Az első használat előtt ismerje meg a rollert, és tesztelje a termék irányíthatóságát.
- Kanyarodjon folyamatosan és fékezzen biztonságosan, elegendő szabad hely mellett.
- Az első rollerezést próbálja ki akadálymentes, nyílt terepen.

Soha ne hagyja figyelmeztetést elvonni rollerezés közben

Lábpozíció - tegye a lábát a fellépőlapra a lehető legközelebb az elülső részhez. Eressze a másik lábát a földre. Győződjön meg arról, hogy az út tiszta és szabad. A rollerezés megkezdéséhez lökje el magát előre (úgy mint egy hagyományos rollerral) a talajon. A gáz lefelé történő megnyomása után döntse előre a testét, hogy megakadályozza a hátradőlést, miközben növeli a sebességet. Ne támaszkodjon a kormányra túlságosan a sebességváltás során. Az egyik láb előtt, a másik pedig hátul helyezkedjen el. Az optimális stabilitás érdekében úgy helyezze el a lábait fellépőlapon, mint egy gördeszkán.

MEGJEGYZÉS: A rollerezés veszélyes lehet. A terméket saját felelősségére használja, és rollerezés előtt ismernie kell a biztonsági előírásokat.

Kanyarodás - ugyanaz, mint egy szörfözésnél vagy snowboardon. Kanyarodás előtt nézzen abba az irányba amerre kanyarodni szeretne, hogy megbizonyosodjon arról, hogy biztonságos a művelet.

Fékezés - helyezze hátra a testsúlyát, így a fékezés a lábon keresztül valósul meg, nem pedig a kormányon és a kormányrendszeren keresztül.

TISZTÍTÁS ÉS KARBANTARTÁS

- A rollert tisztítás vagy karbantartás előtt ki kell kapcsolni, le kell választani a töltőről, és a töltőbemenetet le kell fedni.
- Tisztítsa meg a rollert nedves ruhával és enyhe mosószerrel.
- Ne használjon oldószert vagy más maró hatású tisztítószeret.
- A töltőnyílásba NE kerüljön víz.
- Bővíz soha ne érje a rollert.
- Ne használjon magasnyomású vizet.
- Ha az guminyomás alacsony, fújja fel.
- Ha gumiabroncsokat / belsőket ki kell cserélnie, kérjük, forduljon szakkereskedőjéhez vagy gyártójához.
- A fék merevségét az M5 csavar lazításával állíthatja be. Lazítsa meg a csavart jobbra, húzza meg balra.
- Szükség szerint húzza meg vagy lazítsa meg a fékkábelt.

TÁROLÁS

- Száraz és árnyékos helyen tárolja.
- Ne tárolja olyan helyen, ahol a szobahőmérséklet meghaladja az 50 ° C-ot.
- Töltse fel az akkumulátort legalább havonta egyszer. Hűvösebb körülmények között az akkumulátor élettartama rövidebb.

TECHNIKAI PARAMÉTEREK

Összecsukott méretek	1000 x 180 x 370 mm
Szétnyitott méretek	1000 x 570 x 1200 mm

Doboz méret	1050 x 230 x 400 mm
Maximális terhelhetőség	120 kg
Súly	12 kg
Ajánlott életkor	Kizárólag felnőttek számára
Magasság	150 – 200 cm
Maximális sebesség	27 km / h
Hatótávolság	22 km
Lejtő	kb 12°
Megfelelő terep	Egyenes, szilárd felület, 2 cm-nél alacsonyabb és 2 cm-nél keskenyebb akadályok
Használatra alkalmas hőmérséklet	-5 °C–40 °C
Tárolási hőmérséklet	-10 °C–40 °C
Elemtípus	18650 Lithium akkumulátor
Feszültség	36 V
Bemenet	42 V
Kapacitás	7.8 ah
Funkció	Szintezés, túlterhelés elleni védelem, nyomás alatt, túlmelegedés, automatikus kikapcsolás
Motor típusa	Brushless DC motor
Watts	350 W
Kimeneti watt	350 W
Fordulatok percenként	800
Névleges feszültség	36 V
Névleges watt	84 W
Névleges bemenet V	100–240 VAC
Névleges kimenet V	42 V
Névleges áram	2 A
Töltési idő	4-6 óra
Kerék típusa	Felfújható kerekek
Keret anyaga	Alumínium
Kijelző	kék
Fékek	Első és hátsó dobfék

* Az értékek csak hozzávetőlegesek, az aktuális hőmérséklettől, szélállóságtól, a felhasználó súlyától stb függenek.

KÖRNYEZETVÉDELLEM

Miután a termék élettartama lejárt, vagy ha a lehetséges javítás nem gazdaságos, a helyi törvényeknek megfelelően és környezetbarát módon dobja el a legközelebbi gyűjtőhelyen. Ezáltal megóvja a környezetet és a természetes forrásokat. Ezenkívül hozzájárulhat az emberi egészség védelméhez. Ha nem biztos a hulladék helyes eltávolításában, kérjen tájékoztatást a helyi hatóságoktól, hogy elkerülje a törvényszegést vagy a szankciókat. Ne tegye az elemeket a háztartási hulladék közé, hanem vigye az újrahasznosítási helyre.

