

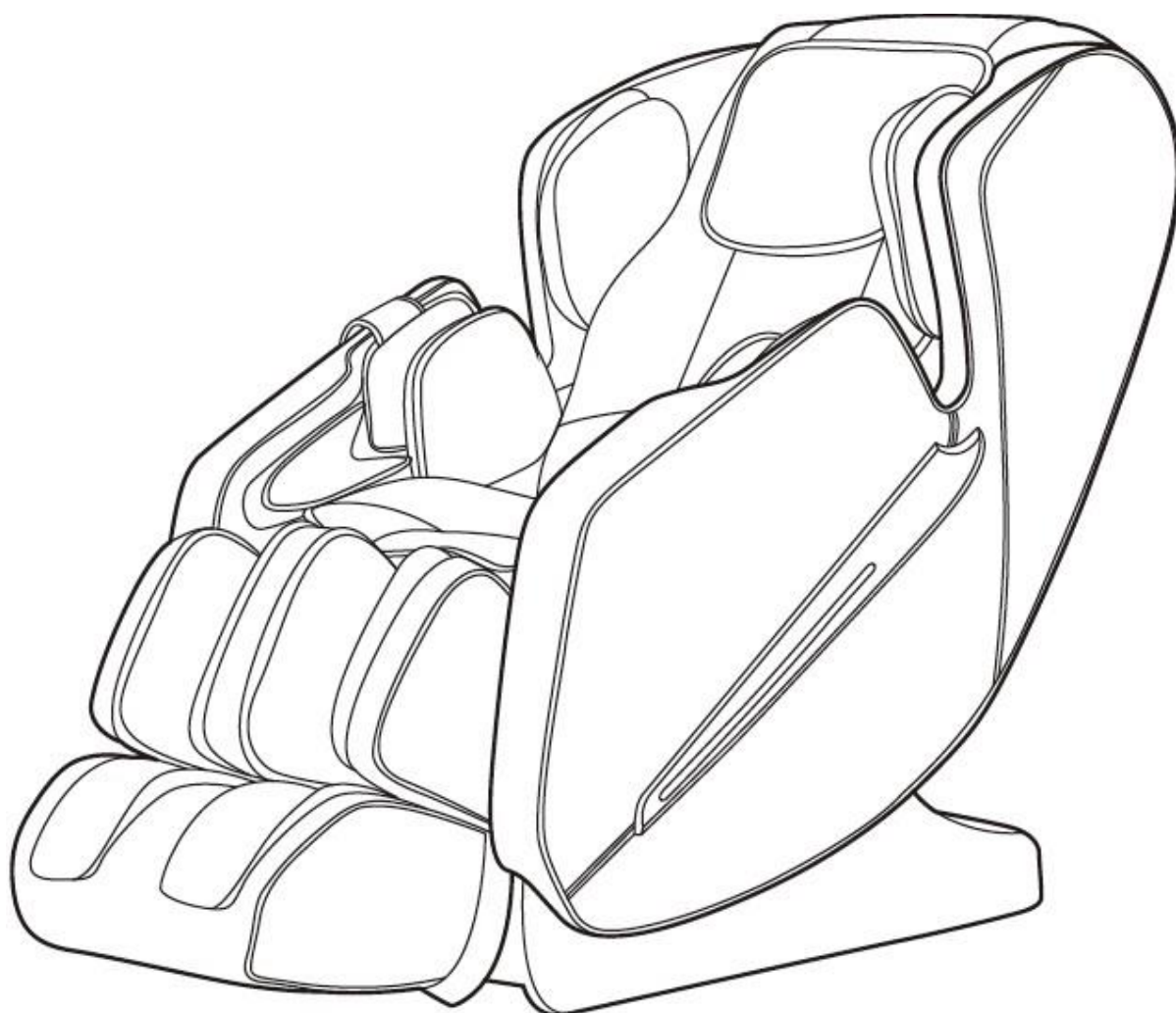

HASZNÁLATI ÚTMUTATÓ – HU
IN 18815 Masszázsfofel inSPORTline Borsimma



TARTALOM

BIZTONSÁGI ÚTMUTATÓ.....	3
ALKATRSÉZEK.....	5
FUNKCIÓ.....	5
HASZNÁLAT.....	6
MASSZÁZS TÍPUS.....	7
KIKAPCSOLÁS, SZÜNETELTETÉS.....	10
LÁBTÁMASZ ÖSSZESZERELÉSE.....	10
FEJTÁMASZ ÉS HÁTTÁMASZ ELTÁVOLÍTÁSA.....	11
TALAJVÉDELEM.....	12
FOTEL ELMOZDÍTÁSA.....	12
TERMÉK SPECIFIKÁCIÓ.....	12
KÖRNYEZETVÉDELEM.....	12

BIZTONSÁGI ÚTMUTATÓ

FONTOS BIZTONSÁGI FIGYELMEZTETÉS

- Helyezze a terméket sík és szilárd felületre, és tartson legalább 0,6 m szabad helyet a termék körül.
- A gyerekek csak felnőtt felügyelete mellett lehetnek a termék közelében.
- Csak jól földelt aljzatot és megfelelő tápkábelt használjon.
- Minden használat vagy karbantartás után húzza ki a csatlakozót a sérülések és a termék károsodásának elkerülése érdekében.
- Kérjük, használja ezt a terméket a kézikönyv szerint.
- Ne végezzen módosításokat vagy nem kompatibilis kiegészítőket.
- Csak beltéri használatra alkalmas.
- Az első használat előtt olvassa el figyelmesen a kézikönyvet.
- Használja ezt a terméket a kézikönyvben leírtak szerint.
- Az ajánlott maximális használati idő 20 perc.
- Ne használja a készüléket, ha sérült. (váz, bőr stb.)
- Ne használja a széket, ha a szellőző eltömődött.
- Ne tegyen a székre nehéz vagy éles szélű tárgyakat.
- Biztonsági okokból ne aludjon el masszázs közben.
- Ne használja a széket alkohol vagy más kábítószer befolyása alatt, vagy ha beteg vagy szédül.
- Ne használja étkezés után egy órán belül.
- Legyen óvatos, és ne használjon túl erős masszázst.
- **Maximális terhelhetőség:** 150 kg

Az alábbi szabványoknak felel meg: EN 60335-1:2012+A11:2014, EN 60335-2-32:2003+A1:2008+A2:2015, EN 62233:2008.

A MASSZÁZSFOTEL ELHELYEZÉSE

- Ne használja a fotelt magas hőmérsékleten vagy nedves környezetben (pl. Fürdőszoba).
- Ne használja a széket azonnal hőmérséklet változása után.
- Ne használja poros vagy nem megfelelő helyiségekben.
- A megfelelő tér és szellőzés biztosítása fontos.

AZ ALÁBBI SZEMÉLYEKNEK NEM ALKALMAS A MASSZÁZSFOTEL

- Csontritkulásban szenvedők.
- Olyan személyek, akiknek szívproblémái vannak, vagy elektronikus orvosi eszközökkel rendelkeznek(pl. peacemaker).
- Ha lázas.
- Várandós.
- Bőrbetegségben szenvedők.
- 14 évesnél fiatalabb gyermekek vagy mentális betegségben szenvedők csak felnőtt felügyelete mellett használhatják ezt a terméket.
- Akiknek orvos általi pihenés javasolt vagy bármilyen betegségben szenvednek.
- Ne használja masszázsfotelt nedves testtel.

- Ne használja a hőfunkciót, ha hőérzékeny.

BIZTONSÁG

- A karbantartást csak képzett személy végezheti. A felhasználónak nem szabad szétszerelnie a széket, és a karbantartást nem szabad egyedül elvégezni.
- Minden használat után húzza ki a vezetékét.
- Ne használja a terméket, ha a tápkábel, a csatlakozó megsérült.
- Ha hosszabb ideig nem használja a fotelt, tárolja tiszta és száraz helyen, majd rögzítse a tápkábelt.
- Ne tegye ki a széket magas hőmérsékletnek, közvetlen napsugárzásnak, és ne tegye a széket hőforrás közelébe.
- Ha a tápkábel, a dugó vagy a csatlakozó megsérült, kérjen segítséget képzett szakembertől.
- Tisztításhoz csak nedves szivacsot használjon. Ne használjon hígítót, benzint vagy alkoholt a tisztításhoz.
- A mechanikus alkatrészeket úgy állítják össze és gyártják, hogy minimális karbantartást igényeljenek.
- Ügyeljen arra, hogy éles tárgyakkal ne sértse meg a széket.
- Ne húzza a fotelt egyetlen talajon, mindig emelje meg és úgy mozgassa.
- Ne hagyja, hogy a szék hosszú ideig működjön.

GYAKORLI PROBLÉMÁK ÉS MEGOLDÁSOK

- Gyakori, hogy a motor hangokat ad ki.
- Ha a szék nem működik, ellenőrizze a tápkábelt, a dugót és az aljzatot, és hogy a kapcsoló BE van-e kapcsolva.
- A masszázsidő leteltével a masszázsszék kikapcsol. A termék automatikusan leáll, ha túlmelegszik - várjon legalább fél órát a következő masszázs előtt.

ALKATRÉSZ LISTA

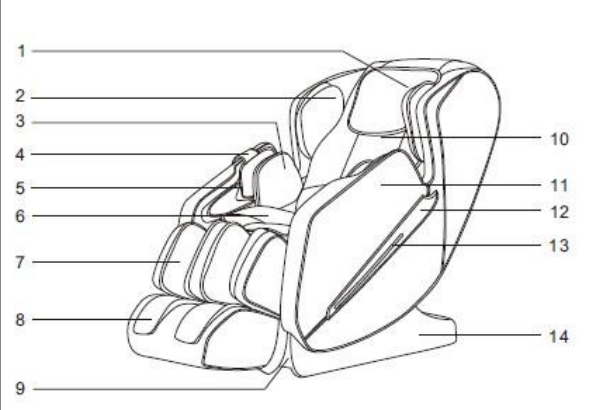
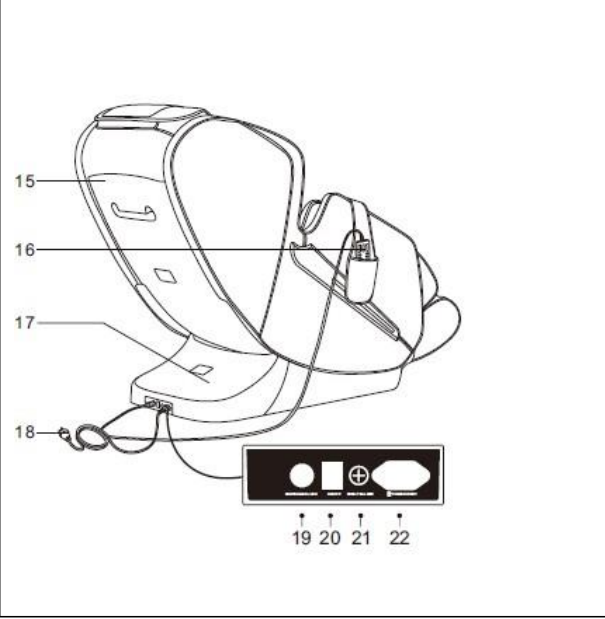
	<ol style="list-style-type: none"> 1. Párna 2. Légzsák alkatrészei 3. Belső kartámasz 4. Távirányító zseb 5. Kar légzsákok 6. Ülőpárna 7. Vádli támasz 8. Lábtámasz 9. Vádli támasz burkolat 10. Háttámla 11. Karfa 12. Dekoratív burkolat 13. LED fény 14. Oldalsó burkolat
	<ol style="list-style-type: none"> 15. Hátsó burkolat 16. Távirányító 17. PCB burkolat 18. Tápkábel 19. Vezérlő aljzata 20. Főkapcsoló 21. Biztosítékdoboz 22. Tápkábel aljzat

FUNKCIÓ

- A termék négy masszírozó fejjel van felszerelve, amelyek felfelé és lefelé mozoghatnak, miközben össze-vissza vakarnak.
- A masszázs öt módja: shiatsu, dagasztás, csapkodás, kopogás és dagasztás csapkodással.
- 6 előre beállított masszázs: nyugtató, kényelmes, teljes test, nyak és váll, hát és derék, nyújtó.
- Legfeljebb három egyéni masszázst menthet a memóriába.
- A felsőtest masszázstát ötféle masszázsponttal állíthatja be, amelyek tartalmazzák a rögzített helyzetet, a részleges helyzetet, a teljes hátat, a nyakat és a vállat, a hátat és a derekat. A három sebességi lehetőség egyikét használhatja. Rögzített helyzetben a masszázs fejei felfelé és lefelé mozoghatnak, hogy beállítsák a megfelelő helyzetbe. A csapkodó módban, a shiatsu-ban és a kopogtató módban a masszázs fej három szinten állítható: széles, közepes és keskeny.
A légmasszázsnek három módja van: teljes testmasszázs, karmasszázs, lábmasszázs három intervallummal.
- A lábmasszázs görgőket tartalmaz a talpmasszázsához.
- A hát pihentetéséhez használjon infravörös fényt.



- Lábtámasz beállítható.
- Beállíthatja a háttámasz és a lábtartó szögét.
- A háttámlát úgy tervezték, hogy maximálisan helytakarékos legyen.
- A kartámaszokat LED fények díszítik.

HASZNÁLAT

Távírányító







Bekapcsolás

	
Csatlakoztassa a tápkábelt az aljzathoz	A tápegység diagramja

Masszázs bekapcsolása

1. Nyomja meg a bekapcsológombot a masszázis elindításához.
2. Automatikus vállpozíció és masszázs
3. A masszírozó fejek helyzetét megfelelő pozícióba állíthatja. Ha 10 másodpercen belül nincs pozíció beállítás, akkor a masszázis elkezdődik.

	Nyomja meg a masszázis fejek felfelé mozgatásához.	
	Nyomja meg a masszázis fejek felfelé mozgatásához.	

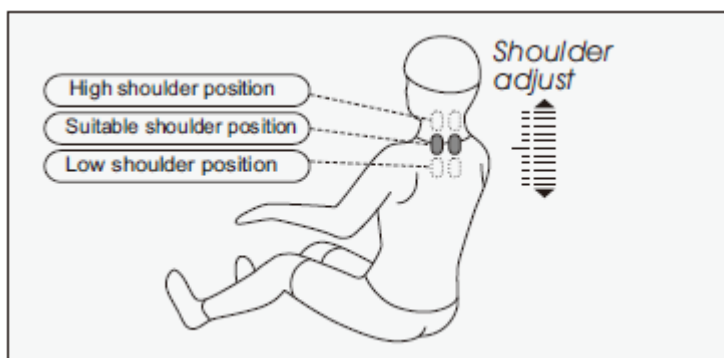

A masszázisfejek megfelelő pozíciója





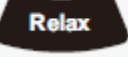
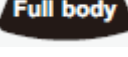
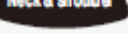

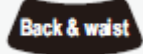







Masszázs típusok

AUTOMATIKUS MASSZÁZS





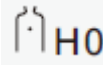
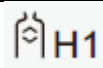
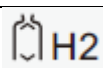
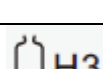
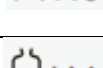

gomb	megnevezés	kijelző
	Relaxing massage (relaxáló)	F1 Auto
	Deep massage on acupressure points (mély masszázis az akupresszurás potokon)	F2 Auto
	Full body massage (teljes test masszázis)	F3 Auto
	Massage of neck and shoulders (nyak és váll masszázsa)	F4 Auto

	Massage of back and waist (hát-és derék masszázis)	F5 Auto
	Air pressure massage (Légnyomásos masszázis)	F6 Auto



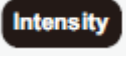

Felső test masszázis

funkció	gomb	masszázs	kijelző	
Mode		Shiatsu: speed, width (sebesség, szélesség)		
		Kneading: speed (sebesség)		
		Tapping: speed, width(sebesség, szélesség)		
		Kneading and flapping: speed(sebesség)		
		Knocking: speed, width(sebesség, szélesség)		
Speed		3 levels (3 szint)		
Width		3 Levels (3 szint)		
Back		Massage head are on fixed positions(masszázsfej fix pontokon)		
		Massage heads will partial move(masszázsfejek részleges mozgása)		
		Massage heads will move up and down on entire back (masszázsfejek fel és le mozognak a teljes háton)		
		Massage heads will move up and down on entire back and shoulders(masszázsfejek fel és le mozognak a teljes háton és vállakon)		
		Massage heads will move up and down on entire back and waist(masszázsfejek fel és le mozognak a teljes háton és derékon)		
		Massage heads position (during fixed and partial position) you can adjust the massage heads position(a rögzített és részleges helyzetben) beállíthatja a masszázisfejek helyzetét	Felfele mozog	
			Lefele mozog	

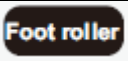

Légnyomás

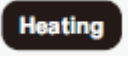
Funkció	Gomb	megnevezés	kijelző
Lég mód		Felső és alsó végtagok masszírozása	Arm  Feet 
		Karok	Arm 
		Lábak	Feet 
Intenzitás		3 intenzitási szint	Arm  Feet 





Láb masszáz, melegítő funkció

Funkció	Gomb	megnevezés	kijelző
láb masszáz		masszázs görgő, 3 sebességi fokozat	
fűtés		Az infravörös fűtés akár 3 percet is igénybe vehet a bemelegedéshez	

Pause/start

Funkció	Gomb	megnevezés	kijelző
Pause/Start		A masszázis közben nyomja meg az összes funkció azonnali leállításához. Nyomja meg újra, és az összes masszázis újraindul (automatikusan leáll, amikor a masszázis időtúllépéssel jár)	

Háttámla és lábtámasz beállítása

Funkció	Gomb	megnevezés
Lábtámasz megemelése		Nyomja meg és tartsa lenyomva a lábtámasz megemeléséhez. Engedje el, hogy megálljon. Hangjelzést fog hallani, amikor eléri a maximumot.
Lábtámasz leengedése		Nyomja meg és tartsa lenyomva a lábtámasz leengedéséhez. Engedje el, hogy megálljon. A minimális szint elérésekor hangjelzést fog hallani.
Háttámla megemelése		Nyomja meg és tartsa lenyomva a háttámla megemeléséhez. Engedje el, hogy megálljon. Hangjelzést fog hallani, amikor eléri a maximumot.
Háttámla leengedése		Nyomja meg és tartsa lenyomva a hátradőléshez Engedje el, hogy megálljon. A minimális szint elérésekor hangjelzést fog hallani.
Automatikus pozíció		Nyomja meg a gombot az automatikus fektetéshez.

KIKAPCSOLÁS, SZÜNETELTETÉS

- Nyomja meg a bekapcsológombot masszázsközben, az összes masszázsfunkció leáll, és mentheti a memóriát. A háttámla és a lábtartó visszaáll a pozíciójába. Ha masszázsközben megnyomja a memória gombot, akkor az összes funkciót, a háttámlát és a lábtámasz helyzetét elmenti.
- Memória funkció: A masszázsközben történő mentéshez nyomja meg a memória gombot. A képernyőn megjelenik az 1.2.3. Nyomja meg az egyiket a 2 másodperces mentés befejezéséhez. A szék kikapcsolásához nyomja meg az on / off gombot. VAGY várjon 10 másodpercet a masszázsközben, és a szék automatikusan visszaáll.

gomb	megnevezés	kijelző
memória		memória

	
Áramellátási ábra	Húzza ki a tápkábelt

LÁBTÁMASZ ÖSSZESZERELÉSE

- Készítse elő a sín tengelyének furatát (1. kép)
Helyezze a hüvelyt a horog mindkét oldalára (2. kép)

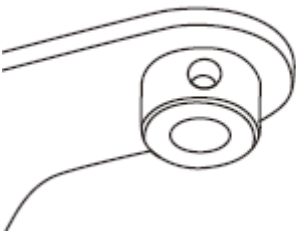
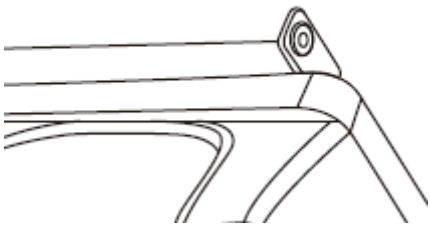
	
1. kép	2.kép

- Helyezze az alátétet a tengelyhez. (3. kép)
Igazitva a horgokat és a sín tengely furatait egymáshoz. Helyezze be a csapszeget lapos alátéttel. A csapszegek az egyszerű felszerelés érdekében a csavarlyukakhoz vannak igazítva. (4. kép)

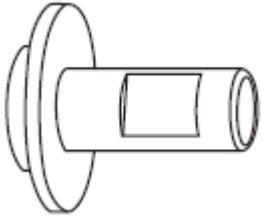
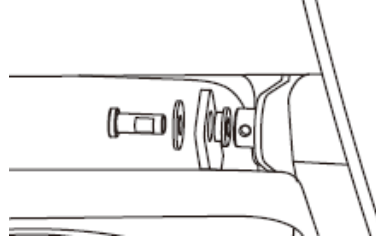
	
3.kép	4.kép

Rögzítse imbuszkulccsal (5.kép)

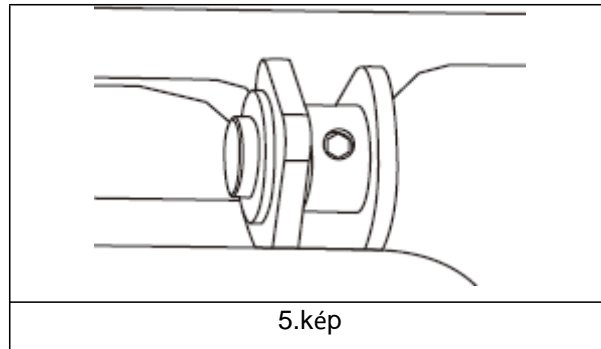

Az összeszerelés során ne gyakoroljon erőt a lábtartóra (1. kép). Győződjön meg arról, hogy a mechanizmus fejei nincsenek az ülésrészben (2. kép)

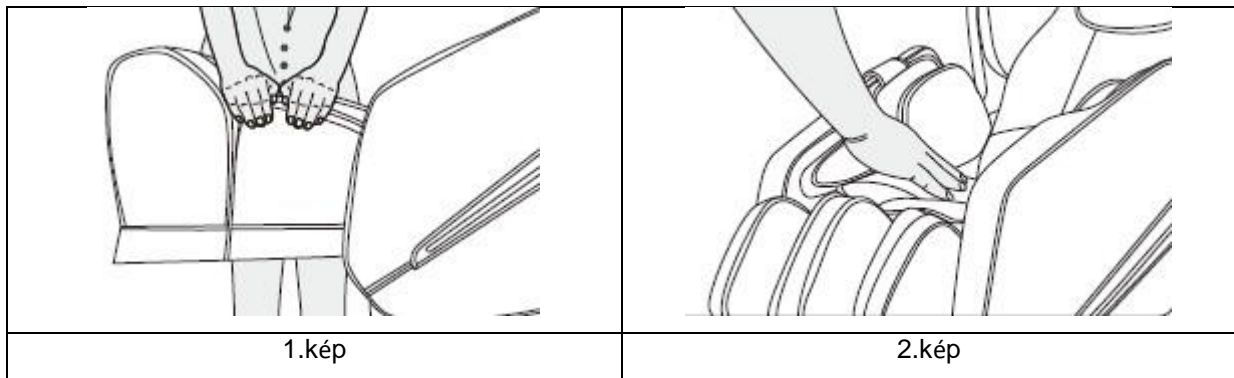

FEJPÁRNA ÉS HÁT PÁRNA ELTÁVOLÍTÁSA

- Összecsukható párna. A felhasználó kiválaszthatja a rétegek számát.
- A párnát hátra helyezheti a masszázs intenzitásának csökkentése érdekében.
- A háttámlához a párna cipzárral (1), a fejpárna a háttámlához tépőzárral (2) vannak rögzítve.

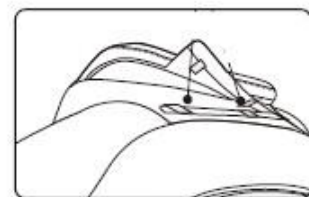
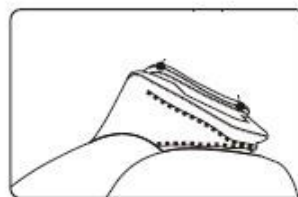

TALAJVÉDELEM

Ha nehéz fotelt hosszabb ideig fapadlóra helyez, helyezzen alá szőnyeget vagy talajvédőt a padló védelme érdekében.

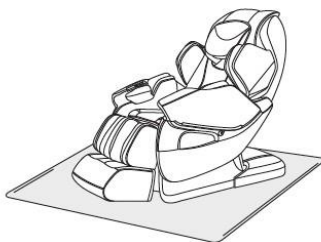

MEGJEGYZÉS: Ne mozgassa a szék kerekeit fa padlón, egyenetlen talajon vagy keskeny helyen. Ebben az esetben két embernek meg kell emelnie a széket. Ügyeljen a lábtámaszra és a hátlapra (soha ne emelje fel a kartámasznál).

A FOTEL ELMOZDÍTÁSA

Ügyeljen arra, hogy az összes vezeték távol legyen a padlótól, ha mozgatnia kell. Döntse meg, hogy a súlypont az elülső görgőn legyen. Előre mozgathatja a széket, majd visszaállíthatja a széket a normál szögbe.



FIGYELEM A fotel elmozdítása előtt mindig kapcsolja ki a hálózati kapcsolót, majd húzza ki a tápkábelt.

TERMÉK SPECIFIKÁCIÓ

Model	A192
Névleges feszültség	110-120~60 Hz
	220-240V~50Hz/60Hz
Névleges teljesítmény bemenet	150W
Névleges idő	20 min.
Elektromos készülék védelme	Class I

Anyagbemutató: PVC, PA, acél alkatrészek, valamint elektromos és elektron alkatrészek

KÖRNYEZETVÉDELEM

Miután a termék élettartama lejárt, vagy ha a lehetséges javítás nem gazdaságos, a helyi törvényeknek megfelelően és környezetbarát módon dobja el a legközelebbi gyűjtőhelyen. Ezáltal megóvja a környezetet és a természetes forrásokat. Ezenkívül hozzájárulhat az emberi egészség védelméhez. Ha nem biztos a hulladék helyes eltávolításában, kérjen tájékoztatást a helyi hatóságoktól, hogy elkerülje a törvényszegést vagy a szankciókat.

Ne tegye az elemeket a háztartási hulladék közé, hanem vigye az újrahasznosítási helyre.

