

WORKER

HASZNÁLATI UTASÍTÁS

Worker Fliker ROLLER

IN 1796



FONTOS BIZTONSÁGI INTÉZKEDÉSEK.....	2
A ROLER RÉSZEI ÉS ALKETRÉSZEI.....	4
SZERELÉSI ÚTMUTATÓ.....	5
HASZNÁLAT ELŐTT ELLENŐRIZZE.....	7
HOGYAN HASZNÁLJUK.....	8
HASZNÁLATI ÉS KARBANTARTÁSI ÚTMUTATÓ..	9
GARANCIÁLIS FELTÉTELEK.....	11

MEGJEGYZÉS: A roller valamennyi fényképe és a használatu kézikönyvben található kép csak tájékoztató jellegű, eltérhetnek az ön által vásárolt rollertől.

FONTOS BIZTONSÁGI INTÉZKEDÉSEK



FIGYELMEZTETÉS



BIZTONSÁGI INTÉZKEDÉSEK:

Úgy, ahogy valamennyi mozgó terméken, a rolleren való közlekedés is veszélyes tevékenység lehet, mely során veszélyes helyzetekbe kerülhet. A roller használata előtt olvassa el az teljes használati útmutatót. Ügyeljen a következő figyelmeztetésekre:

1. Viseljen mindig megfelelő felszerelést, úgymint védősisakot, könyök-, csukló- és térdvédőt, hosszú ujjú felsőrészt, kesztyűt, hosszú nadrágot.
2. Viseljen mindig jól befűzött atléta cipőt, ne használja a rollert mezítláb vagy szandálban.
3. A rollerrel csak egyenes talajon közlekedjen. Ne használja a rollert nedves, egyenetlen, köves, vagy kavicsos talajon. Ne közlekedjen a rolleren szürkületben, vagy sötétben, nedves időben, vagy fagyban.
4. A rollert sose vezesse egy kézzel, mindig két kézzel használja. Fogja a kormányt erősen mindkét kezével.
5. Ne végezzen rövid, vagy éles kanyarodásokat, ne helyezze testsúlyát a kormányra kanyarodás közben, mivel a roller kormányja elfordulhat és elveszítheti uralmát a roller irányítása fölött.
6. Ne közlekedjen a rollerrrel csúszós vagy nedves felületen, mivel a PU kerekű roller megcsúszhat és elveszítheti az irányítást fölötte.
7. Ne közlekedjen a rollerrel hirtelen emelkedőkön, főleg meredek lejtőkön, a roller tönkre mehet vagy eltörhet. Legyen óvatos.
8. Húzza meg a fékkart, hogy megbizonyosodjon annak működéséről. Az állandó használatból a fék felforrósodhat. Ne érjen a fékhez, hogy elkerülje a sérülést.

9. Fordítsa el a kormányt jobbra és balra, hogy megbizonyosodjon annak jó és sima működéséről. A roller használata előtt ellenőrizze, a kormány megfelelően lett-e rögzítve.
10. A rollert a gyerekek és kiskorúak csak felnőtt felügyelete mellett használják. A felügyelő személy használat előtt ellenőrizze, valamennyi alkatrész helyesen van-e összeszerelve és rögzítve. Így elkerülhetik a balesetet.
11. A biztonságos közlekedés érdekében vegye figyelembe a helyi közlekedési szabályokat.
12. Ne használjon nem a rollerhez tartozó alkatrészeket. Ne próbáljon a rolleren saját kezűleg módosításokat végezni.
13. Bizonyosodjon meg róla, hogy valamennyi alkatrész stabilan összeszerelésre és rögzítésre került.
14. A fenti utasítások elhanyagolása balesethez vezethet.



FIGYELMETETÉS



Figyelmeztetés.

5 évnél idősebb gyermekek számára.

Maximális teherbírás: 75 kg

Minden használat előtt ellenőrizze a csavarok behúzottágát.

Minden használat előtt ellenőrizze, valamennyi alkatrész működőképes-e.

Ne fújja a gumit a gumi feleületén feltüntetett maximális értékeken túl.

Használat során használjon speciális védő eszközöket. Sisakot, térd-és könyökvédőt, stabil lábbelit. A védőeszközök használata valamennyi sérülés ellen védelmet nyújthat.

Amennyiben valamelyik alkatrész sérült, javíttassa meg, vagy cserélje ki a további használat előtt.

Kerülje az éles ütközéseket, csatornafedeleket és hirtelen felületváltozásokat.
 Kerülje a vizes, homokos, kavicsos, szennyezett utcákat, útfelületeket. Az esős idő korlátozza a közlekedést, fékezést és a láthatóságot.
 Lejtőn az útviszonyoknak megfelelő sebességgel haladjon.
 Használat során a fék felforrósodik, fékezés közben ne érjen hozzá !!!

Fontos

A rollert a gyerekek csak felnőtt felügyelete mellett használhatják!
 Használat bizonyosodjn meg róla, hogy a rollerteljesen össze lett szerelve.
 Használat előtt alaposan olvassa el a használati útmutatót. Ennek elhanyagolása esetén a roller meghiúsodhat.

A ROLLER RÉSZEI ÉS ALKATRÉSZEI

ALKATRÉSZ LISTA			
SZ.	MEGNEVEZÉS	SZ.	MEGNEVEZÉS
1	Markolat	7	Összehajtó ékgomb
2	Kormány	8	Fékpofa
3	Kormányrúd pánt	9	Első kerék
4	Fékkar	10	Taposó
5	Fékkábel	11	Hátsó kerék
6	Kormányrúd		



ÖSSZESZERELÉSI ÚTMUTATÓ

Nyissa ki a dobozt , vegye ki a rollert, kulcsot, kormánynevet, csavarokat és a tépőzáras pántot. Ellenőrizze, minden alkatrész és tartozék hiánytalanul rendben van.

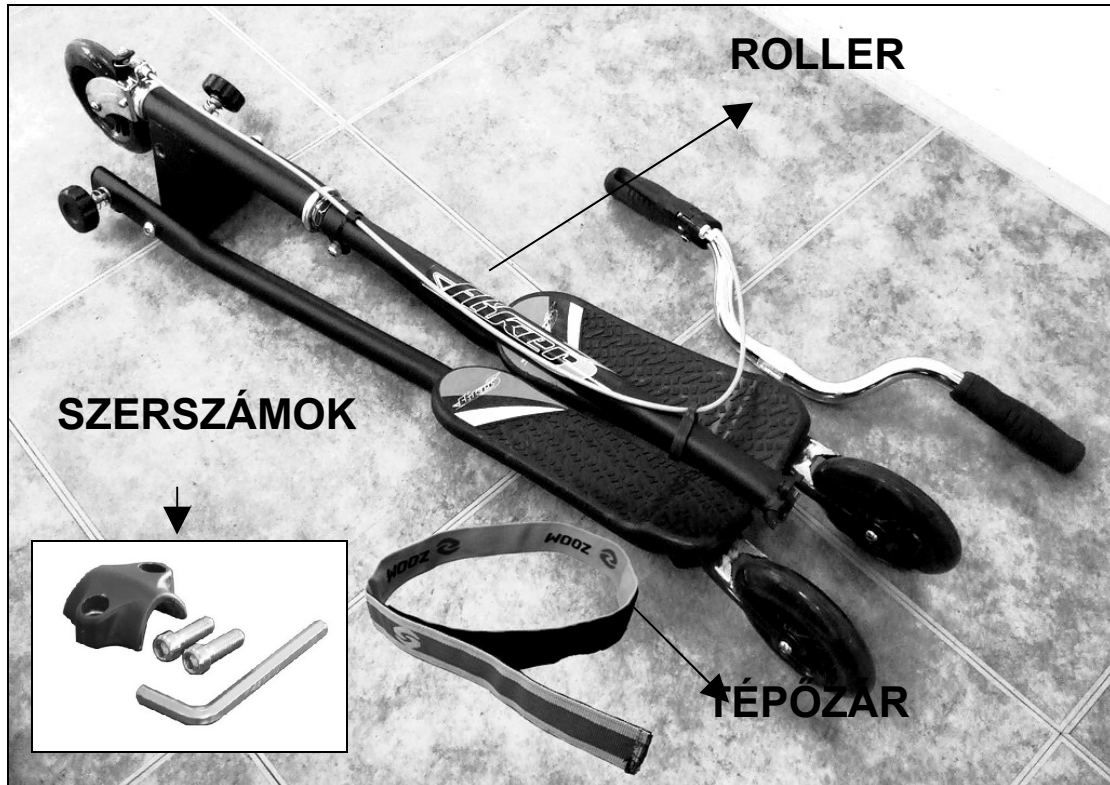

1. LÉPÉS – A ROLLER ÖSSZESZERELÉSE

Fogja meg a kormányrudat az egyik kezével, emelje fel míg teljesen egyenesre és másik kezével erősen csavarozza össze óramutatóval megegyező irányban mindkét ékgombbal. Bizonyosodjon meg róla, hogy



mindkét gomb teljesen be van e húzva . **(FIGYELMEZETÉS: Ügyeljen ujjaira, be ne csípje vagy meg ne karcolja magát.)**

2 LÉPÉS – KORMÁNY ÖSSZESZERELÉSE



Helyezze a kormányt a kormányrúd közepére.

(Megjegyzés: a fékkar legyen jobb oldalon). Tegye a kormányra a kormányrúd pántot. Csavarozza be a csavarokkal, állítsa be a helyes szöget, majd teljesen húzza be a csavarokat. Bizonyosodjon meg róla, hogy a kormány sem előre, sem hátra nem mozog és elegendően rögzítve van.

3 LÉPÉS–A ROLLER ÖSSZESZECUKÁSA



Fogja meg egyik kezével a kormányrudat, közben csavarja ki mindkét ékgombot. Tolja le a kormányt, úgy, hogy elérje a taposókat. Kösse össze a rollert a tépőzárás pántszallaggal és ezzel fejezze be az összeszecsukást. **(FIGYELMEZTETÉS:Ügyeljen**

ujjaira, be ne csípje vagy meg ne karcolja magát.)

NEM KÖTELEZŐ TARTOZÉK: PALACKTARTÓ

A roller első részére felszerelhető a palacktartó. Helyezze a palacktartót a csavarnyílásokhoz, és erősen rögzítse a kulcs segítségével.

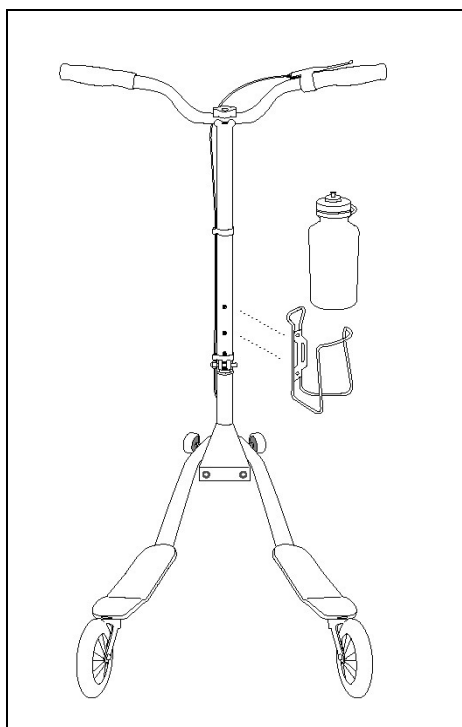

HASZNÁLAT ELŐTT ELLENŐRIZZE

1. Először bizonyosodjon meg róla, hogy a fékek működnek.
2. Másodszor ellenőrizze, hogy mindkét gomb be van e húzva, és a kormány stabilan rögzítve van.
3. Harmadszor ellenőrizze, hogy a hátsó kerekek lazán lengnek e és a taposól jól be vannak e állítva.
4. Az összes pont ellenőrzése után végre használhatja a rollert.

HOGYAN HASZNÁLJUK

1. Álljon a taposóra, ahogy a lenti képen látja.
2. Fordítsa ki alsó testét jobbra majd balra. Ismételje, és a roller mozgásba lendül.

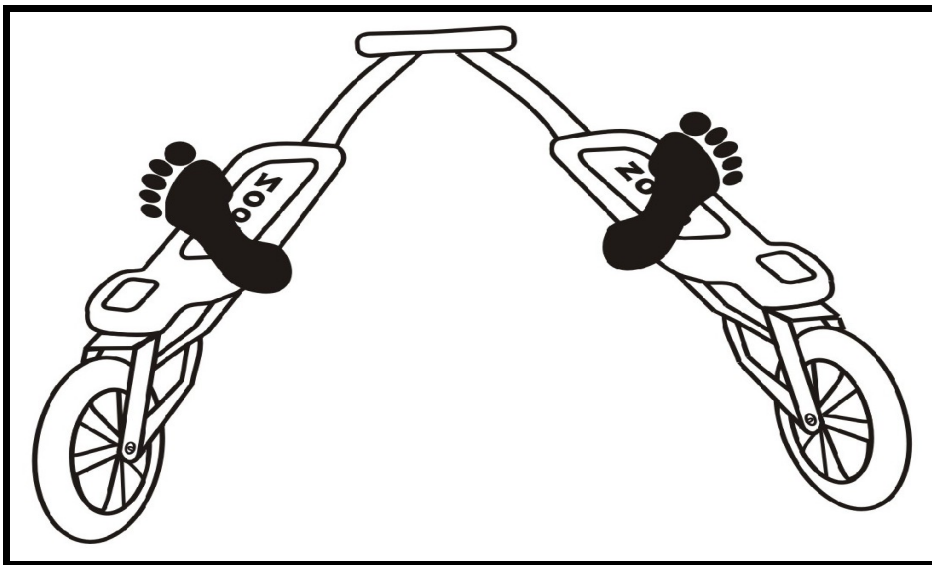

Álljon a rollerre és erősen fogja meg a kormányt.

Fordítsa alsótestét balra.

Fordítsa alsótestét jobbra.



HASZNÁLATI ÉS KARBANTARTÁSI ÚTMUTATÓ

1. Forgassa meg a kerék csapágait, hogy megállapítsa, működnek e. Az első 2 hét használat után pótolja a kenőanyagot, amennyiben szükséges.
2. A rollert a tépőzáras pántszalag segítségével csukja össze az egyszerű szállítás érdekében. Használhatja a függőleges csövet, így a rollert egyszerűen magával viheti. (A roller helyes összecukásának leírását a 8. oldalon találja)
3. Nem javasoljuk a festett fémcsövet fóliával vagy rongyal letakarni. A festett részek takarításához ne használjon nedves rongyot, hogy elkerülje a fény mattulását és a festék lepergését. Amennyiben a roller szerkezete egy év használat után veszített fényességéből, használjon autó fényesítő viaszt a festett részek kifényesítésre.
4. Az általános feltételekben javasolt a rollert 6 havonta szétszerelni és kitisztítani, pótolni a kenőanyagot a mozgó részekre. Amennyiben valamelyik rész cserét igényel, egyeztessen annak helyes specifikációjáról az eladójával.
5. Amennyiben valamelyik rész nincs megfelelően behúzva, használja a kulcsot, és húzza be erősen a csavarokat, de ne húzza túl erősre, vagy túl lazára.
6. A kerekek cserélhetőek és egy bizonyos időn belül elhasználódnak. Lépjen kapcsolatba eladójával a kerékcserét illetően, a biztonságos használat érdekében.
7. A kerekek és a csapágak elhasználódnak, ezeket könnyen kicserélheti. Távolítsa el a központi csavarokat a két kulcs segítségével és húzza ki a kereket a villából. Cserélje ki a kereket, vagy a csapágyat és csavarozza vissza a csavart a beillesztett keréken és villán keresztül, majd húzza be a csavarokat mindkét oldalon. Használjon a helyi roller értékesítőtől beszerezett megfelelő kereket vagy csapágyat.
8. Amennyiben a fékkábel kilazul, csavarja ki a csavart és az anyát a

fékberendezésből, húzza ki a fékkábelt a hurokból. Mikor a fékkábel újra feszes, csavarozza vissza a csavart és anyát a fékberendezésbe.

9. A biztonsági anya és egyéb biztonsági berendezések elveszíthetik hatékonyságukat, ezért minden használat előtt mindig bizonyosodjon meg róla, hogy valamennyi alkatrész jól rögzítve van e.

Garanciális feltételek:

1. A berendezésre a jótállás a vásárlás napjától számított 24 hónapig érvényes
2. A jótállás alatt a termék valamennyi gyártási-, vagy anyaghibából származó hibáját eltávolítjuk úgy, hogy a berendezés rendeltetésszerűen használható legyen.
3. A jótállási jogosultság nem vonatkozik a következő módon keletkező hibákra:
 - Mechanikus sérülés
 - Visszafordíthatatlan esemény által, természeti katasztrófa
 - Szakszerűtlen beavatkozás
 - Helytelen használat, helytelen elhelyezés, alacsony vagy magas hőmérséklet, víz, túlzott nyomás vagy ütközés, szándékos design-, alak-, méret károsítás által
4. Reklamáció csakis írásban, a hiba adataival, igazolt garancialevéllel érvényesíthető.
5. Reklamáció csak az eladónál érvényesíthető.

Eladás dátuma:
és aláírása:

Eladó bélyegzője

Forgalmazó:
Insportline Hungary Kft.
2500 Esztergom, Kossuth Lajos u. 65.
www.insportline.hu
tel./fax: 0633-313-242