



HASZNÁLATI ÚTMUTATÓ – HU
IN 13912 Roller WORKER Snow Spider PRO 2v1



TARTALOM

BIZTONSÁGI ÚTMUTATÓ.....	3
ALKATRÉSZEK LISTÁJA.....	4
A ROLLER ÖSSZECSUKÁSA ÉS SZÉTNYITÁSA.....	5
Szétnyitás.....	5
Összezsukás.....	5
Kerekek cseréje sítalpakra.....	5
KARBANTARTÁS ÉS TISZTÍTÁS.....	5
A MEGFELELŐ HASZNÁLATHOZ ÉS KARBANTARTÁSHOZ SZÜKSÉGES FELTÉTELEK.....	6
Megfelelő terep.....	6
FONTOS FIGYELMEZTETÉS.....	6

BIZTONSÁGI ÚTMUTATÓ

1. A termék használata előtt figyelmesen olvassa el ezeket az utasításokat!
2. A rollerrel a lehető legnagyobb óvatossággal kell közlekedni.
3. Minden út előtt ellenőrizze a roller állapotát és az összes szükséges beállítást. Győződjön meg arról, hogy minden alkatrész biztonságos és sértetlen. A rendszeres ellenőrzések meghosszabbítják a termék élettartamát.
4. Fordítsa el a kormányt egyik oldalról a másikra, és győződjön meg arról, hogy könnyen irányíthatja őket. Ellenőrizze, hogy a kormányoszár megfelelően van -e rögzítve és meghúzva.
5. Kérjük, semmilyen módon ne módosítsa ezt a terméket.
6. A termék használata közben védősisakot, valamint térd-, könyök- és csuklóvédőt kell viselnie. Ne viseljen magas sarkú cipőt vagy csúszós talpú cipőt. Kerülje a fejhallgató és a napszemüveg viseletét.
7. Ne használja a rollert rossz látási viszonyok között (éjszaka, szürkületben), vagy hideg vagy esős időben.
8. Ne használja olyan utakon, ahol forgalom, gyalogosok vagy egyenetlen felületek vannak.
9. A termék féke korlátozott védelmet nyújt lejtőkön, ezért legyen tudatában a sebességének, és győződjön meg arról, hogy a féktávolság elegendő a megálláshoz. Ha túl gyorsan csökkenti a sebességet, akkor eleshet.
10. A fékbetétek hosszú használat után felmelegedhetnek. Ne érintse meg őket, mert sérülést okozhat.
11. Kérem, tartsa stabilan a két markolatot rollerezés közben, és csökkentse sebességét, ha fordul, vagy nem halad, mert eleshet vagy elvesztheti az egyensúlyát.
12. A termék súlyhatára legfeljebb 60 kg.
13. Kérjük, ügyeljen a gyalogosokra és más közlekedő személyekre, járművekre.
14. Ne használja ezt a terméket, ha alkoholt ivott, gyógyszert szedett, vagy bármilyen illegális szert fogyasztott.
15. Ne becsülje túl képességeit. A sebességet a képességeihez kell igazítani. Ha bizonytalan, ne használja ezt a terméket.
16. Tartsa be a helyi közlekedési szabályokat és a törvényeket. Ellenőrizze, hogy a roller vezetése közben kötelező-e védőfelszerelést viselni.
17. **Szabvány:** EN 71

ALKATRÉSZEK LISTÁJA

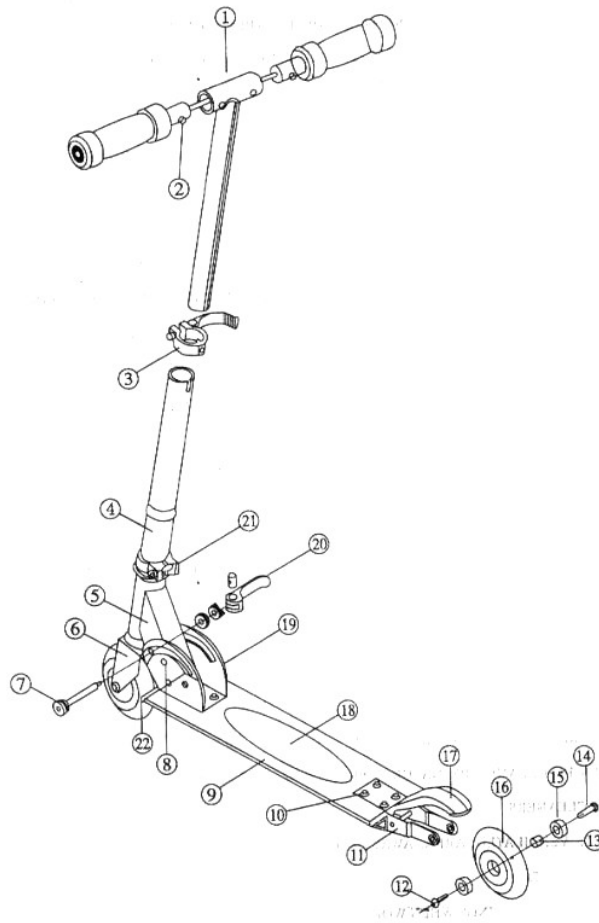

No.	NÉV	DB
1	T alakú cső	1
2	Fogantyú	2
3	Felső bilincs gyorskioldó karral	1
4	Kormánycső	1
5	Fő keret	1
6	Első villa	1
7	Rögzítő csavar	1
8	Rögzítőcsap	1
9	Lábtámasz	1
10	Csavar	8
11	Hátsó villa	1
12	Csavar	2
13	Alátét	2
14	Keréktengely	2
15	Csapágyak	4
16	Kerék	2

17	Súrlódó fék	1
18	Csúszásgátló betét	1
19	U blokk	1
20	Gyorskioldó csavar	1
21	Alsó bilincs gyorskioldó karral	1
22	Műanyag burkolat	1

ROLLER ÖSSZECSUKÁSA ÉS SZÉTNYITÁSA

Szétnyitás



1. Lazítsa meg a gyorskioldó csavart, emelje fel a rollert, és nyomja lefelé a kart a kormánycső meglazításához.
2. Állítsa be a kormánycső magasságát, majd húzza meg a gyorskioldót.
3. Állítsa be a T alakú csövet a kívánt magasságba-lyukba záródik. Ezután húzza meg a gyorskioldó kart.
4. Helyezze be a fogantyúkat. Győződjön meg arról, hogy a „rugós gombok” megfelelően bepattannak.

Összezsukás

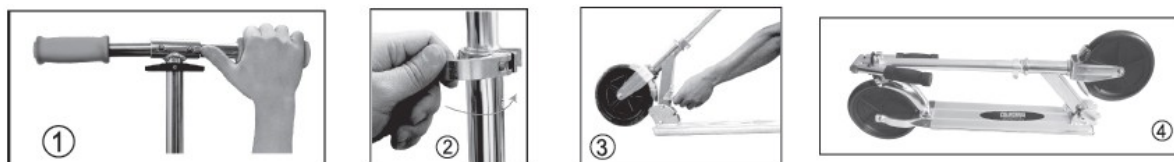

Összezsukáshoz húzza felfelé a kart, és hajtsa le a kormánycsövet. Győződjön meg arról, hogy a retesz biztonságosan rögzül.

A kerekek cseréje sítalpakkal

Használjon imbuszkulcsot a kerekek cseréjéhez. Lazítsa meg a csavart, cserélje ki a kereket síléccel, majd húzza meg ismét a csavart.

KARBANTARTÁS ÉS TISZTÍTÁS

1. Rendszeresen ellenőrizze a csavarokat a meghibásodás elkerülése érdekében.
2. Használjon ne maró hatású tisztítószeret, hogy letörölje a szennyeződések. Kerülje az ipari tisztítószerek használatát.
3. Helyezze jól szellőző helyre, távol a napfénytől vagy nedvességtől, hogy elkerülje az elszíneződést és a rozsdát.
4. Cserélje ki a kereket és a csapágyakat, ha elhasználódtak vagy nem működnek megfelelően. Cserélje le imbuszkulccsal.

Figyelem! Felnőtt szerelje össze!

A rollert körültekintően kell használni, tapasztalatra és hozzáértésre van szükség az esések és ütközések elkerülése érdekében. Helytelen és gondatlan használat sérülést okozhatnak a felhasználónak vagy más személyeknek.

Fel kell hívni a felhasználó figyelmét a roller használatának lehetséges veszélyeire és a szükséges óvintézkedésekre.

A MEGFELELŐ HASZNÁLATHOZ ÉS KARBANTARTÁSHOZ SZÜKSÉGES FELTÉTELEK

1. A rollert kemény és sima felületeken való használatra tervezték - ideális esetben sima aszfalton vagy betonon. Ha a rollerral nem megfelelő felületeken (durva aszfalton vagy betonon, homokon, kavicsos, járdán stb.) közlekedik, károsíthatja a járművet vagy jelentős kopást okozhat.
2. Minden használat előtt ellenőrizze, hogy minden gyorskioldó mechanizmus a helyén van -e meghúzva. Rendszeresen ellenőrizze a kerekeket, és ha kopottnak találja, azonnal cserélje ki őket. Amíg egyenetlenül halad az egyik oldalon, forgassa el a kerekeket 180 ° -kal.
3. Ne használja ezt a terméket 5 ° C alatti hőmérsékleten. Ne rollerezzen a rollerrel hóban és nedves felületen.

Megfelelő terep

Kerülje a nedves terepet és az olajos vagy csúszós felületeket. Mindezek a nem megfelelő felületek csökkentik a kerekek tapadását, és a kerekek elforoghatnak. Nagyon veszélyes homokon, úvegen, leveleken, erodált felületen vagy kavicsos közlekedni.

FONTOS FIGYELMEZTETÉSEK

Szeretnénk emlékeztetni arra, hogy ez a roller nem alkalmas akadályokon való áthaladásra, ugrásokhoz és nem megfelelő terepen (macskakövek, vidéki utak stb.) való rollerezéshez. A garancia nem terjed ki a nem rendeltetésszerű használatból eredő károkra. A megálláshoz használja a hátsó kerékburkolatot - amikor rálép, lelassítja vagy leállítja a rollert.

Lépjön egyik lábával a lábtartóra, a másikat tolja le a talajról. Ezzel megadja a rollernek a kezdő lökést.

A gyártó nem vállal garanciát a roller kopó alkatrészeire - kerekekre, csapágyakra, tengelyekre.

A roller nem alkalmas 3 év alatti gyermekek számára. A termék apró alkatrészeket tartalmaz, amelyek fulladásveszélyt jelentenek.

7 éves és fiatalabb gyermekek csak felnőtt felügyelete mellett használhatják a rollert.

A roller csak kemény, egyenletes felületekre alkalmas (beton, aszfalt, stb.).

Kérjük, vegye figyelembe, hogy a roller nem helyettesíti a szokásos szállítójárműveket.