

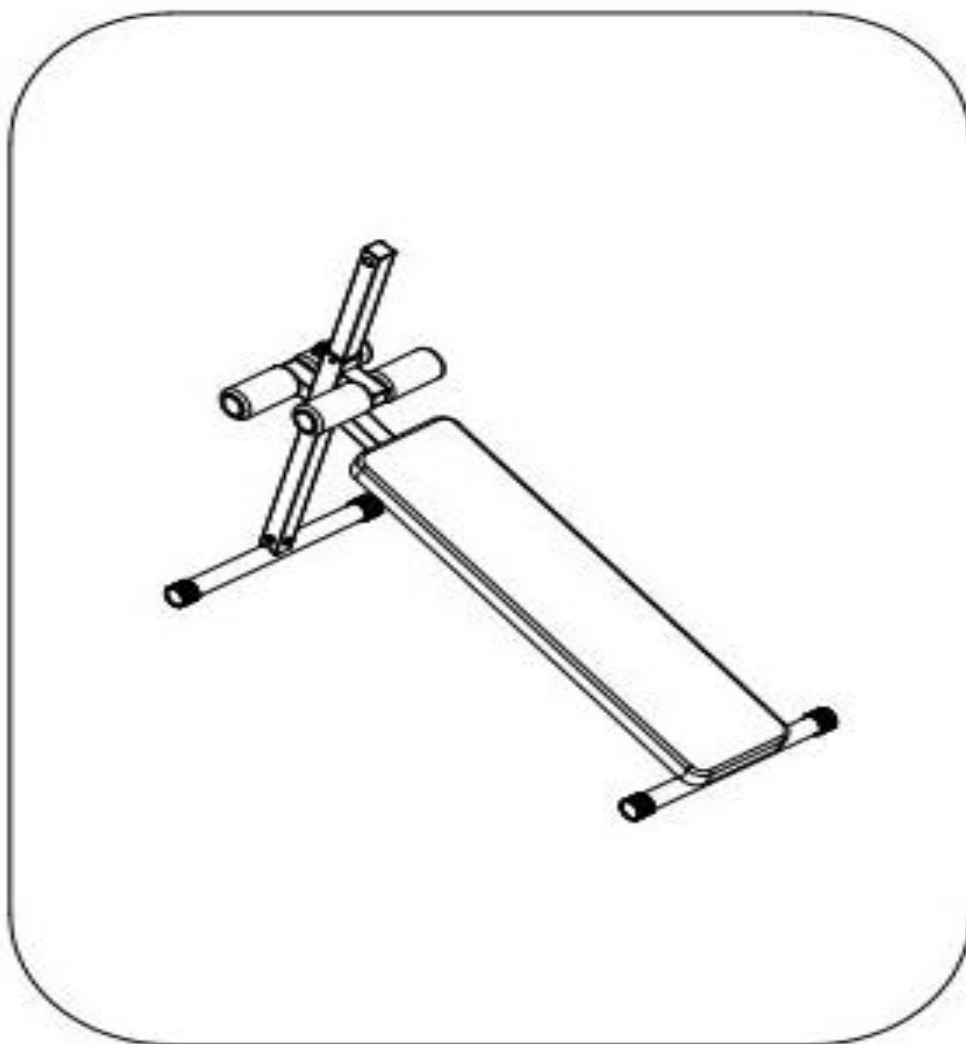

Használati utasítás – HU

IN 1228 Ferdepad inSPORTline Ab Crunch



FONTOS BIZTONSÁGI FIGYELMEZTETÉSEK

Az összeszerelés megkezdése előtt csomagolja ki a csomagolás tartalmát, és ellenőrizze, hogy minden alkatrész le lett-e szállítva!

MEGJEGYZÉS: A csavarokat és anyákat először kézzel csavarozza, majd az összeszerelés befejezéséhez jól húzza meg őket szerszámok segítségével!

VIGYÁZAT!

A pad első használata előtt olvassa el ezen útmutató összes utasítását és figyelmeztetését!









FIGYELMEZTETÉS!

Bármilyen edzésprogram elkezdése előtt tanácskozzon orvosával, főként abban az esetben, ha már elmúlt 35 éves, vagy bármilyen egészségügyi problémája van! A gyártó nem vállal semmilyen felelősséget a termék használata által okozott esetleges sérülésekért vagy anyagi károkért. A tulajdonos kötelessége, hogy a pad összes felhasználóját megismertesse az útmutatóban szereplő biztonsági utasításokkal és figyelmeztetésekkel.

BIZTONSÁGI UTASÍTÁSOK

- A pad csak beltéri használatra szolgál, és csak egyenes padlón használható. Javasolunk a pad alá talajvédőt helyezni a padló vagy szőnyeg károsodásának meggátolására és a könnyebb tisztítás érdekében.
- Az edzéshez használjon kényelmes és minőségi sportcipőt és sportruházatot! Ne eddzen a padon mezítláb, nyitott cipőben vagy zokniban!
- Minden használat előtt ellenőrizze a padot, hogy minden alkatrész rendben van-e!
- Ne hagyja a gyermekeket a pad közelében felügyelet nélkül!

ALKATRÉSZEK LISTÁJA

PART LIST			
			
1 1 PC	2 1 PC	3 2 PCS	4 2 PCS
MAGAS 1413, 1414, 1415, 1416			
			
5 4 PCS	6 2 PCS	7 2 PCS	8 1 PCS
MAGAS 1413, 1414, 1415, 1416			
			
9 4 PCS			

ÖSSZESZERELÉSI ÚTMUTATÓ

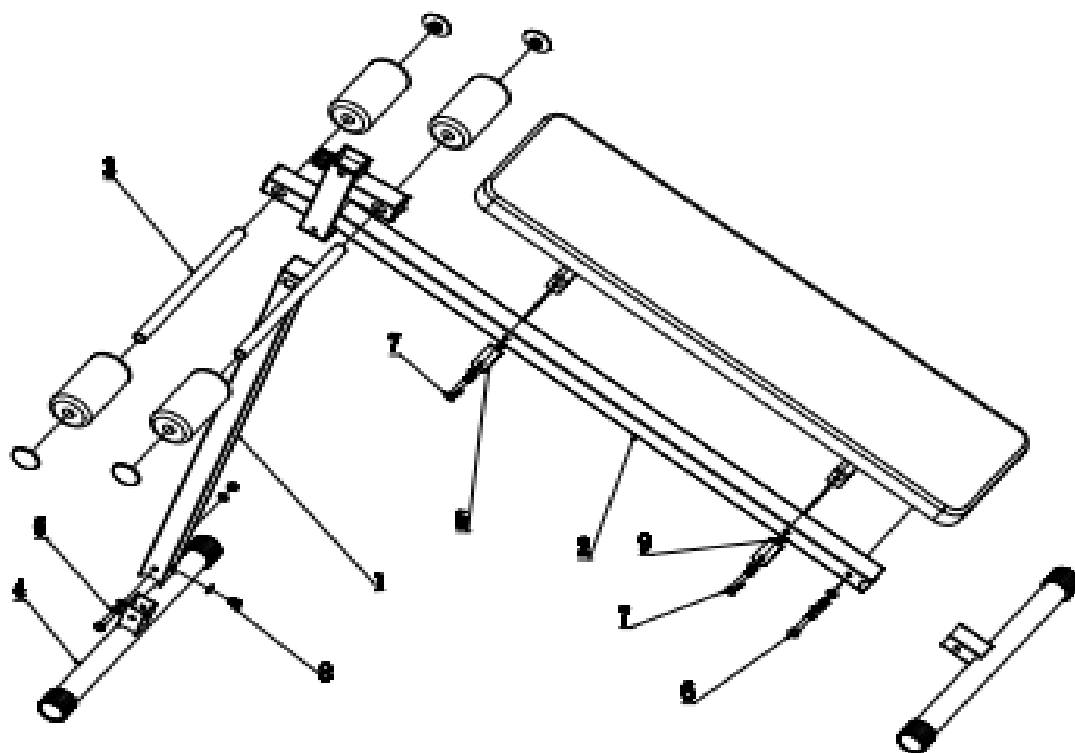

A csavarok és anyák meghúzásához használjon megfelelő szerszámokat!