

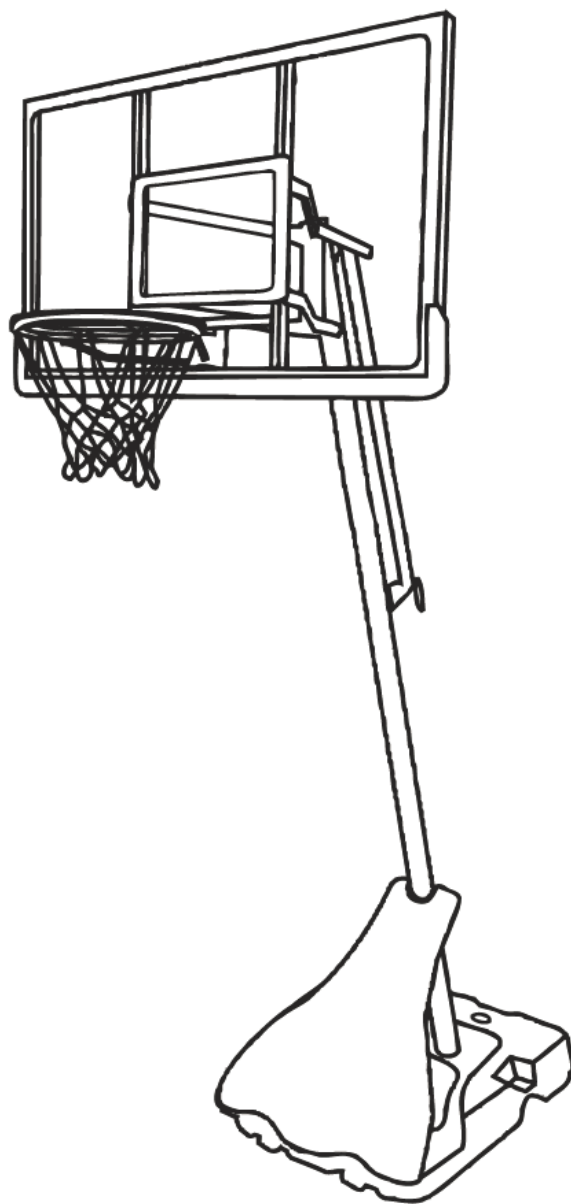

HASZNÁLATI ÚTMUTATÓ – HU
IN 10663 Kosárlabda palánk inSPORTline Chicago



TWO ADULTS

TARTALOM

BIZTONSÁGI ÚTMUTATÓ

ALKATRÉSZ LISTA

SZERSZÁMOK

FIGYELMEZTETÉS

ÖSSZESZERELÉS

SZÁLLÍTÁS

KÉRJÜK OLVASSA EL FIGYELMESEN EZT AZ OLDALT

Vegyen ki minden alkatrészt és szerszámot a dobozból, majd helyezze őket tiszta felületre. Ellenőrizzen figyelmesen mindent hogy hiánytalanul megvan. Az összes csomagolóanyagot megfelelően távolítsa és hasznosítsa újra.

BIZTONSÁGI ÚTMUTATÓ

A BIZTONSÁGI ÚTMUTATÓ BE NEM TARTÁSA SÚLYOS SÉRÜLÉSEKET OKOZHAT VAGY SÉRÜLHET A TERMÉK, AMINEK KÖVETKEZTÉBEN ELVESZTHETI A GARANCIÁT.

A tulajdonosnak gondoskodnia kell arról, hogy minden játékos tisztában legyen a termék helyes használatával.

A biztonság érdekében ne kísérelje meg összeszerelni a terméket az utasítások gondos betartása nélkül. Ellenőrizze az egész csomag tartalmát. Az összeszerelés megkezdése előtt ellenőrizzen minden alkatrészt és szerszámot az alkatrész lista alapján. A megfelelő működéshez és a balesetmentes használathoz elengedhetetlen a teljes és gondos összeszerelés. Ha a termék nincs megfelelően összeszerelve, karbantartva és működtetve, az súlyos sérülésekhez vezethet.









- Ha létrát használ a szerelés során, akkor fokozottan ügyeljen a biztonságára.
- Rendszeresen ellenőrizze a talapzat szivárgását. A lassú szivárgás következtében felborulhat a termék.
- Az időjárás, a korrózió vagy a helytelen használat a termék meghibásodásához vezethet.
- Ha technikai segítségre van szükség, forduljon az ügyfélszolgálathoz.
- A minimális összeszerelési magasság 6 '6' (1,98 m) a hátlap aljához

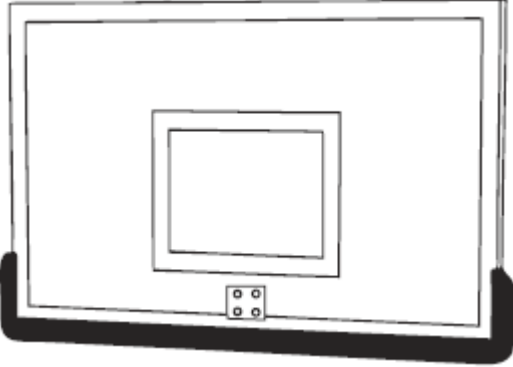

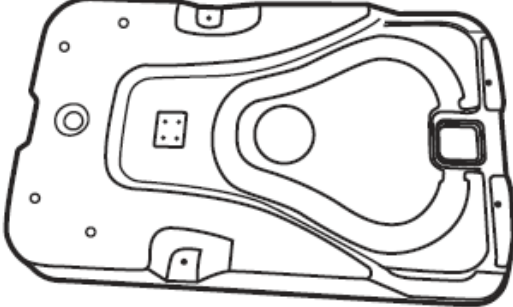
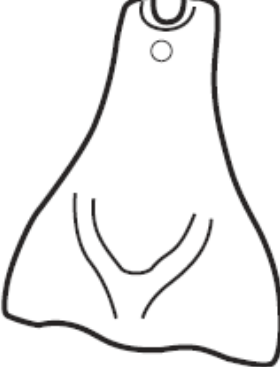
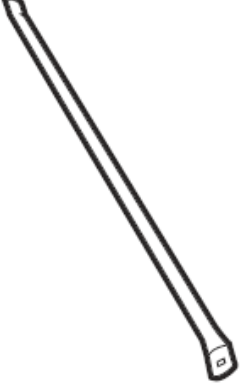







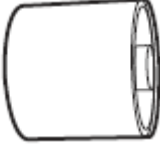







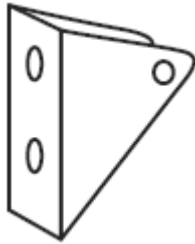

A legtöbb sérülés a helytelen használatból és az utasítások be nem tartásából ered. Kérjük mindig tartsa be az előírásokat.



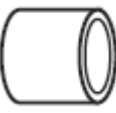
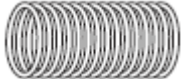

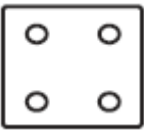













FIGYELEM!

- A gyártó azt javasolja, hogy a talapzatot homokkal töltsen fel, víz helyett. Ha úgy dönt, hogy vizet használ, **MINDIG** ellenőrizze a szivárgást. A szivárgó víz meggyengíti a talapzatot, és a rendszer instabillá válik, melynek következtében felborul.
- Teljesen öntse ki a vizet az talapzathoz, vagy adjon hozzá 2 gallon (7,57 liter) fagyásgátlót, mielőtt a hőmérséklet kezd lehűlni vagy fagypontra süllyed. A jég szétrepesztheti a talapzatot és szivárgást okozhat. Ez a rendszer meghibásodásához vezet, és súlyos sérülést okozhat.
- Csak otthoni használatra alkalmas! Kereskedelmi célra **NEM** használható! Csak rendeltetészerűen használja ezt a terméket. Minden kereskedelmi, nyilvános vagy intézményi használat érvényteleníti az összes garanciát.

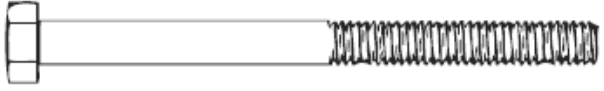
ALKATRÉSZ LISTA

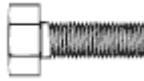
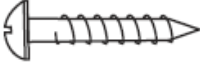
<p>A Háttámla</p>  <p>x1</p>		<p>B gyűrű/háló</p>  <p>x1</p>		
<p>C talapzat</p>  <p>x1</p>		<p>D támasztó lemez</p>  <p>x1</p>	<p>E támasztó cső</p>  <p>x2</p>	
<p>F felső cső</p>  <p>x1</p>	<p>G középső cső</p>  <p>x1</p>	<p>H alsó cső</p>  <p>x1</p>	<p>I alsó kar (rövid)</p>  <p>x2</p>	<p>J felső kar (hosszú)</p>  <p>x2</p>

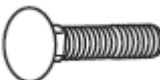
<p>K kerék</p>  <p>x2</p>	<p>L kerék lemez</p>  <p>x2</p>	<p>M tengely</p>  <p>x2</p>	<p>N-1 rövid rúd</p>  <p>x1</p> <hr/> <p>N-2 hosszú rúd</p>  <p>x1</p>	
<p>O magasság beállító</p>  <p>x1</p>	<p>P magasság beállító kar</p>  <p>x1</p>	<p>Q háromszög tábla</p>  <p>x2</p>	<p>R távtartó</p>  <p>x1</p> <p>T műanyag sapka</p>  <p>x2</p>	<p>S U-lemez</p>  <p>x1</p>
<p>U kar fedél</p>  <p>x4</p>	<p>U-1 felső cső fedél</p>  <p>x1</p>	<p>U-2 magasság beállító fedél</p>  <p>x1</p>	<p>V műanyag henger (rövid)</p>  <p>x4</p>	<p>W rugó</p>  <p>x2</p>
<p>X rugó sapka</p>  <p>x2</p>	<p>Y alap lemez</p>  <p>x1</p>	<p>Z alap lemez</p>  <p>x1</p>	<p>a anyacsavar</p>  <p>M8 x2</p>	<p>b záró anya</p>  <p>M5, M8, M10, M12</p>

<p>C alátét</p>  <p>M5, M8, M10, M12</p>	<p>c-1</p>  <p>M5 x1</p>	<p>c-2</p>  <p>M8 x23</p>	<p>c-3</p>  <p>M10 x10</p>	<p>c-4</p>  <p>M12 x12</p>	<p>b-1</p>  <p>M5 x1</p>	<p>b-2</p>  <p>M8 x9</p>
<p>b-3</p>  <p>M10 x8</p>	<p>b-4</p>  <p>M12 x4</p>	<p>M8x25mm</p>  <p>1 x2</p>	<p>M8x40mm</p>  <p>2 x2</p>	<p>M8x60mm</p>  <p>3 x4</p>		
<p>M8x65mm</p>  <p>4 x1</p>			<p>M8x110mm</p>  <p>5 x2</p>			
<p>M10x90mm</p>  <p>6 x2</p>			<p>M10x110mm</p>  <p>7 x1</p>			
<p>M10x25mm</p>  <p>8 x4</p>	<p>M5x50mm</p>  <p>9 x2</p>	<p>M12x110mm</p>  <p>10 x1</p>				
<p>M5x25mm</p>  <p>11 x1</p>	<p>M12x170mm</p>  <p>12 x3</p>					
<p>M10x120mm</p>  <p>13 x1</p>						

SZERSZÁMOK

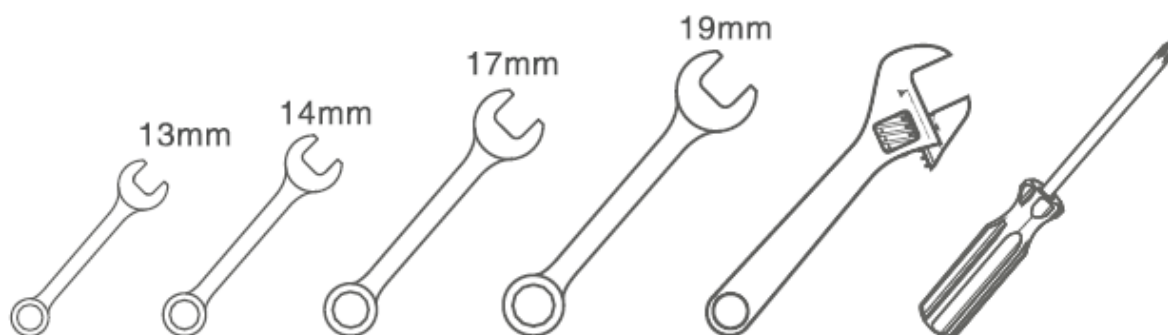

FIGYELMEZTETÉS

EZT TEDD	EZT NE TEDD
<p>A játék során tartsa az arcát és a száját távol a peremtől és a hálótól. Ha a fogak vagy az arc érintkezésbe kerül a peremmel és a hálóval, súlyos sérülés léphet fel.</p> <p>A magasság beállítása vagy a rendszer mozgatása közben tartsa távol az ujjait és a kezeit a mozgó részekről.</p> <p>Győződjön meg róla, hogy a talp alatti felület sík és kövektől, kavicsoktól és egyéb törmelékektől mentes. Ezek a talpazatot átszúrhatják. Szivárgás esetén a rendszer felborulhat.</p> <p>Ellenőrizze a rendszert minden használat előtt laza rögzítések, kopás, szakadás vagy egyéb instabilitást eredményező jelek miatt.</p> <p>Tartsa távol a vizet és a szerves anyagot a fém és egyéb olyan részekről, ahol rozsdásodást okozhat.</p> <p>Havonta egyszer ellenőrizze ezeket a részeket a korrózió miatt.</p>	<p>Ne lógjon a gyűrűről.</p> <p>A játék során ne viseljen ékszereket, mert a hálóba akadhat.</p> <p>Ne csússzon le vagy másszon fel az alapra vagy a rúdra.</p> <p>Ne hagyja a rendszert álló helyzetben anélkül, hogy az alapzatot ne töltené fel vízzel vagy homokkal.</p> <p>Ne engedje, hogy a gyerekek állítsák be a magasságot vagy a rendszert.</p> <p>Ne használja a kosárlabda palánkot szeles vagy szélsőséges időjárási körülmények között, mert felborulhat. Széltől védett helyen állítsa fel a palánkot.</p> <p>Ne használja felsővezetékek közelében.</p> <p>Ne lógasson le semmit a gyűrűről.</p>

ÖSSZESZRELÉS

1. LÉPÉS

- Rögzítse az alap konzolt (Z) és alap lemezt (Y) a vázra (C) négy csavar (8), négy alátét (c-3) és négy anyacsavar (b-3) segítségével.
- Csatlakoztassa az alsó csövet (H) az alap konzolra egy csavar segítségével (7) két alátéten (c-3) és egy anyacsavaron keresztül (b-3).

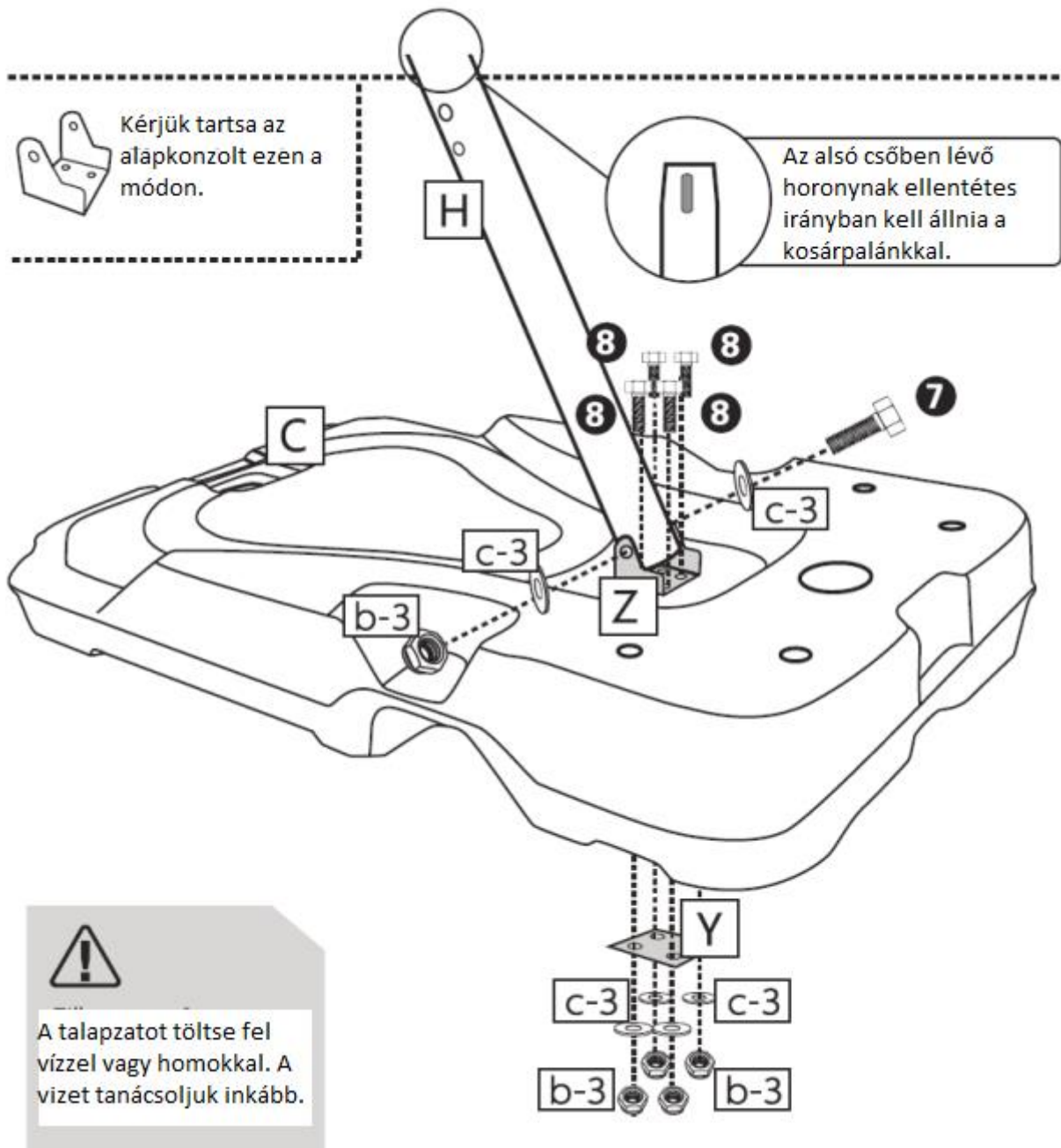

2. LÉPÉS

1. Rögzítse a támasztókart (E) az alsó rúdra egy csavar (13) két alátét (c-3) és egy anyacsavar (b-3) segítségével.
2. Helyezzen egy csavart (2) a keréklemmezhez (L) először, majd helyezze a tengelyt (M) a kereken (K) és lemezen keresztül.
3. Rögzítse a támasztókarokat (E) a vázra csavarok (2), két alátét (c-2) és két anyacsavar (a) segítségével. Helyezze fel a sapkákat / fedőket (T).

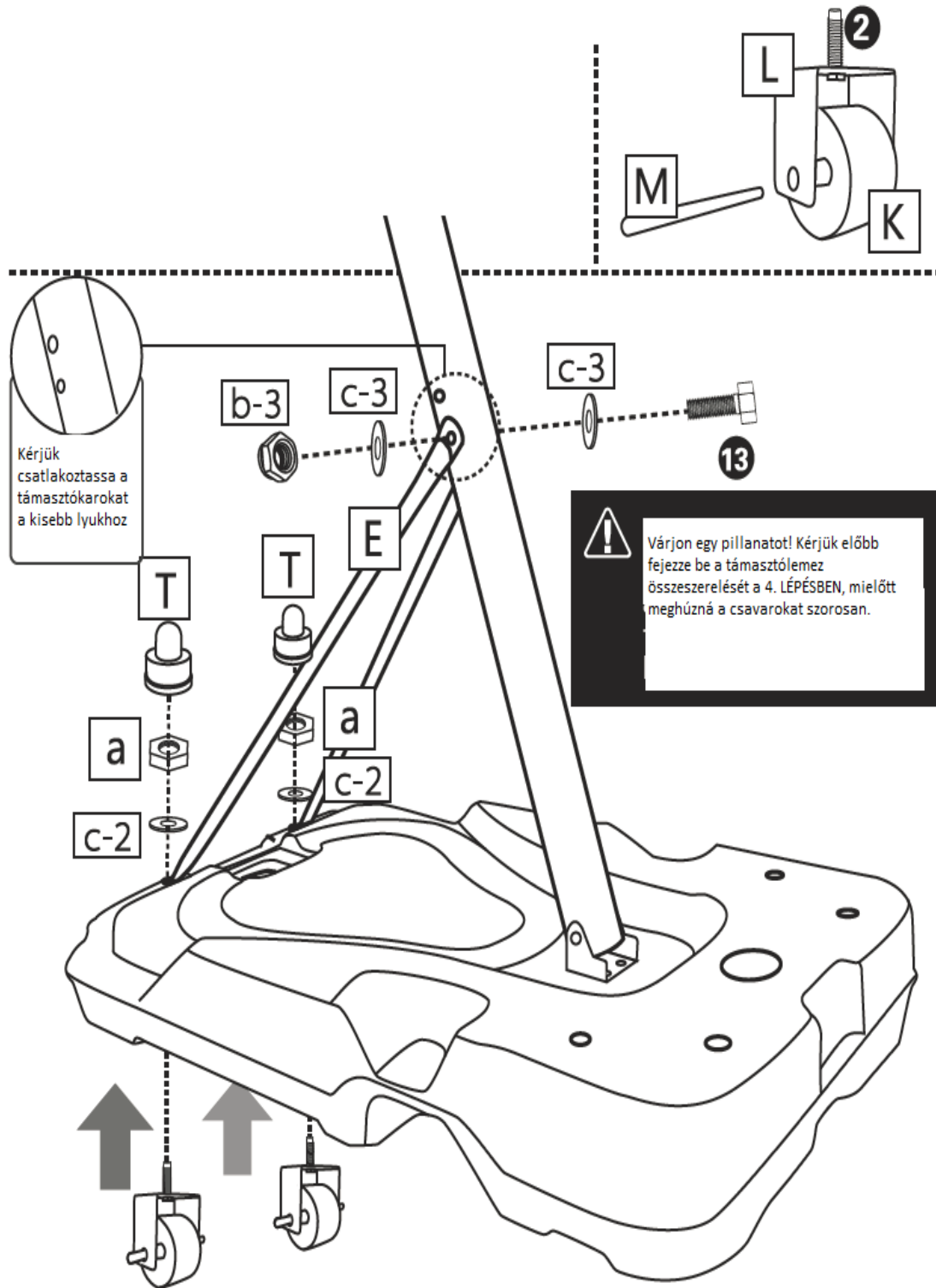

3. LÉPÉS

Igazítsa a középső rudat (G) az alsó rúd (H) nyílásához, és csúsztassa a középső rudat az alsó rúdra. Igazítsa a helyükre őket.

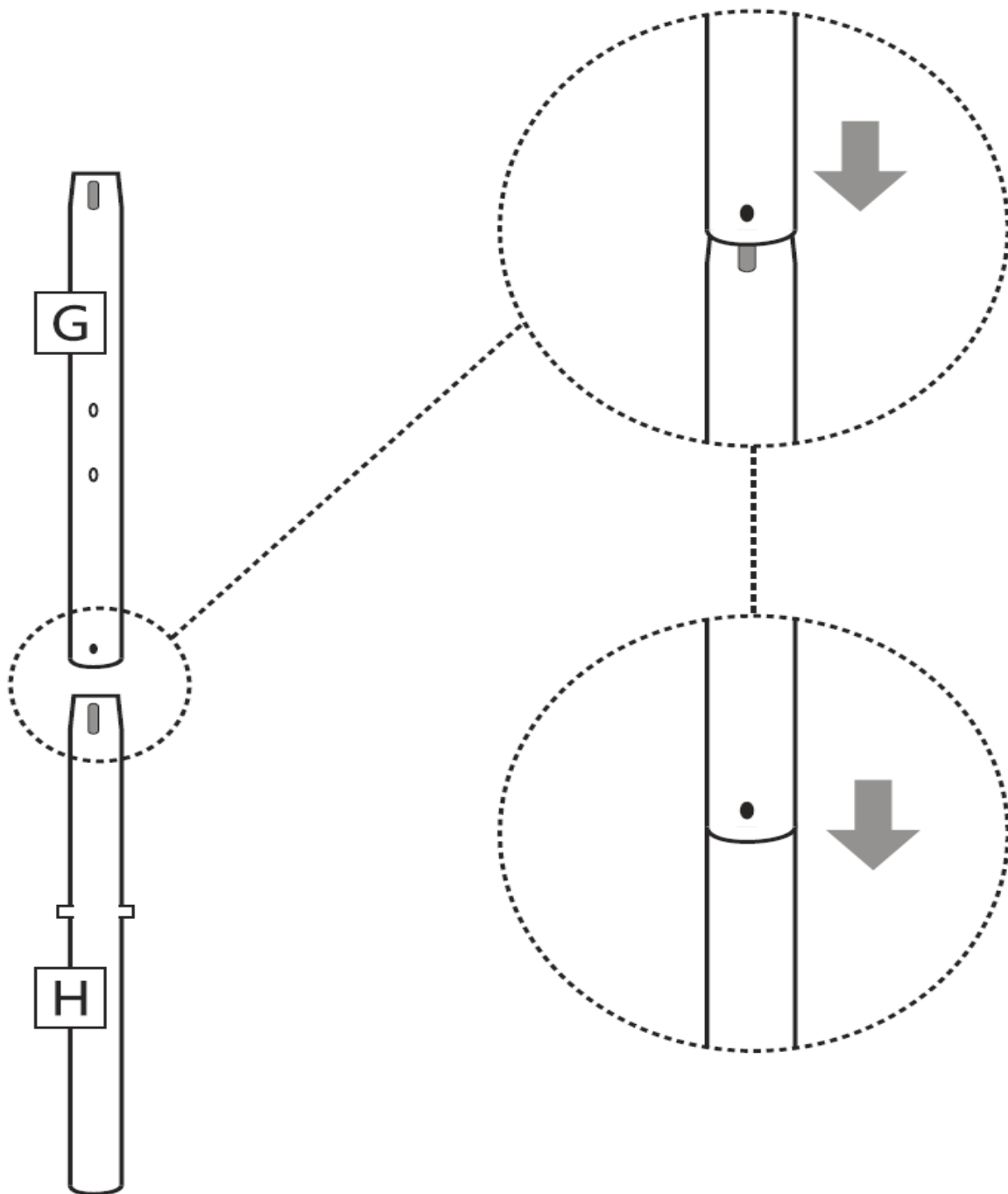

4. LÉPÉS

1. Helyezze a hosszú csövet (N-2) és a rövid csövet (N-1) az alap és az alsó rúd pozíciójába ahogy az ábra mutatja, helyezze a horonyokat fedésbe (D) a hosszú és a rövid csövön.
2. Helyezzen két önmetsző csavart (9) a támasztó karba, a műanyag hengerbe (V) és a támasztó lemezbe.
3. Csatlakoztassa az U-lemezt (S) a középső rúdra a csuklónál két csavar (5), négy alátét (c-2) és két anyacsavar segítségével (b-2).

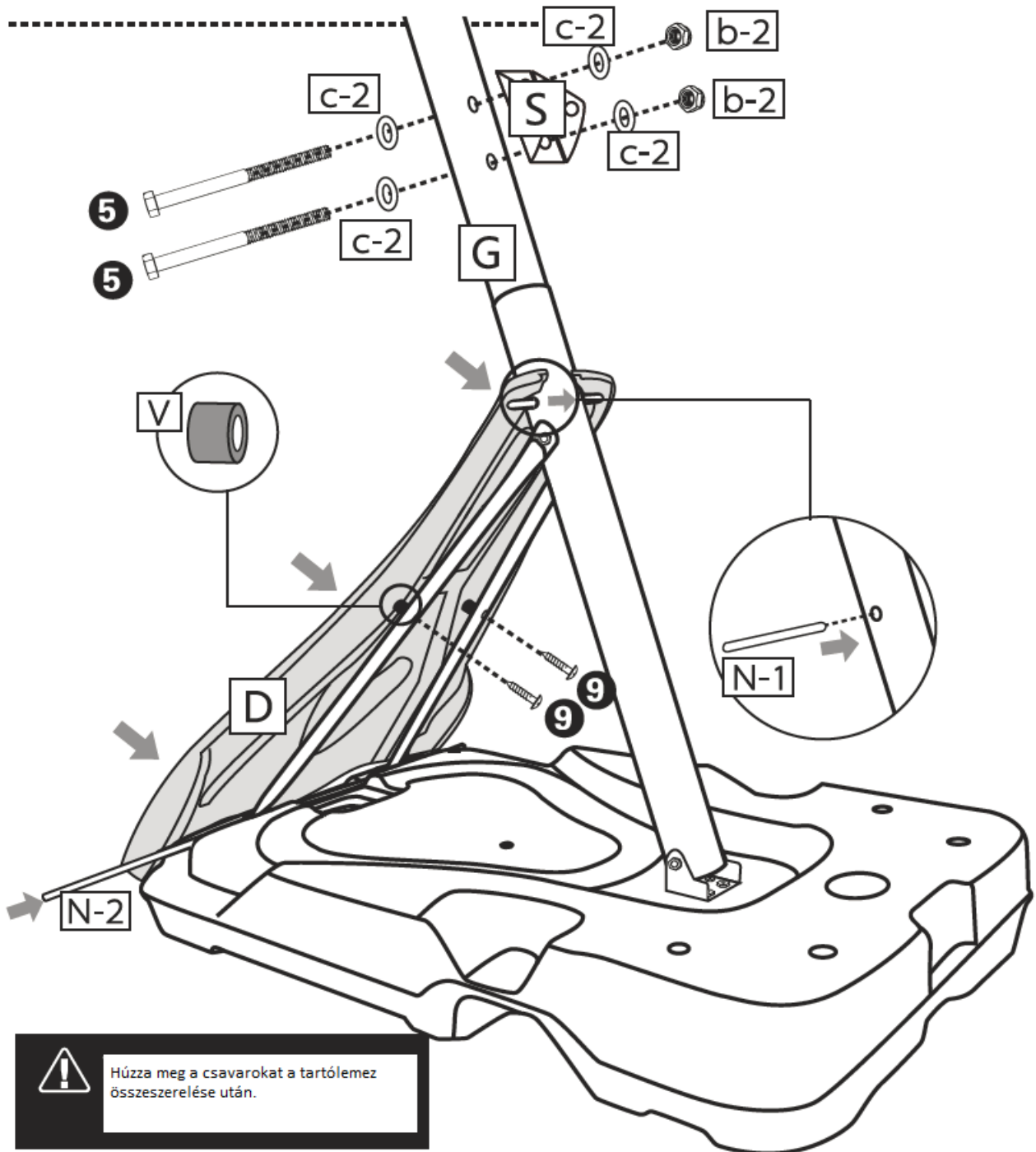

5. LÉPÉS

HÁLÓ ÉS GYŰRŰ ÖSSZESZERELÉSE:

Keresse meg a hurkokat a háló felső részénél (B-2). Fűzze őket a gyűrűre (B-1). Húzza le a hurkokat hogy rögzítse azokat a gyűrűnél. Ismétlje meg a megmaradt háló hurkokkal.

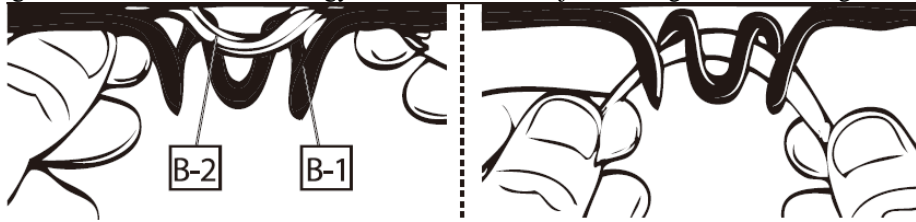

Rögzítse a rugó szettet (X/W) a hátsó táblán (6)/(1) hat alátét (c-2/c-3) és négy anyacsavar (b-2/b-3) segítségével.

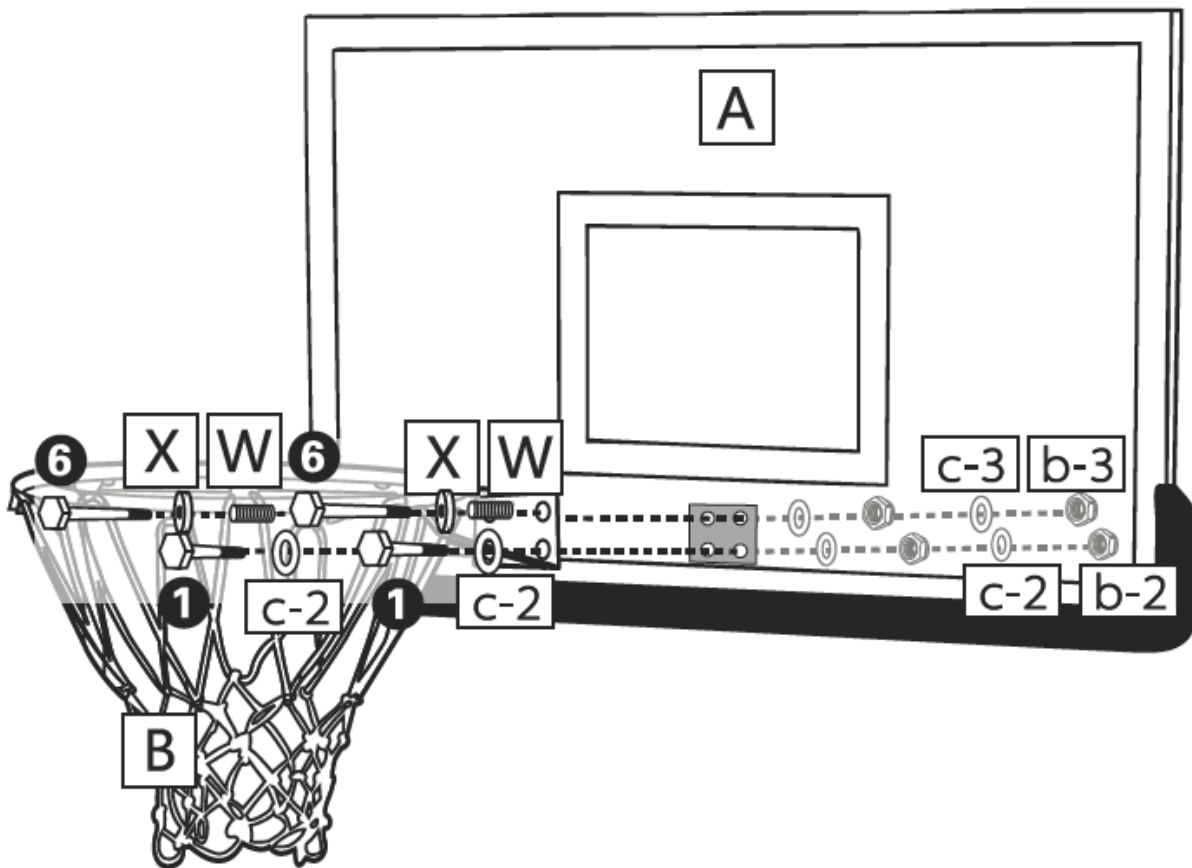

6. LÉPÉS

1. Rögzítse a felső karokat (J) és alsó karokat (I) a háttámlán négy csavar (3) tizenkét alátét (c-2) és négy anyacsavar (b-2) segítségével.

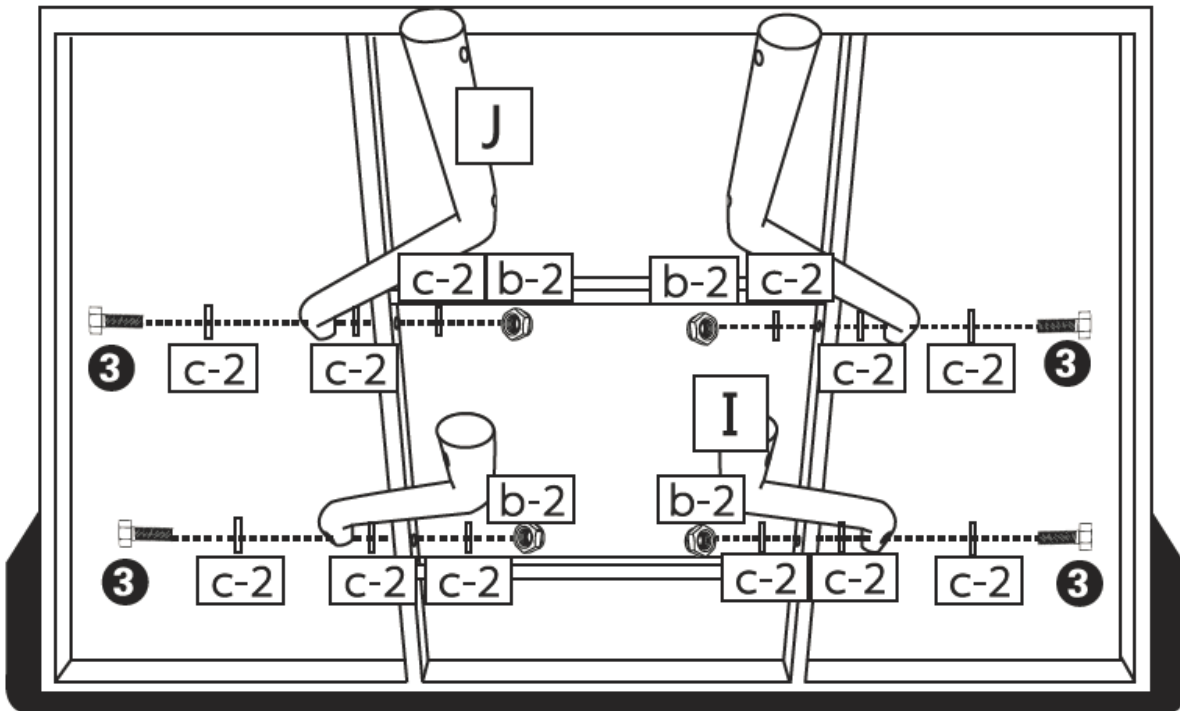

2. Rögzítse a karokat és háromszög lemezeket (Q) a felső rúdon (F) három csavar (10)/(12), tíz alátét (c-4), három anyacsavar (b-4), egy távtartó (R), és sapka/fedél (U-1) segítségével.

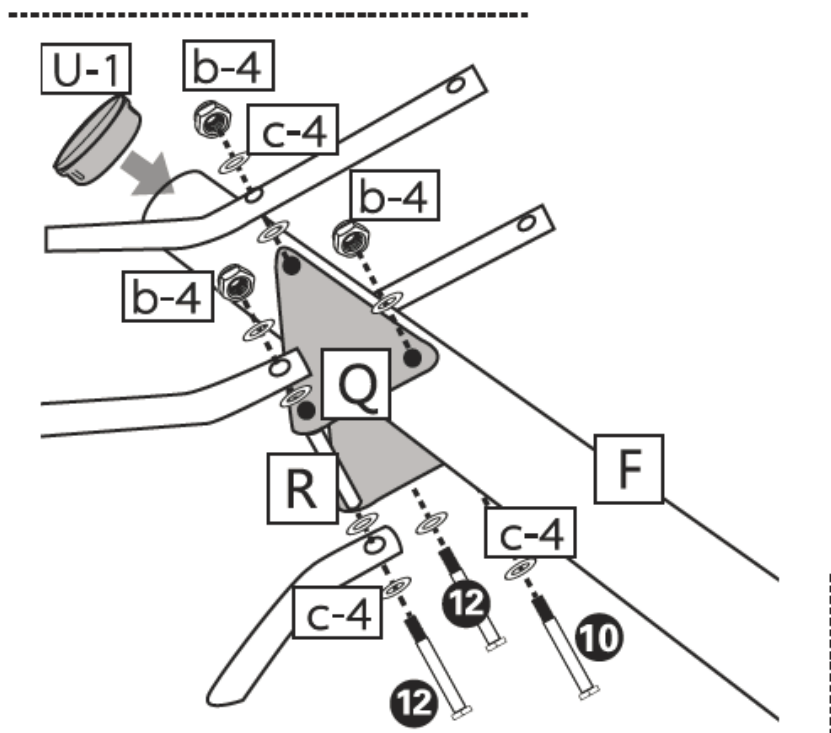

7. LÉPÉS

Csúsztassa a felső rudat (F) a középső rúdra (G).

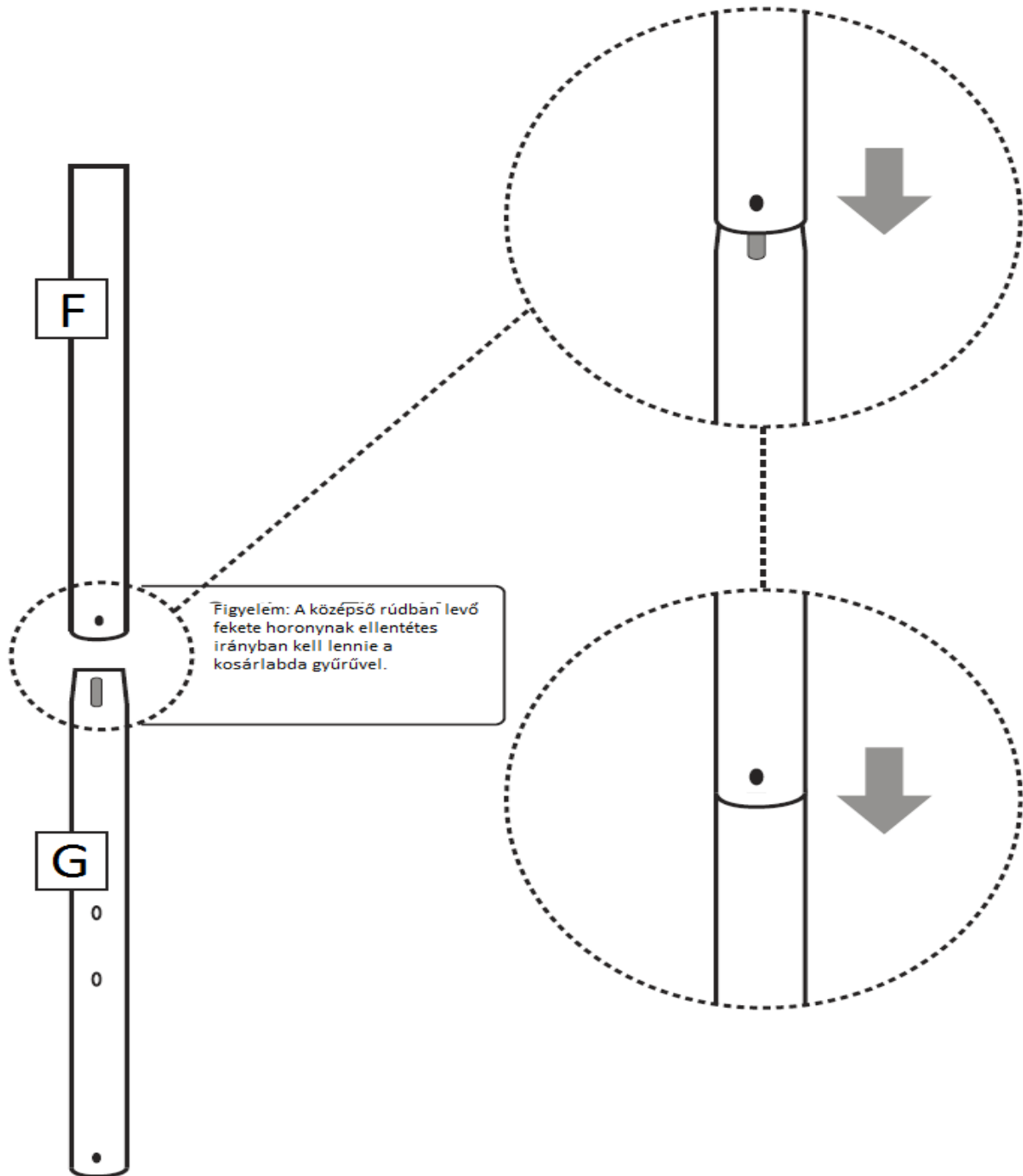

8. LÉPÉS

1. Rögzítse a magasság beállítót (O) a felső karokra egy csavar (12) két alátét (c-4), két műanyag henger (V), egy anyacsavar (b-4), és sapka/fedél segítségével.
2. Csúsztassa a felső rudat a középső rúdra, rögzítse a magasság beállítót az U-lemezre egy csavar (4) egy alátét (c-2) és egy anyacsavar (b-2) segítségével.
3. Csavarja ki a csavart (11), alátétet (c-1) és anyát (b-1) a magasság beállítóból, helyezze be a fogantyút (P), majd szerelje vissza.

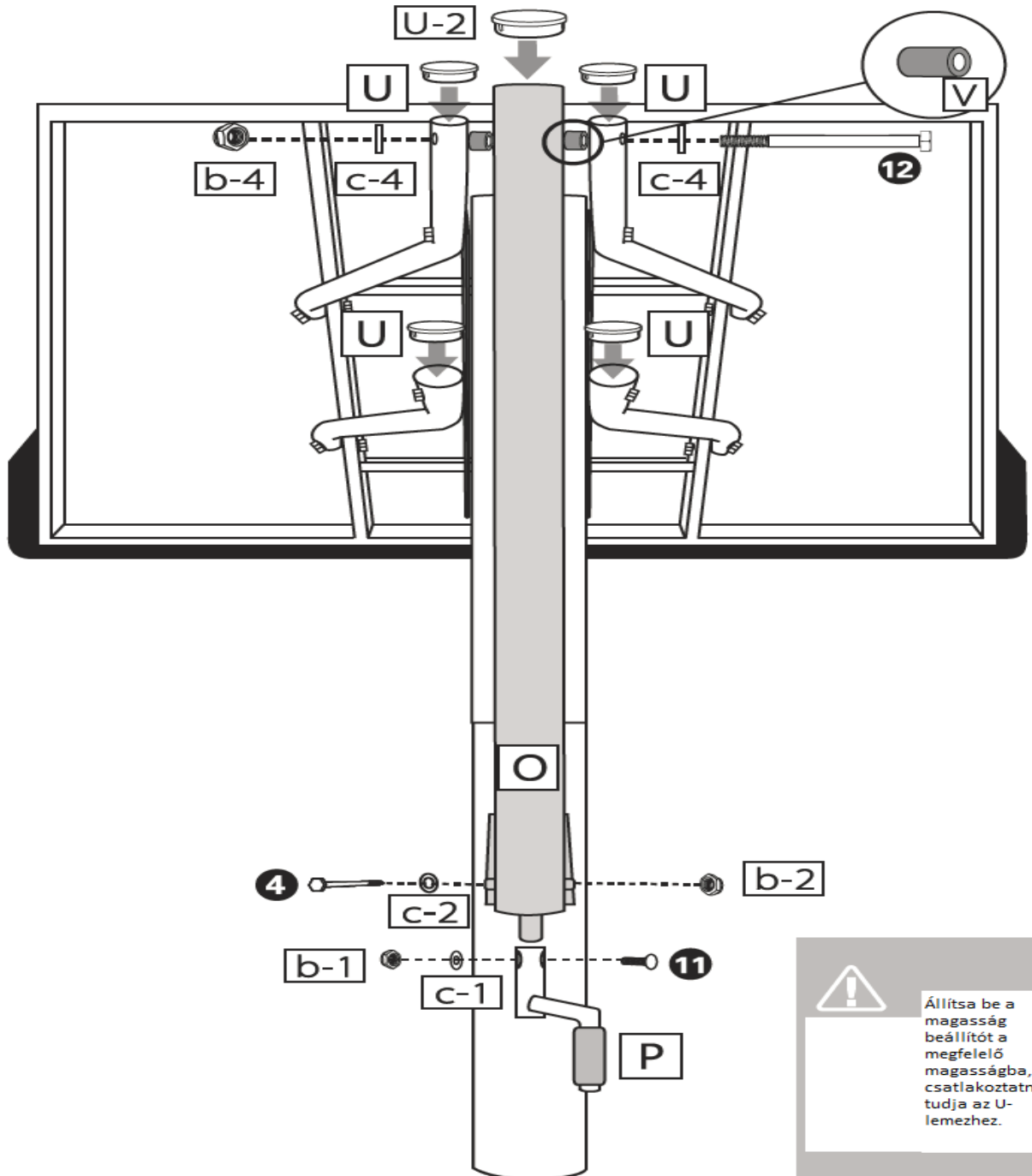

4.

9. LÉPÉS

FIGYELEM:

- Ehhez a lépéshez két felnőtt szükséges.
- SOHA ne hagyja a rendszert függőleges helyzetben anélkül, hogy megfelelő súlyt kapna a talapzat, különben a palánk fejre fordul.
- A gyártó a homok használatát javasolja. Víz használata esetén lásd: BIZTONSÁGI UTASÍTÁSOK: FIGYELMEZTETÉS.

1. Helyezze a talapzatot oda, ahol használni fogják a palánkot. csavarja ki és távolítsa el a sapkát/fedelet.
2. Első felnőtt: Döntse meg 45°-os szögben a talapzatot.
3. Második felnőtt: Óvatosan töltsé fel homokkal a talapzatot.
4. Miközben töltik a homokot, fokozatosan engedjék lefele az alapot, hogy a homok szétterjedjen az egész talapzatban.
5. Ha vízzel van töltve, ne döntse meg a talapzatot.

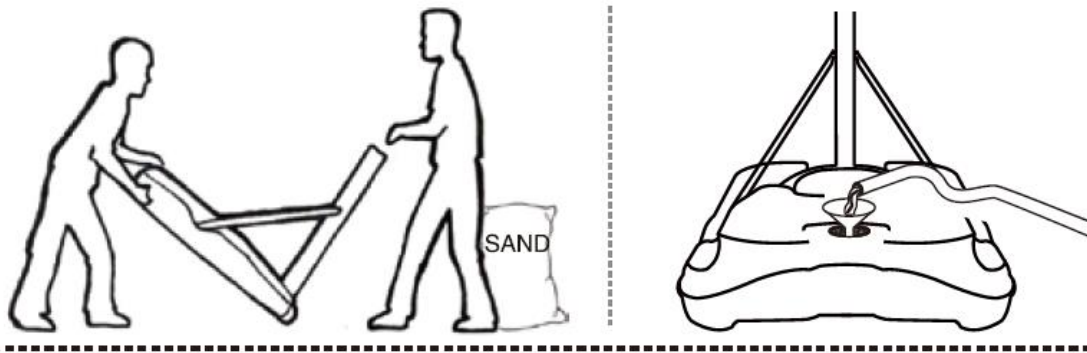

SZÁLLÍTÁS

1. Állítsa a palánkot a legalacsonyabb pozícióba.
2. Mialatt tartja a rudat és megemeleli az alapot, óvatosan engedje le az egész kosárlapdba palánkot amíg a kerekek földet nem érnek.
3. Amíg tartja a rudat és az alapot, gurítsa az egész palánkot oda hol szeretné majd használni.
4. Állítsa fel a rudat és helyezze az alapot a talajra
5. MINDIG ELLENŐRIZZE

