



HASZNÁLATI ÚTMUTATÓ – HU

IN 7672 Roller Pinki

IN 14334 Összecsukható roller WORKER Plofi világító
kerekekkel



* A fénykép csak tájékoztató jellegű. A szín és a dizájn a típustól függően változhat.

TARTALOM

BIZTONSÁGI ÚTMUTATÓ.....	3
FIGYELMEZTETÉS.....	4
ÖSSZESZERELÉSI ÉS ÖSSZECSUKÁSI ÚTMUTATÓ.....	4
KARBANTARTÁS.....	7

BIZTONSÁGI ÚTMUTATÓ

A rollerezés veszélyes sport lehet. Mivel a roller közlekedési eszközként használható ezért fenn áll a veszélye, hogy felhasználója veszélyes helyzetbe kerül vagy elveszítheti irányítását felette. Ezek a balesetek komoly sérüléseket vagy akár halált is okozhatnak. MINT MINDEN KÖZLEKEDÉSI ESZKÖZ, A ROLLEREZÉS IS OKOZHAT SÚLYOS SÉRÜLÉSEKET VAGY HALÁLT MÉG AKKOR IS HAAZ ELŐÍRÁSOKNAK MEGFELELŐEN HASZNÁLJA. LEGYEN TEKINTETTEL A SAJÉT ÉS MÁSOK BIZTONSÁGÁRA HASZNÁLAT KÖZBEN.

- Maximális terhelhetőség: 80 kg.
- Megfelel az EN 14619 szabványnak
- Ellenőrizze és húzza meg az összes csavart minden egyes használat előtt.
- Minden egyes használat előtt győződjön meg, hogy minden alkatrész sértetlen és jól működik.
- Mindig használjon megfelelő védőfelszerelést rollerezés közben. Kérjük viseljen sisakot, térd-és könyökvédőt, valamint sportcipőt. Ez nagy mértékben csökkenti a sérülés veszélyét.
- Ha bármilyen alkatrész sérült vagy nem működik jól, azonnal ki kell cserélni mielőtt újból használná a terméket.
- Kerülje a bukkanókat és a hirtelen változó egyenetlen talajt. Mindig egyenes, száraz talajon rollerezzen.
- Rollerezés közben ne viseljen napszemüveget é fülhallgatót.
- Kerülje az utcákat és az olyan felületet, ahol sár, kavics, homok vagy falevél vagy egyéb hordalék lehet. A nedves idő befolyásolhatja a fékezést és a látási viszonyokat.
- Ne rollerezzen gyenge látási viszonyok között, nedves vagy jeges időben.
- Soha ne rollerezzen forgalomban vagy közutakon, valamint legyen tekintettel a környezetére, mint például gyalogosokra, kerékpárosokra és deszkásokra.
- Használja a rollert a balesetet okozható kockázati tényezőktől, mint például oszlopok, tűzcsap, padka vagy parkoló autók.
- **A roller nem ugratásokra és egyéb extreme mutatványokra lett tervezve. Ne használja egyenetlen területen. A nem rendeltetésszerű használatból eredő károkért felelősséget nem vállalunk. Mindig nyomja finoman a hátsó sárvédőt a kerékhez ha lassítani vagy megállni szeretne. A fék forró lesz folyamatos használatnál, ezért ne fogja meg közvetlenül fékezés után.**



FIGYELMEZTETÉS:

A HASZNÁLATI ÚTMUTATÓ UTASÍTÁSAINAK FIGYELMEN KÍVÜL HAGYÁSA NÖVELI A KOMOLY SÉRÜLÉSEK KOCKÁZATÁT. HASZNÁLJA KÖRÜLTEKINTŐEN ÉS A MEGFELELŐ MŰKÖDÉST BIZTOSÍTVA.



FIGYELMEZTETÉS:

MINDIG ELLENŐRIZZE A ROLLERT HASZNÁELT ELŐTT – ELLENŐRIZZE A KORMÁNYT ÉS BIZONYOSJON MEG HOGY MINDEN ALKATRÉSZ MEGFELELŐEN VAN MEGHÚZVA ÉS JÓ, MŰKÖDŐKÉPES ÁLLPOTBAN VANNAK. A rendszeres ellenőrzés és karbantartás csökkenti a sérülések kockázatát.



FIGYELMEZTETÉS:

Csak eredeti alkatrészeket használjon a rollerhez. Bármilyen utángyártott alkatrésznél fennáll a veszélye hogy nem kompatibilis a rollerrel. Semmilyen átalakítást, változtatást ne végezzen a rolleren, növelheti a balesetveszélyt. Bármilyen módosítás csak szakember által végezhető.



FIGYELMEZTETÉS:

ELLENŐRIZZE A HELYI SZABÁLYOKAT A ROLLER HASZNÁLATÁT ILLETŐEN! Ellenőrizze hol és hogyan használhatja rollerét szabályszerűen. Védősisak használata lehet, hogy kötelező, de mindenképp ajánlott.

FIGYLEM

Első használat előtt figyelmesen olvassa el az alábbi instrukciókat:

1. Ellenőrizzen és biztosítson minden kötőelemet minden egyes használat előtt. Mindig bizonyosodjon meg, hogy minden zár, bilincs és rugós csapszeg megfelelően le van zárva. Ellenőrizze a kerekeket és csapágycsukásokat is.
2. A rollert csak forgalomtól és gyalogosoktól elzárt területen lehet használni. Kerülje a közutakat és az egyenetlen felületet.
3. A fék nem tud teljes biztonságot garantálni lejtőn lefelé. A felhasználó felelőssége olyan sebességgel való közlekedés, ami még biztonságos megállást garantál és a felhasználó is képes kontrollálni.

ASSEMBLY AND FOLDING INSTRUCTIONS

1. lépés: SZÉTNYITÁS

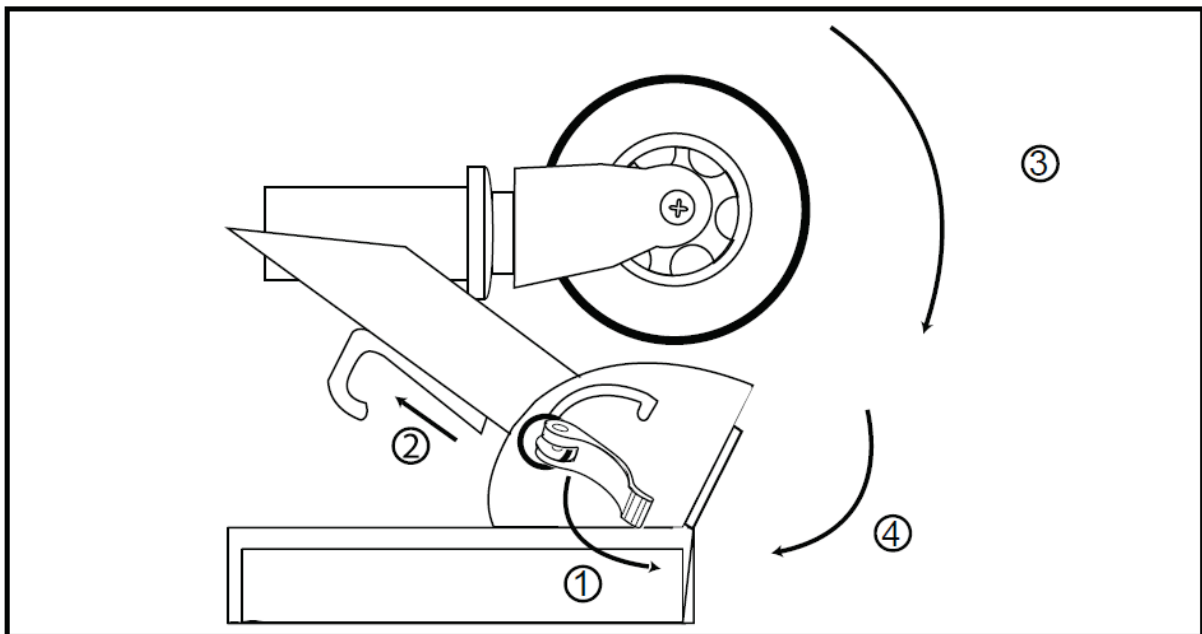

- Engedje ki az összecukásért felelős reteszt (1. rész)
- Húzza ki a műanyag reteszt felfelé (2. rész)
- Húzza ki a szárat felfelé, amíg a helyére nem pattan (3. rész)
- Bizonyosodjon meg, hogy a helyén van és az összecukásért felelős retesz szorosan le van zárva, hogy biztosan rögzítse a roller. (4.rész)

2. lépés: MARKOLAT BEHELYEZÉSE

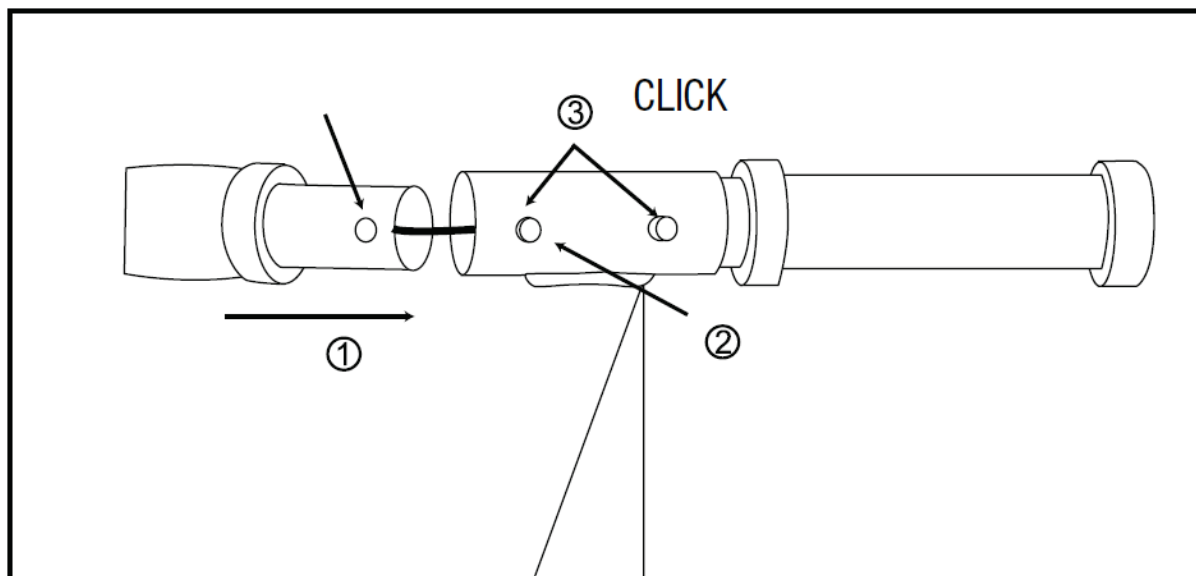

FIGYELEM: A csapszegek nem megfelelő rögzítése a kormány laza rögzítését eredményezi, amelynek következtében mozoghat használat közben és befolyásolhatja az irányítást.

- Állítsa be a csapszeget és a lyukat. (1 & 2 rész)
- Helyezze be a markolat végét a kormánycső végébe amíg a csapszeg a lyukba záródik biztonságosan. (3. rész)
- Ismétlje meg a másik oldalon.

3. lépés: KORMÁNYRÚD MAGASSÁG BEÁLLÍTÁSA

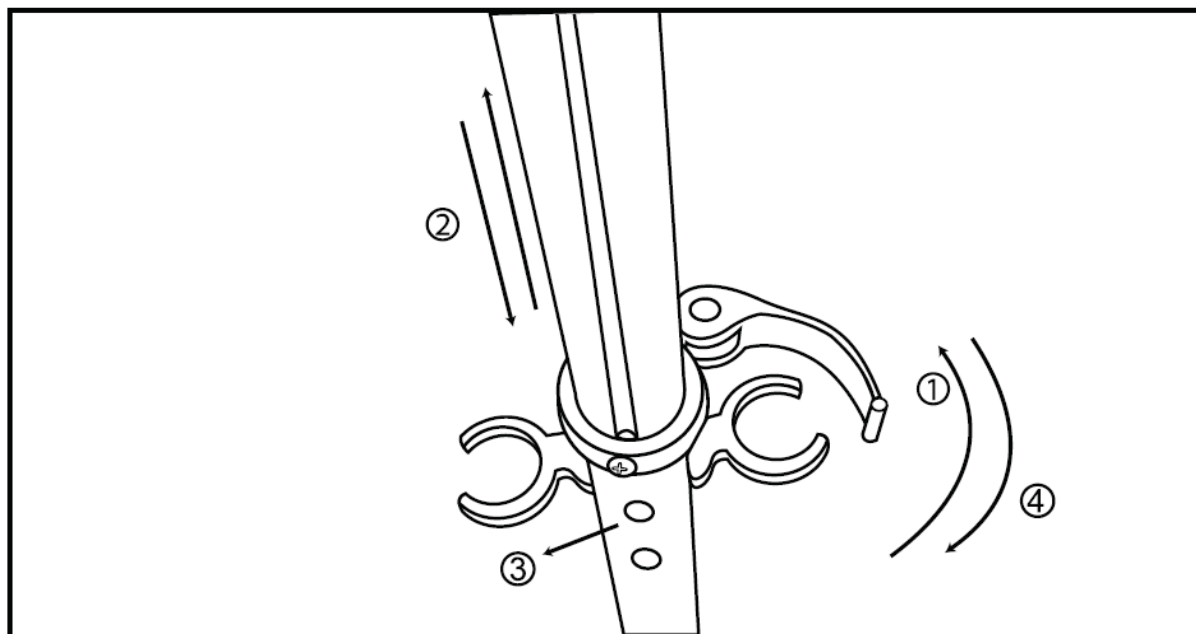

- Nyissa ki a kormánybilincset. (1. rész)
- Húzza ki a kormányrudat a kívánt magasságra (2. rész). Amikor kihúzta a kívánt magasságba a kormányrudat ügyelve a maximum és minimum magasságra, bizonyosodjon meg hogy a csapszeg be van állítva a lyukba (3. rész). NE HÚZZA MAGASABBRA A RUDAT A FELSŐ LYUKNÁL.
- Szorosan zárja le a bilincset. Nyomja le a kart befelé közel a pozícióhoz. (4. rész)

ÖSSZECSUKÁS

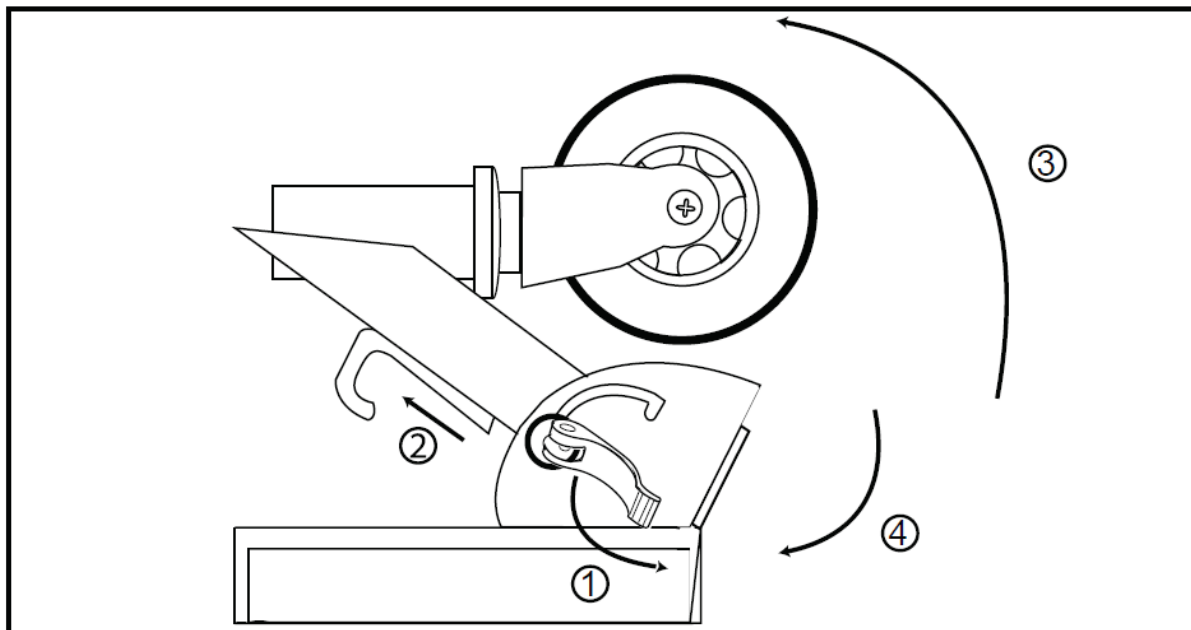

- Oldja ki az összecukóreteszt (1. rész)
- Húzza ki a műanyag reteszt felfelé (2. rész)
- Húzza a szárat lefelé a roller fellépőlapja felé, így most összecukott helyzetben van. (3.rész)
- Bizonyosodjon meg, hogy a helyén van, az összecukóretesz lezárva, biztosítva a roller összecukott állapotát. (4. rész)

MARKOLATOK KIOLDÁSA:

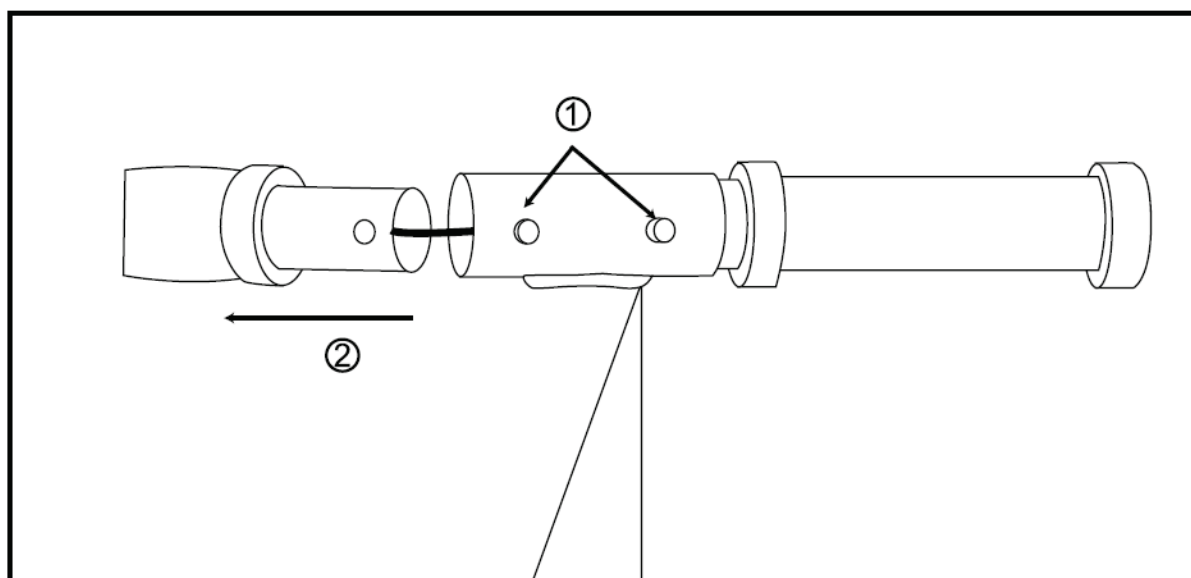

- Nyomja le a csapszeget hogy kioldja a markolatokat. (1. rész)
- Húzza a markolatokat kifelé hogy szétváljanak. (2.rész)

KORMÁNY MAGASSÁG CSÖKKENTÉSE:

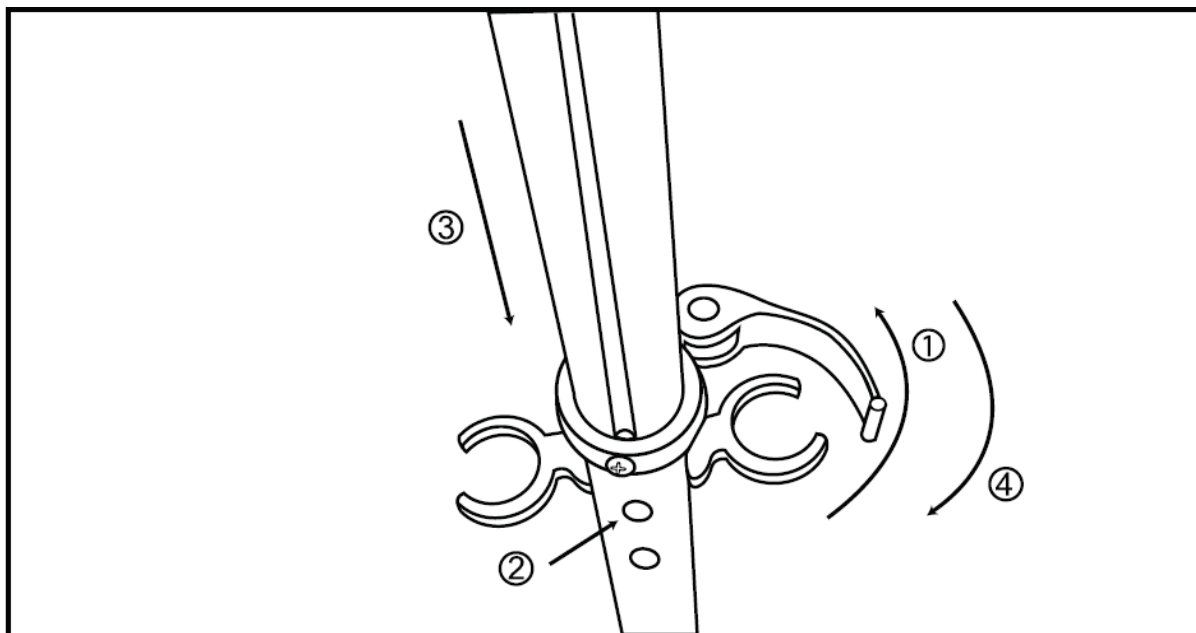

- Nyissa ki a kormánybilincset, hogy a szár kifelé álljon (1. rész)
- Nyomja le a kormányrudat a minimum magasságig. Bizonyosodjon meg, hogy a csapszeg a legalsó lyukba van állítva (2 & 3 rész)
- Szorosan zárja le a bilincset. Nyomja befelé a szárát (4. rész)
- Tárolja el a következő használatig. Ne hagyja kint a roller kitéve az időjárás viszontagságainak.

KARBANTARTÁS

1. Rendszeresen ellenőrizze, hogy minden csavar megfelelően van e meghúzva.
2. Ne használjon kémiai vegyszereket a tisztításhoz. A koszos részt száraz vagy nedves ronggyal törölje le.
3. A korrózió elkerülése érdekében tárolja a rollert jól szellőzött helyen, védve a portól és a közvetlen napsütéstől. Ez védi a festéket és megelőzi az alkatrészek korrózióját.
4. Ha a kerekek vagy csapágyak nem forognak megfelelően vagy sérültek, cserélje ki őket imbuszkulcs segítségével.
5. Ne módosítsa a terméket semmilyen módon, a gyártó által nem ajánlott.