



UŽIVATELSKÝ MANUÁL – CZ

IN 7563 Motorový běžecký pás inSPORTline Elbrom (QS8480TV)



OBSAH

BEZPEČNOSTNÍ POKYNY.....	3
DOPLŇUJÍCÍ INFORMACE	4
OBSAH BALENÍ	4
SCHÉMA.....	6
SEZNAM DÍLŮ.....	7
MONTÁŽ	9
POUŽÍVÁNÍ.....	11
BEZPEČNOSTNÍ KLÍČ	11
SKLÁDÁNÍ / ROZKLÁDÁNÍ.....	12
OVLÁDACÍ PANEL.....	12
TLAČÍTKA.....	13
DISPLEJ	14
PROGRAMY	15
MULTIMÉDIA.....	18
ÚDRŽBA.....	20
ČIŠTĚNÍ	22
SKLADOVÁNÍ	22
ŘEŠENÍ PROBLÉMŮ	22
ZÁRUČNÍ PODMÍNKY, REKLAMACE.....	23

Doporučení:

Před instalací běžeckého pásu a jeho prvním použitím si přečtěte tento uživatelský manuál. Manuál uschovejte, abyste do něj v případě potřeby mohli znovu nahlédnout.

PLATNOST ZÁRUKY

Tento produkt je vyroben za použití vysoce kvalitních materiálů.

Pokud nastanou během provozu přístroje jakékoliv problémy, obraťte se na prodejce.

Záruku nelze uplatnit, pokud dojde k poškození výrobku z následujících důvodů:

- Nesprávné zacházení, špatná údržba, nehoda
- Neodborná oprava
- Použití náhradních dílů od jiného výrobce
- Mechanické poškození

Záruka se nevztahuje na údržbu a výměnu dílů, které při běžném provozu snadno podléhají opotřebením (např. pás).

Výrobek je určen pouze pro domácí využití. V případě komerčního či klubového použití nelze nárokovat záruku.

V případě zájmu o náhradní díly kontaktujte naše servisní oddělení a přichystejte si tento manuál.

BEZPEČNOSTNÍ POKYNY

Při navrhování a výrobě tohoto běžeckého pásu jsme se snažili, aby výsledný produkt splňoval veškeré bezpečnostní předpoklady. Přesto prosím věnujte pozornost následujícím bezpečnostním pokynům. Za případná zranění neneseme zodpovědnost.

- Cvičte způsobem, který je v souladu s vaší aktuální kondicí. Přetěžování a nesprávně rozvržený cvičební program mohou poškodit vaše zdraví.
- Zvolte si správné sportovní oblečení. Zcela nevhodné je volné oblečení, které se může do přístroje zachytit. Noste vhodnou sportovní obuv. Předcházejte zbytečným zraněním a nedovolte, aby se v blízkosti běžeckého pásu pohybovaly děti nebo zvířata.
- Běžecký pás není vhodný pro děti. Chronicky nemocní a osoby se zdravotním postižením mohou běžecký pás používat pouze pod dohledem svého opatrovníka nebo lékaře.
- Běžecký pás nepoužívejte venku, ve vlhkém prostředí nebo na slunci.
- Pokud nebude přístroj delší dobu používán, odpojte jej z elektrické sítě a vytáhněte bezpečnostní klíč.
- Tento pás je určen výhradně pro domácí použití. Tento pás nebyl vyroben pro účely profesionálního tréninku a není navržen pro umístění do zdravotních či terapeutických zařízení.
- Naměřené hodnoty tepové frekvence jsou pouze orientační a neslouží k vyhodnocení zdravotního stavu.
- Pokud dojde k poškození napájecího kabelu, kontaktujte výrobce nebo autorizovaného servisního technika, aby nedošlo k úrazu.
- Před použitím běžeckého pásu zkontrolujte, zda jsou všechny části v pořádku a plně funkční. Ujistěte se, že všechny šrouby a matice jsou dostatečně utažené.
- Běžecký pás postavte na pevný, rovný, čistý a hladký povrch. Neumisťujte jej do blízkosti ostrých hran a zdrojů vody či tepla.
- Pokud začnete pociťovat závratě, malátnost, bolest v oblasti hrudníku nebo jiné potíže, přestaňte okamžitě cvičit a poraďte se s lékařem.
- Nedávejte ruce do blízkosti pohybujících se částí. Dále nedávejte ruce ani chodidla pod běžecký pás.
- Běžecký pás může současně používat maximálně jedna osoba.
- Používejte námi dodávané náhradní díly. Nikdy nepoužívejte náhradní díly od jiného dodavatele.

- Před prvním použitím běžeckého pásu se poraďte s lékařem. Obzvláště pokud trpíte některou z následujících chorob: kardiopatie, hypertenze, cukrovka, dýchací potíže, jiná chronická onemocnění a onemocnění způsobená kouřením

Poraďte se se svým lékařem, pokud jste starší 35 let nebo trpíte nadváhou.

Poraďte se se svým lékařem, pokud jste těhotná nebo kojící žena.

DOPLŇUJÍCÍ INFORMACE

- Použijte elektrickou zásuvku, která je kompatibilní se zástrčkou. V případě nekompatibility zástrčky se zásuvkou kontaktujte elektrikáře a v žádném případě se nesnažte přístroj sami zapojit.
- Běžecký pás musí být připojen k elektrické síti s napětím 220V- 240V (AC).
- Napájecí kabel se nesmí dotýkat válce. Nepokládejte napájecí kabel na běžecký pás. V případě poškození napájecího kabelu přístroj nepoužívejte.
- Před čištěním, údržbou nebo stěhováním běžeckého pásu vždy odpojte napájecí kabel z elektrické sítě.

Varování: Pokud nevyjmete zástrčku ze zásuvky, může dojít k úrazu nebo poškození běžeckého pásu.



OBSAH BALENÍ

Varování: během montáže běžeckého pásu dbejte opatrnosti, aby nedošlo ke škodám na majetku nebo úrazu

Upozornění:



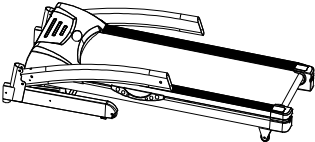
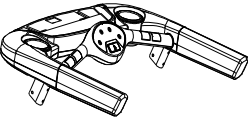
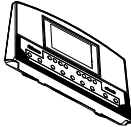
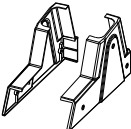
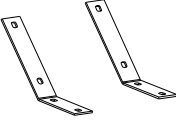



- 1) Pozorně si přečtěte všechny instrukce. Postupujte dle návodu.
- 2) Zkontrolujte, zda je balení kompletní a zda byly dodány všechny komponenty.
- 3) Odstraňte všechny balící materiál.

Zkontrolujte, zda byly dodány následující díly. Pokud některé části chybí nebo jsou poškozené, kontaktujte dodavatele.

 <p>Rám</p>	 <p>Ovládací panel</p>	 <p>Počítač</p>
 <p>Dekorační krytka základny</p>	 <p>Držák počítače</p>	 <p>Spojovací materiál</p>

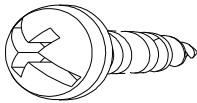
SPOJOVACÍ MATERIÁL

 <p>Imbusový klíč + křížový</p>	 <p>Maticový klíč, 1 kus</p>	 <p>Matice, 2 kusy</p>
---	--	--

šroubovák, 1 kus		
 <p>Imbusový šroub s vypouklou hlavou M8*20, 8 kusů</p>	 <p>Imbusový šroub s vypouklou hlavou M8*60, 2 kusy</p>	 <p>Křížový šroub s vypouklou hlavou M4.2*15, 12 kusů</p>
 <p>Podložka, 10 kusů</p>	 <p>Mazivo</p>	 <p>Bezpečnostní klíč</p>
 <p>MP3 konektor, 1 kus</p>		

SCHEMA

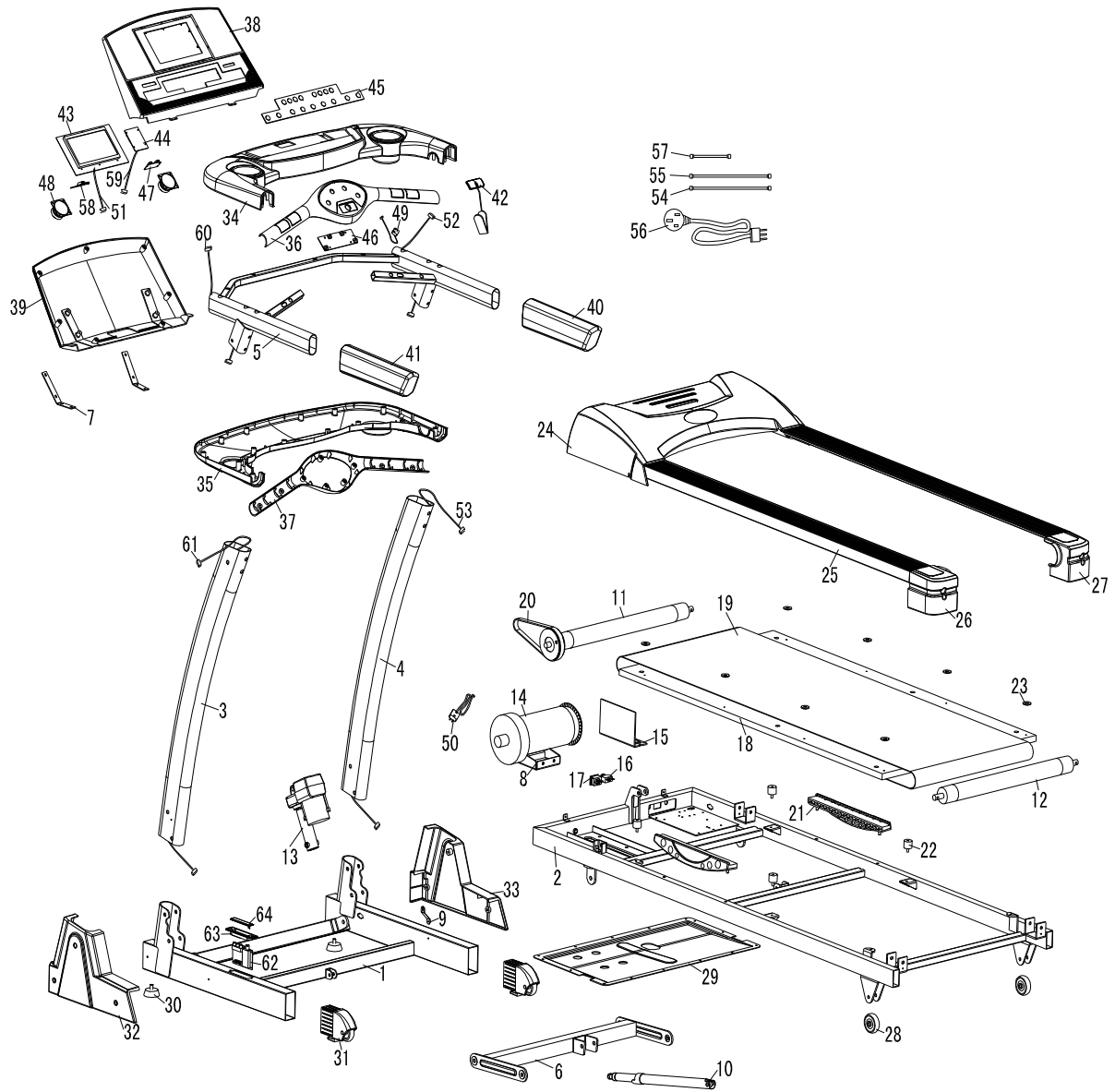

SEZNAM DÍLŮ

Označení	Název dílu	Počet kusů
1	Základna	1
2	Hlavní rám	1
3	Levý sloupek	1
4	Pravý sloupek	1
5	Horní rám	1
6	Rám zdvihového mechanismu	1
7	Držák počítače	2
8	Držák motoru	1
9	Pojistka	1
10	Vzpěra zdvihového mechanismu	1
11	Přední válec	1
12	Zadní válec	1
13	Zdvihový motor	1
14	Motor	1
15	Deska plošných spojů DPS (PCB)	1
16	Síťový vypínač	1
17	Přepěťová ochrana	1
18	Běžecská deska	1
19	Běžecský pás	1
20	Klínový řemen s vroubkováním	1
21	Tlumící destička	2
22	Doraz	4
23	Montážní podložka nášlapů	8
24	Kryt motoru	1
25	Nášlap	2
26	Levá zadní krytka	1
27	Pravá zadní krytka	1
28	Gumové transportní kolečko	2
29	Spodní kryt motoru	1
30	Stavěcí nožka	2
31	Kolečko od základny	2
32	Levá dekorační krytka základny	1
33	Pravá dekorační krytka základny	1
34	Horní kryt ovládacího panelu	1
35	Spodní kryt ovládacího panelu	1

36	Horní kryt od snímače tepu	1
37	Spodní kryt od snímače tepu	1
38	Horní kryt počítače	1
39	Spodní kryt počítače	1
40	Pravá rukojeť	1
41	Levá rukojeť	1
42	Bezpečnostní klíč	1
43	Displej	1
44	Zesilovač	1
45	Dotyková klávesnice	1
46	Tlačítka	1
47	MP3 jednotka	1
48	Reproduktor	2
49	Čidlo pro rozpoznání bezpečnostního klíče	1
50	Kabel snímače rychlosti	1
51	Počítačový kabel	1
52	Signální kabel 1	1
53	Signální kabel 2	1
54	Zelený propojovací kabel	1
55	Červený propojovací kabel – 1	1
56	Napájecí kabel	1
57	Červený propojovací kabel – 2	1
58	Červený propojovací kabel – 3	1
59	USB/SD port	1
60	AV kabel 1	1
61	AV kabel 2	1
62	AV rozhraní	1
63	AV rozhraní – spodní kryt	1
64	AV rozhraní – horní kryt	1

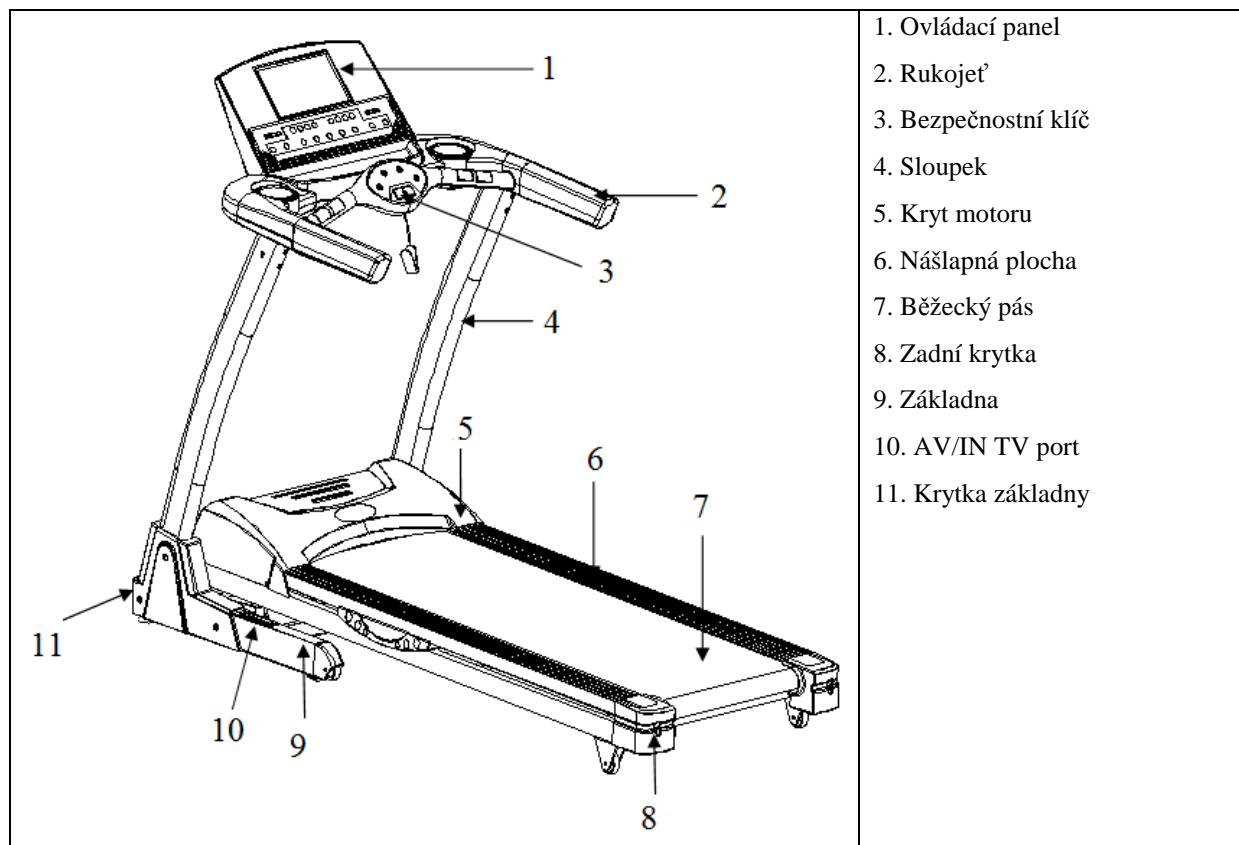

MONTÁŽ

KROK 1: Připevnění držáků počítače k ovládacímu panelu

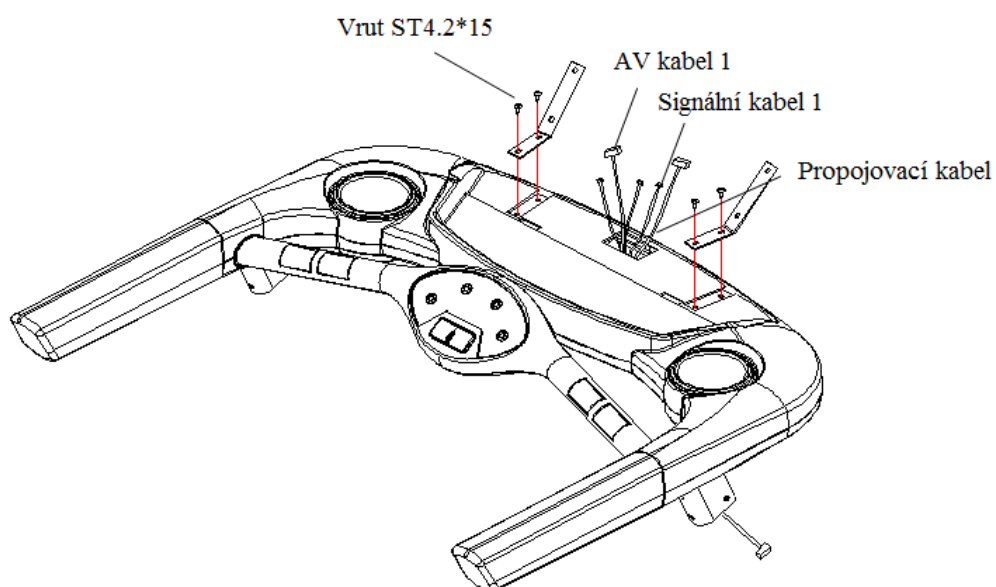

Připevněte držáky počítače k ovládacímu panelu pomocí čtyř křížových šroubů ST4.2*15. (Šrouby utáhněte napevno)

KROK 2: Upevnění počítače k držákům

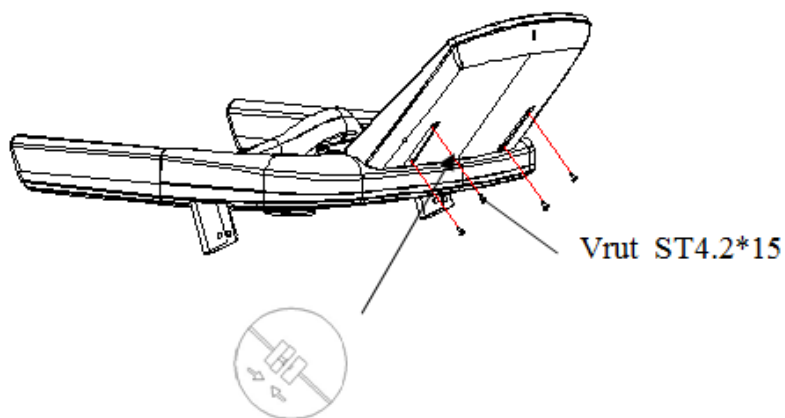

Propojte počítačový kabel se signálním kabelem.

Přípevněte počítač k držákům pomocí čtyř křížových šroubů ST4.2*15. (Šrouby utáhněte napevno)

KROK 3: Montáž bočních sloupků k základně

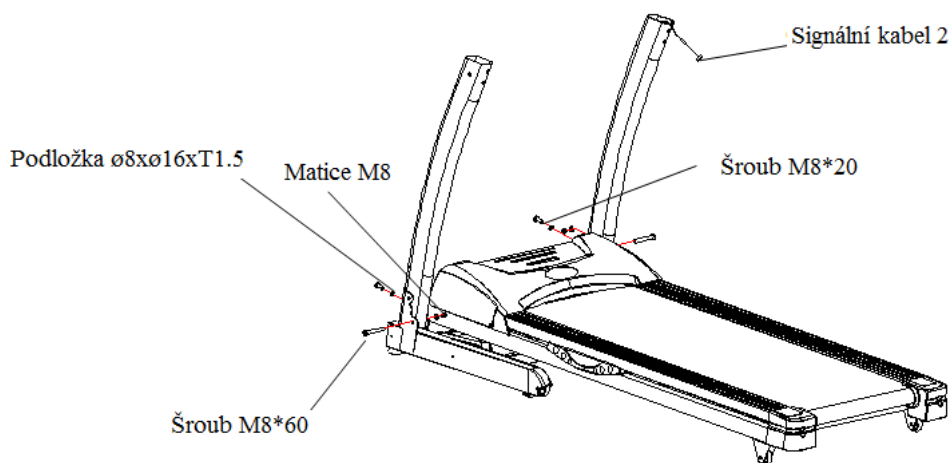

Přípevněte boční sloupky k základně pomocí dvou šroubů M8*20, dvou šroubů M8*60, čtyř podložek a dvou matic. (Šrouby zatím utáhněte pouze ručně)

KROK 4: Montáž ovládacího panelu ke sloupkům

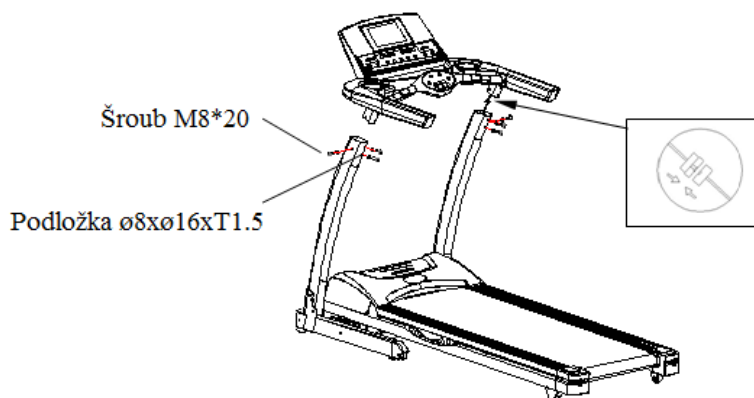

a) Propojte signální kabely 1 a 2.

b) Nasadte ovládací panel na sloupky a zajistěte jej pomocí šesti šroubů M8*20 a šesti podložek. (Šrouby zatím utáhněte pouze ručně)

Připojte napájecí kabel a zkuste přístroj spustit tlačítkem START. Pokud vše pracuje správně, utáhněte napevno klíčem všechny šrouby, které jste v předchozích krocích utáhli pouze ručně.

KROK 5: Montáž dekoračních krytek k základně

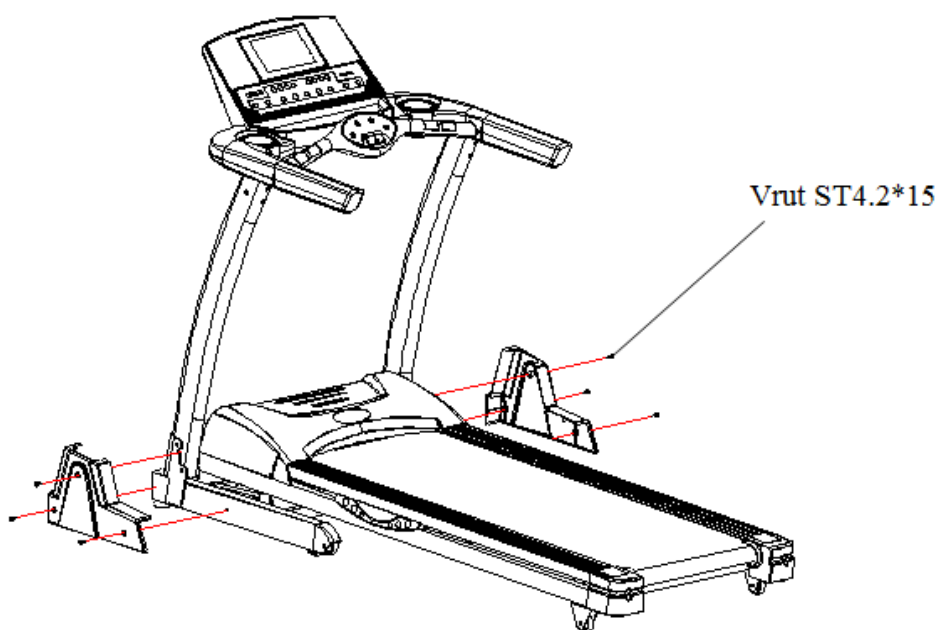

Připevněte k základně krytky pomocí šesti křížových šroubů ST4.2*15.

KROK 6: Demontáž spojovacího šroubu ze základny

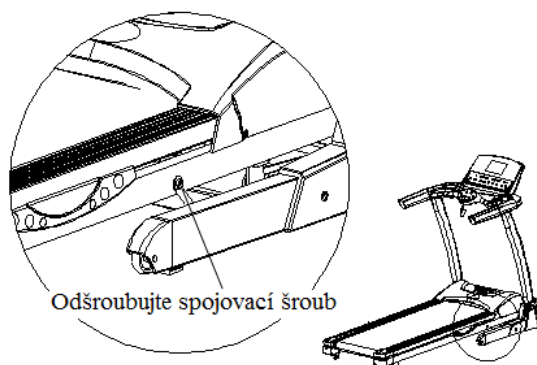

POUŽÍVÁNÍ

Zapojte napájecí kabel do elektrické zásuvky a zapněte síťový vypínač. Po zapnutí se vypínač rozsvítí, ozve se zvuková signalizace a spustí se ovládací panel.

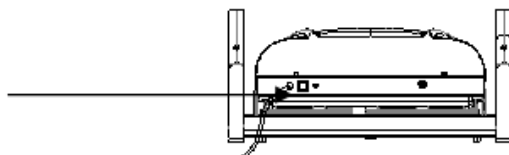

BEZPEČNOSTNÍ KLÍČ

Běžecský pás lze spustit pouze v případě, že vložíte bezpečnostní klíč na příslušné místo. Vždy si připněte druhý konec bezpečnostního klíče k oblečení, abyste jej byli schopni v případě náhle kolize či problému včas a bezpečně vytáhnout.



SKLÁDÁNÍ / ROZKLÁDÁNÍ

Zvednutí běžecké desky:

Pro snadné skladování a úsporu místa lze běžeckou desku zvednout. Nejdříve vypněte síťový vypínač a odpojte napájecí kabel. Poté zvedejte desku, dokud nezapadne pojistka.

Spuštění běžecké desky:

Sešlápněte pojistku a přitáhněte k sobě běžeckou desku, ta se poté automaticky začne spouštět k zemi.

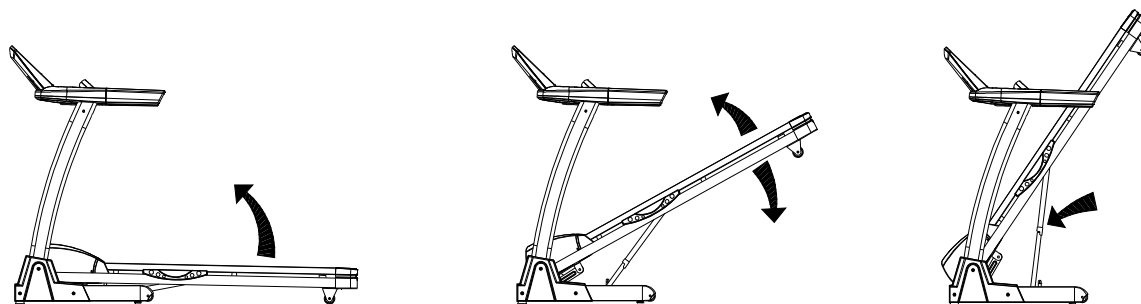



OVLÁDACÍ PANEL





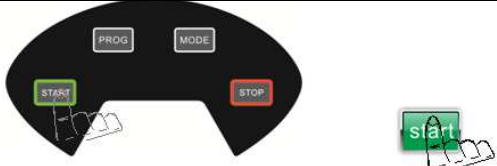
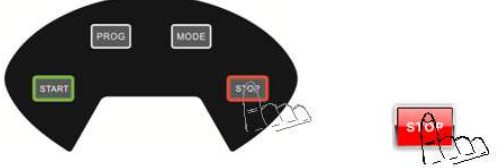
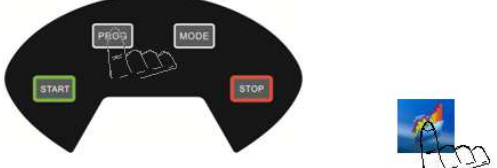
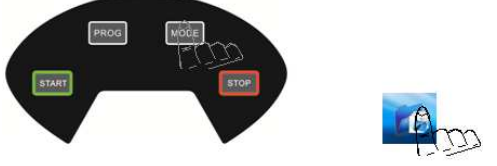

Rozsah zobrazovaných údajů:

Time / Čas	00:00-99:59 Min
Speed / Rychlost	0.0-20.0 km/h
Incline / Sklon	0-20 %
Distance / Vzdálenost	0.00-99.9 km
Calorie / Kalorie	0-999 KCAL
Heart rate / Tep	70-200 / Min
Program	Road / Silnice, Garden / Zahrada, Beach / Pláž, Cross-country / Terén, Mountain / Kopec, Cortislim / Redukce váhy

TLAČÍTKA

	<p>START:</p> <p>Po stisknutí tlačítka START se na displeji zobrazí odpočet 3 vteřin. Poté se pás spustí rychlostí 1.0 km/h.</p>
	<p>STOP:</p> <p>Pokud pás běží, stiskněte STOP pro jeho postupné zastavení.</p> <p>Funkce reset:</p> <p>Pokud tlačítko STOP přidržíte, dojde k vynulování parametrů. Pro zahájení nového tréninku použijte opět tlačítko START.</p>
	<p>PROG:</p> <p>V pohotovostním režimu lze pomocí tohoto tlačítka zvolit jeden z programů Road / Garden / Beach / Mountain / Fat.</p> <p>Pro zahájení zvoleného programu stiskněte tlačítko START.</p>
	<p>MODE:</p> <p>V pohotovostním režimu lze pomocí tlačítka MODE zvolit 30:00, 1.0 nebo 50.</p> <p>30:00 označuje časový odpočet (délku cvičení), 1.0 odpočet vzdálenosti, 50 množství spotřebovaných kalorií.</p> <p>Pro zahájení cvičení podle zvoleného parametru stiskněte START.</p>
	<p>SPEED +/-:</p> <p>Tlačítko pro změnu rychlosti. Jednotka přiřítání/odeřítání=0.1km/h. Pro rychlejší přiřítání/odeřítání jednotky tlačítko přidrže.</p>
	<p>INCLINE $\Delta \nabla$:</p> <p>V režimu nastavení slouží k nastavení hodnoty parametrů. Po spuštění pásu slouží ke změně sklonu. Jednotkou přiřítání/odeřítání je 1%. Pokud tlačítko</p>

	přidržíte déle než 0,5 vteřiny, začne se jednotka přičítat/odečítat rychleji.
	SPEED 3 6 9 12 Tlačítka pro okamžitou změnu rychlosti na stanovenou hodnotu: 3km/h / 6km/h / 9km/h / 12km/h
	INCLINE 3 6 9 12 Tlačítka pro nastavení sklonu na stanovený stupeň: 3% / 6% / 9% / 12%
	Tlačítka pro zesílení / zeslabení hlasitosti reproduktoru.
	Tlačítka pro přepnutí na následující / předchozí stopu.

DISPLEJ



A	ÚVODNÍ OBRAZOVKA
B	MULTIMÉDIA
C	SKLON Δ ∇
D	RÝCHLOST +/-
E	Ukazatel sklonu

F	Ukazatel času
G	Ukazatel tepu
H	Tlačítko START/STOP
I	Ukazatel kalorií
J	Ukazatel vzdálenosti
K	Ukazatel rychlosti
L	Profil programu

PROGRAMY

RYCHLÝ START (MANUÁLNÍ REŽIM)

- Zapněte síťový vypínač. Vložte bezpečnostní klíč na příslušné místo.
- Stiskněte tlačítko START. Na displeji se zobrazí odpočet 3 vteřin a poté se pás spustí rychlostí 1.0 km/h.
- Dle potřeby můžete použít tlačítka SPEED+ a SPEED- pro změnu rychlosti a tlačítka INCLINE+ a INCLINE- pro změnu sklonu.
- Pokud uchopíte snímače tepu na madlech na dobu alespoň 5-8 vteřin, zobrazí se vaše tepová frekvence.

MANUÁLNÍ REŽIM

- Pokud v pohotovostním režimu stisknete tlačítko START, spustí se pás rychlostí 1.0km/h a sklon běžecké desky zůstane na 0%. Během cvičení můžete měnit rychlost a sklon pomocí tlačítek SPEED+/- a INCLINE+/-.
- Stiskněte MODE pro přechod do režimu nastavení parametrů:
 - 1) TIME / ČAS: Výchozí hodnota = 30:00. Pomocí tlačítek vpravo lze parametr nastavit v rozsahu 1:00-99:00.
 - 2) DISTANCE / VZDÁLENOST: Výchozí hodnota = 1:00. Pomocí tlačítek vpravo lze parametr nastavit v rozsahu 0.5-99.9.
 - 3) CALORIES: Výchozí hodnota = 50. Pomocí tlačítek vpravo lze parametr nastavit v rozsahu 10-999.
 - 4) Pro zahájení tréninku podle nastavených parametrů stiskněte START.

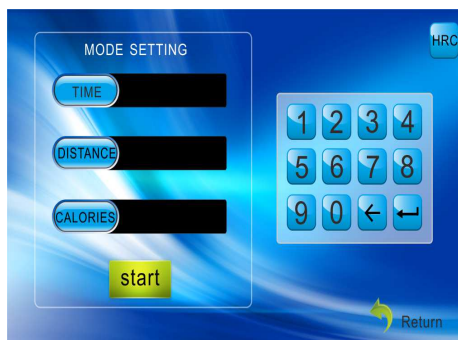

PŘEDNASTAVENÉ PROGRAMY

Uživatel má k dispozici 6 přednastavených programů: Road / Silnice, Garden / Zahrada, Beach / Pláž, Cross-country / Terén, Mountain / Kopec, Cortislim / Redukce váhy. Pro zobrazení nabídky přednastavených programů stiskněte tlačítko PROG.

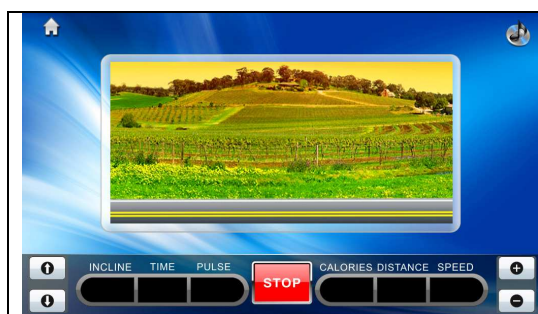

ROAD

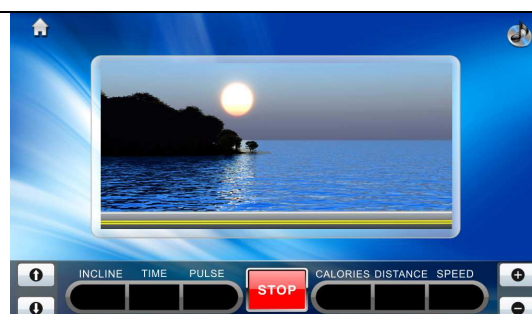

GARDEN

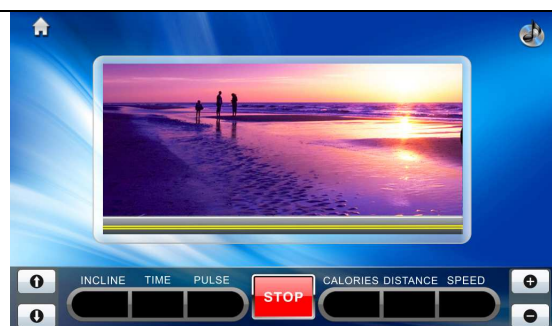

BEACH



CROSS-COUNTRY

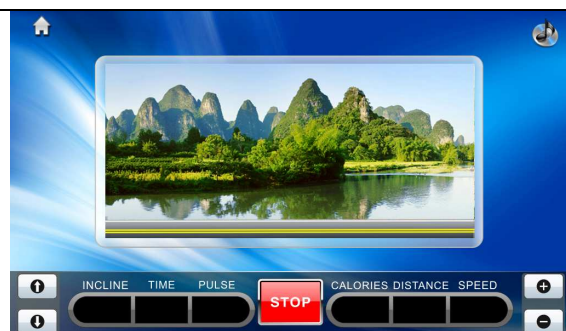

MOUNTAIN

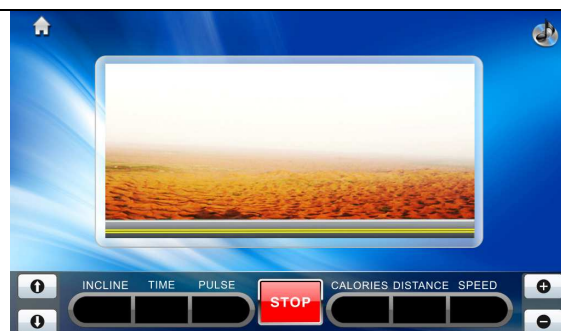

CORTISLIM

Po zvolení programu stiskněte tlačítko MODE. V okně „TIME“ se zobrazí výchozí čas „30:00“. Pomocí tlačítek SPEED + a SPEED – nastavte požadovanou délku cvičení a spusťte pás tlačítkem START. Každý z přednastavených programů se skládá z 16 intervalů (délka jednoho intervalu=nastavený čas/16). Přejít do dalšího intervalu je oznámen zvukovou signalizací – změnit se rychlost a sklon (nezávisle na tom, zda jste v předchozím intervalu tyto hodnoty měnili). Po dokončení programu se opět ozve zvuková signalizace, pás se pomalu zastaví a na displeji se zobrazí hlášení „End“. Po pěti vteřinách přejde ovládací panel do pohotovostního režimu. Během přednastavených programů můžete kdykoliv spustit multimédia.

UŽIVATELSKÉ PROGRAMY

Cvičební záznamy lze prohlížet prostřednictvím správce uživatelských profilů. Po přihlášení uživatele se do paměti počítače ukládají záznamy o posledních 5 trénincích. Bez přihlášení se na displeji zobrazí hlášení „GUEST“ (HOST) a tréninkové údaje ukládány nebudou. Pro přihlášení uživatele stiskněte v pohotovostním režimu tlačítko  a zadejte jméno a heslo.

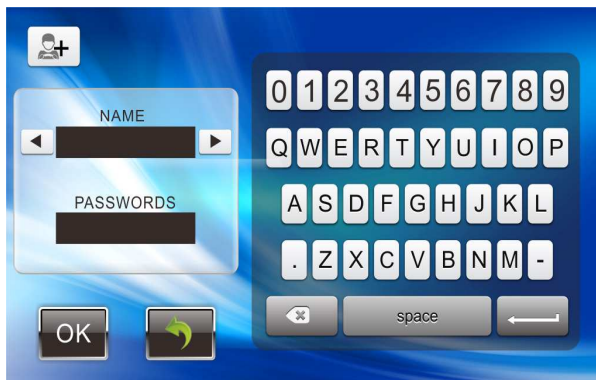

Po vložení jména a hesla stiskněte tlačítko OK. Na displeji se zobrazí údaje o předchozím tréninku.



Pro registraci nového uživatele stiskněte tlačítko .



Rozsah parametrů:

Parametr	Rozsah nastavení
Čas (minuty:vteřiny)	5:00-99:00
Sklon (%)	0-20
Rychlost (KM/H)	1.0-20
Vzdálenost (KM)	0.5-99.9
Tepová frekvence (počet tepů/min)	----

ZMĚŘENÍ TĚLESNÉHO TUKU

V pohotovostním režimu stiskněte tlačítko

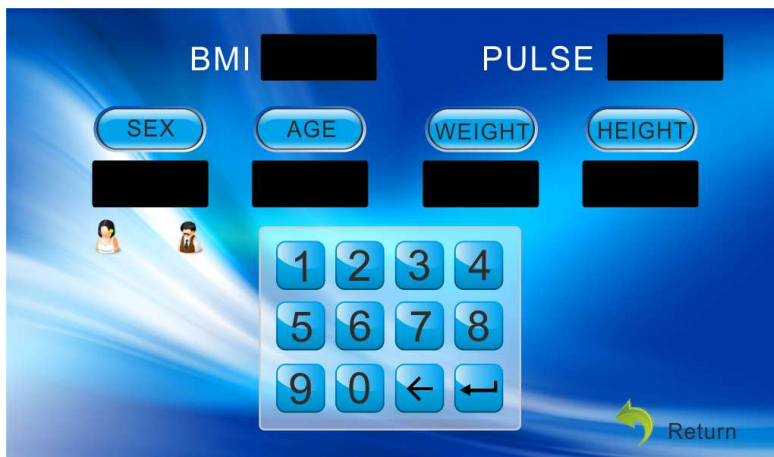

Pomocí číselných tlačítek zadejte pohlaví (SEX), věk (AGE), váhu (WEIGHT) a výšku (HEIGHT). Poté uchopte na dobu 5-8 vteřin snímače tepu. Na displeji se zobrazí index tělesné hmotnosti BMI a aktuální tepová frekvence. Hodnota BMI se počítá na základě výšky a váhy uživatele. K vyhodnocení výsledku slouží následující tabulka:

(údaje jsou pouze orientační a neslouží k vyhodnocení zdravotního stavu uživatele)

SEX / POHLAVÍ	MUŽ	ŽENA
AGE / VĚK	10-----99	
HEIGHT / VÝŠKA	100----240	
WEIGHT / VÁHA	20-----160	
BMI	≤ 19	Podváha
	$= (20---25)$	Optimální hmotnost
	$= (25---29)$	Mírná nadváha
	≥ 30	Obezita

MULTIMÉDIA

Pro spuštění správce multimédií použijte tlačítko



nebo

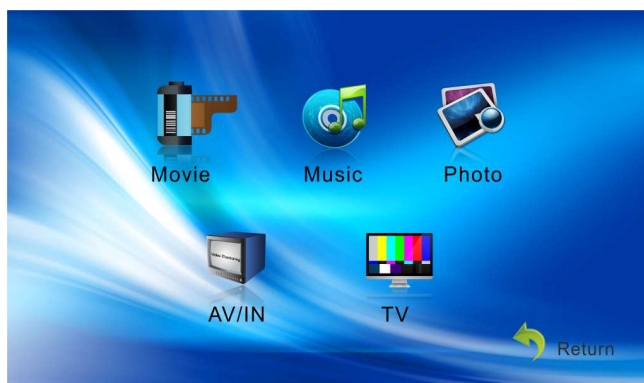

Videoklipy, hudba a fotografie:

Přístroj umožňuje přehrávání videoklipů, hudby a fotografií uložených na USB či SD kartě.

POZNÁMKA: Z důvodu ochrany autorských práv podporuje přehrávač videa/hudby/fotografií pouze následující formáty:

- a) Videoklipy: RM,RMVB,MKV,MPEG,AVI,3GP,MP4,VOB
- b) Hudba: MP3
- c) Fotografie: JPEG, PNG

Během sledování videoklipů, poslechu hudby a prohlížení fotografií se cvičební údaje zobrazují ve spodní části obrazovky. V těchto režimech lze rovněž měnit sklon a rychlost pásu nebo pás zastavit/znovu spustit pomocí tlačítka START/STOP.

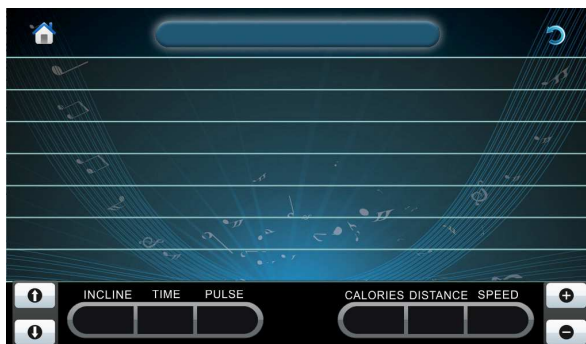

Pro zobrazení/skrytí ovládacích ikon stiskněte střed displeje.

Ovládací ikony při přehrávání video a audio souborů:



Ovládací ikony při prohlížení fotografií:



POZNÁMKA: Během prohlížení fotografií lze pomocí audio tlačítka ovládat hudební přehrávač a spustit prezentaci fotografií.

VSTUP AV/IN

Pro příjem signálu z digitálního set-top boxu nebo DVD přehrávače zapojte do rozhraní AV/IN připojovací konektory.

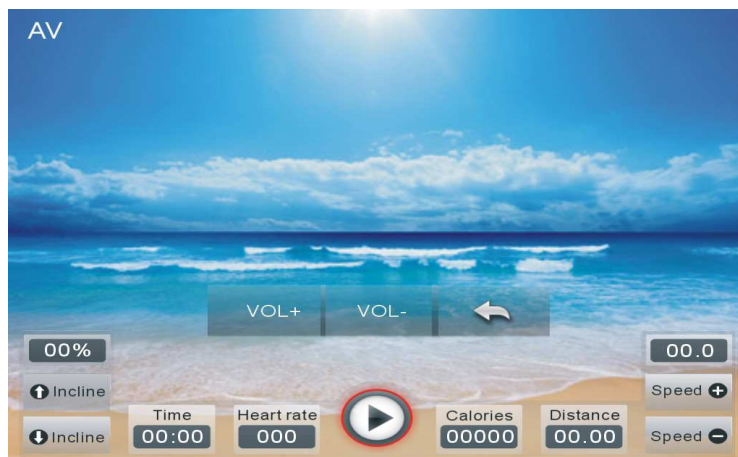

PŘÍJEM TV SIGNÁLU

Pro příjem TV signálu zapojte odpovídající konektory do rozhraní TV. Pro sledování bezdrátové TV postupujte následně:

Krok 1: Pro automatické vyhledávání TV programů stiskněte tlačítko AUTO. Nalezené programy se automaticky ukládají do systému. Hledání programů trvá přibližně 3 minuty.

Krok 2: Po skončení vyhledávání lze přepínat mezi nalezenými TV programy pomocí tlačítek CH+ a CH-, pomocí tlačítek VOL+ a VOL- lze regulovat hlasitost a pomocí tlačítka SOUND lze změnit typ zvukového výstupu.

Poznámka: Systém podporuje příjem TV signálu PAL, NTSC, SECAM.



NASTAVENÍ DISPLEJE

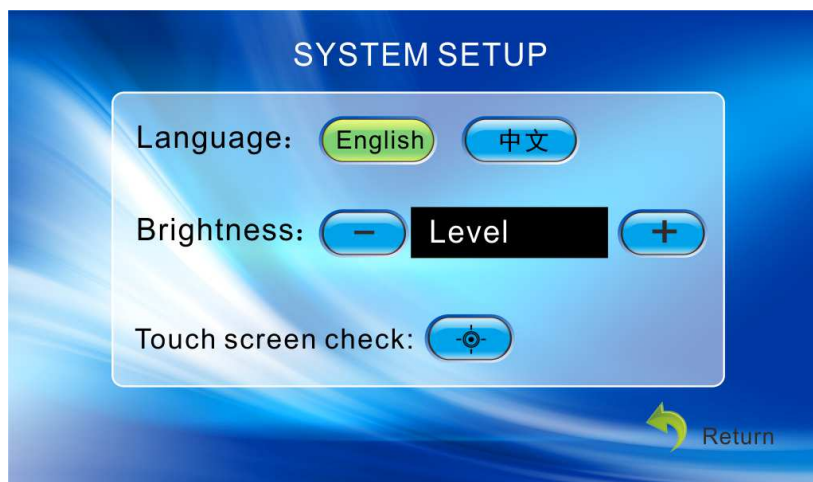

Pro nastavení jazyka a světelnosti displeje stiskněte tlačítko . V tomto režimu lze rovněž provést zkoušku displeje (TOUCH SCREEN CHECK).

FUNKCE TOUCH SCREEN CHECK: Po stisknutí tlačítka se na displeji zobrazí modré pozadí s ukazatelem „+“ označujícím místa, která máte stisknout. Po skončení kalibrace se displej přepne zpět do režimu nastavení.

ÚDRŽBA

Jak zjistit stupeň napnutí běžeckého pásu a klínového řemene:

Pokud běžecký pás prokluzuje, řiďte se následujícími pokyny. Je třeba zjistit, zda seřídít běžecký pás nebo klínový řemen.

- Odpojte přístroj z elektrické sítě a odšroubujte kryt základny.

- b) Spusťte pás rychlostí 3 km/h, nastupte na běžecký pás, vyvíjejte na něj chodidly tlak a snažte se jej zastavit. Pokud se pás zastaví spolu s předním válcem, ale motor nikoliv, znamená to, že bude třeba seřídit klínový řemen.
- c) Spusťte pás rychlostí 3 km/h, nastupte na běžecký pás, vyvíjejte na něj chodidly tlak a snažte se jej zastavit. Pokud se vám podaří běžecký pás zastavit, ale přední válec se bude stále otáčet, potřebuje seřízení běžecký pás.

Seřízení klínového řemene:

- a) Odpojte přístroj z elektrické sítě a odšroubujte kryt základny.
- b) Povolte všechny 4 šrouby motoru, napněte klínový řemen pomocí seřizovacích šroubů (šroubujte ve směru hodinových ručiček) a opět přišroubujte šrouby motoru.

Seřízení běžeckého pásu:

- a) Spusťte pás rychlostí 6 km/h.
- b) Pomocí imbusového klíče zašroubujte seřizovací šrouby, které jsou umístěny na pravém a levém konci běžecké desky, o půl otočky ve směru hodinových ručiček (viz Obrázek 1 a 2).
- c) Pokud pás stále proklouzává, opakujte bod a) a b).

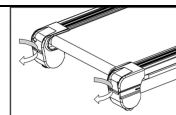

Obrázek 1: Napnutí běžeckého pásu

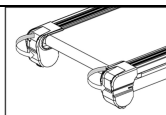

Obrázek 2: Povolení běžeckého pásu

Centrování běžeckého pásu:

Časem dojde k menšímu či většímu vychýlení pásu ze středu desky a bude třeba jej vycentrovat. Postup je následující:

- a) Přístroj musí být v naprosto vodorovné poloze – nesmí být nakloněn doprava ani doleva. Pokud je v rovině, spusťte jej rychlostí 6 km/h.
- b) Jestliže se pás vychyluje doprava, zašroubujte šroub na pravé straně o půl otočky ve směru hodinových ručiček a poté povolte o půl otočky levý šroub v protisměru hodinových ručiček (viz Obrázek 3).
- c) Jestliže se pás vychyluje doleva, zašroubujte šroub na levé straně o půl otočky ve směru hodinových ručiček a poté povolte o půl otočky pravý šroub v protisměru hodinových ručiček (viz Obrázek 4).
- d) Pokud se po seřízení pás stále vychyluje, opakujte předchozí postup.

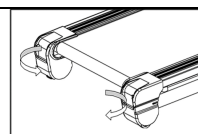

Obrázek 3: Centrování pásu, pokud se vychyluje doprava

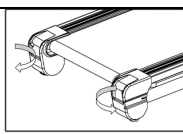

Obrázek 4: Centrování pásu, pokud se vychyluje doleva

Nanášení maziva – silikonový olej je součástí balení (bílá lahvička):

Jedná se o zcela nový výrobek, který byl promazán již při výrobě a ihned po zakoupení tedy není třeba mazivo nanášet. Nepodceňujte však pravidelné kontroly a v případě potřeby mazivo naneste. Tření mezi běžeckou deskou a pásem má značný vliv na životnost přístroje. Proto jej pravidelně promazávejte (nejlépe jednou měsíčně).

Postup:

1. Odpojte přístroj z elektrické sítě a povolte pás (pomocí seřizovacích šroubů na konci přístroje).
2. Po povolení šroubů nadzdvihněte běžecký pás, očistěte běžeckou desku a naneste z bílé lahvičky silikonový olej rovnoměrně na běžeckou desku.

3. Po nanesení oleje opět přitáhněte seřizovací šrouby a napněte běžecký pás. Oba seřizovací šrouby přitáhněte stejnou silou. Pokud je pás běžecký pás napnut, spusťte přístroj rychlostí 1 km/h (nestoupejte na běžecký pás). Pomocí seřizovacích šroubů pás vycentrujte. Poté jej nechejte běžet další 3 minuty rychlostí 5 km/h.
4. Nastupte na pás a začněte chodit rychlostí 5 km/h. Pomocí seřizovacích šroubů pás upravte tak, aby běžel hladce a bez problémů i při zatížení.

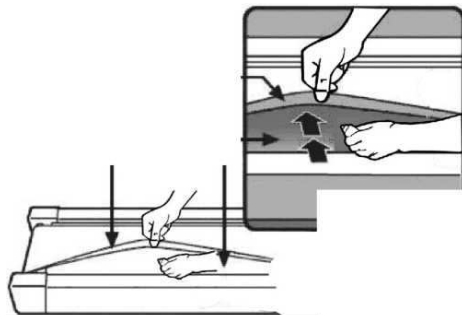

ČIŠTĚNÍ

- a) Nejdříve vypněte síťový vypínač a odpojte napájecí kabel.
- b) Co nejčastěji utírejte z povrchu přístroje i běžecké desky prach.
- c) K povrchovému čištění rámu a běžeckého pásu používejte pouze navlhčený měkký hadřík a mýdlo. Nepoužívejte žádné chemické čisticí prostředky či benzín. (Před zapnutím přístroj nejdříve osušte)
- d) Jednou za dva měsíce sundejte ochranný kryt a vysajte pod ním prach. (Prach a nečistoty mohou zkratovat obvodovou desku)

Upozornění: Než začnete provádět údržbu, zkontrolujte, že je přístroj odpojen z elektrické sítě.

SKLADOVÁNÍ

Běžecký pás je třeba skladovat v interiéru, aby byl chráněn před vlhkostí. Při čištění neaplikujete vodu rozprašovačem. Žádné předměty se nesmí na běžecký pás pokládat ani do něj vkládat.

Během zimních měsíců udržujte v místnosti s přístrojem přiměřenou vlhkost vzduchu. Chraňte přístroj před statickou elektřinou – ta může ovlivnit přesnost měření nebo přístroj trvale poškodit.

ŘEŠENÍ PROBLÉMU

Analýza a odstranění příčiny problému:

	Porucha	Příčina	Řešení
1	Nelze spustit běžecký pás	Není správně vložen bezpečnostní klíč	Vložte bezpečnostní klíč na správné místo
		Síťový vypínač je vypnutý	Zapněte síťový vypínač
2	Nefunguje displej	Zkontrolujte, zda je přístroj připojen k elektrické síti	Zkontrolujte, zda je k elektrické síti připojen napájecí kabel a zda je zapnutý síťový vypínač
		Signální kabel je poškozen	Vyměňte kabel
		Není správně propojena kabeláž mezi snímačem rychlosti a počítačem	Demontujte ovládací panel a zkontrolujte, zda je počítačový kabel řádně propojen se signálním kabelem.
3	Není snímána tepová frekvence	Snímač tepu není dostatečně navlhčen	Navlhčete snímače tepu vodou nebo roztokem používaným na zvlhčení kontaktních čoček

		Rušení elektromagnetickým polem	Umístěte přístroj mimo dosah elektromagnetického pole
4	Běžecový pás se pohybuje vyšší/nížší rychlostí, než na kterou je nastaven	Pás není správně seřízen	Seříd'te pás
5	Běžecový pás prokluzuje	Pás není řádně napnutý	Napněte běžecový pás – viz kapitola Údržba: Seřízení běžecového pásu/klínového řemene
6	Běžecový pás se vychyluje do strany	Pás není správně seřízen	Seříd'te běžecový pás – viz kapitola Údržba: Centrování pásu
7	Na displeji se zobrazila chyba E01	Špatný přenos signálu	Demontujte ovládací panel a boční sloupky a zkontrolujte, zda jsou signální kabely v pořádku a správně propojeny
8	Na displeji se zobrazila chyba E02	Přepět'ová ochrana	Připojte přístroj k elektrické síti s odpovídajícím napětím. Zkontrolujte počítač a kabely motoru.
9	Na displeji se zobrazila chyba E03	Není snímána rychlost	Pokud není 5-8 vteřin snímána rychlost, zkontrolujte stav a zapojení kabelu snímače rychlosti.
			Pokud není snímána rychlost déle než 8 vteřin, zkontrolujte zapojení kabelu motoru a stav motoru.
10	Na displeji se zobrazila chyba E04	Chyba zdvihového mechanismu	Zkontrolujte připojení zdvihového motoru, napájecího adaptéru a další kabeláže. Pokud je veškerá kabeláž v pořádku, proved'te kalibraci přístroje.
11	Na displeji se zobrazila chyba E05	Proudová ochrana	Zkontrolujte, zda není přístroj přetížen.
			Zkontrolujte, zda je v pořádku hnací motor – případně jej vyměňte.

Pokud se vám pomocí výše uvedených kroků nepodaří problém vyřešit, kontaktujte co nejdříve prodejce nebo výrobce.

ZÁRUČNÍ PODMÍNKY, REKLAMACE

Všeobecná ustanovení a vymezení pojmů

Tyto záruční podmínky a reklamační řád upravují podmínky a rozsah záruky poskytované prodávajícím na zboží dodávané kupujícím, jakož i postup při vyřizování reklamačních nároků uplatněných kupujícím na dodané zboží. Záruční podmínky a reklamační řád se řídí příslušnými ustanoveními zákona č. 40/1964 Sb., Občanský zákoník, zákona č. 513/1991 Sb., Obchodní zákoník, a zákona č. 634/1992 Sb., Zákon o ochraně spotřebitele, ve znění pozdějších předpisů, a to i ve věcech těmito záručními podmínkami a reklamačním řádem nezmiňovaných.

Prodávajícím je společnost SEVEN SPORT s.r.o. se sídlem Bořivojova 35/878, 13000 Praha, I.Č. 26847264, zapsaná v obchodním rejstříku, vedeném Krajským soudem v Praze oddíl C, vložka 116888.

Vzhledem k platné právní úpravě se rozlišuje kupující, který je spotřebitelem a kupující, který spotřebitelem není.

„Kupující spotřebitel“ nebo jen „spotřebitel“ je osoba, která při uzavírání a plnění smlouvy nejedná v rámci své obchodní nebo jiné podnikatelské činnosti.

„Kupující, který není „spotřebitel“, je podnikatel, který nakupuje výrobky či užívá služby za účelem svého podnikání s těmito výrobky nebo službami. Tento kupující se řídí rámcovou kupní smlouvou a obchodními podmínkami v rozsahu, které se ho týkají a obchodním zákoníkem.

Tyto záruční podmínky a reklamační řád jsou nedílnou součástí každé kupní smlouvy uzavřené mezi prodávajícím a kupujícím. Záruční podmínky a reklamační řád jsou platné a závazné, pokud v kupní smlouvě či v dodatku v této smlouvě či jiné písemné dohodě nebude stranami dohodnuto jinak.

Záruční podmínky

Záruční doba

Prodávající poskytuje kupujícímu záruku za jakost zboží v délce 24 měsíců, pokud ze záručního listu, faktury ke zboží, dodacího listu, příp. jiného dokladu ke zboží nevyplývá odlišná délka záruční doby poskytovaná prodávajícím. Zákonná délka záruky poskytovaná spotřebiteli není tímto dotčena.

Zárukou za jakost přejímá prodávající závazek, že dodané zboží bude po určitou dobu způsobilé pro použití k obvyklému, příp. smluvenému účelu a že si zachová obvyklé, příp. smluvené vlastnosti.

Záruční podmínky se nevztahují na závady vzniklé:

zaviněním uživatele tj. poškození výrobku neodbornou repasí, nesprávnou montáží, nedostatečným zasunutím sedlové tyče do rámu, nedostatečným utáhnutím pedálů v klikách a klik ke středové ose

nesprávnou údržbou

mechanickým poškozením

opotřebením dílů při běžném používání (např. gumové a plastové části, pohyblivé mechanismy, atd.)

neodvratnou událostí, živelnou pohromou

neodbornými zásahy

nesprávným zacházením, či nevhodným umístěním, vlivem nízké nebo vysoké teploty, působením vody, neúměrným tlakem a nárazy, úmyslně pozměněným designem, tvarem nebo rozměry

Reklamační řád

Postup při reklamaci vady zboží

Kupující je povinen zboží, dodané prodávajícím prohlédnout co nejdříve po přechodu nebezpečí škody na zboží, resp. po jeho dodání. Prohlídku musí kupující provést tak, aby zjistil všechny vady, které je možné při přiměřené odborné prohlídce zjistit.

Při reklamaci zboží je kupující povinen na žádost prodávajícího prokázat nákup a oprávněnost reklamace fakturou nebo dodacím listem s uvedeným výrobním (sériovým) číslem, případně týmiž doklady bez sériového čísla. Neprokáže-li kupující oprávněnost reklamace těmito doklady, má prodávající právo reklamaci odmítnout.

Pokud kupující oznámí závadu, na kterou se nevztahuje záruka (např. nebyly splněny podmínky záruky, závada byla nahlášena omylem apod.), je prodávající oprávněn požadovat plnou úhradu nákladů, které vznikly v souvislosti s odstraňováním závady takto oznámené kupujícím. Kalkulace servisního zásahu bude v tomto případě vycházet z platného ceníku pracovních výkonů a nákladů na dopravu.

Pokud prodávající zjistí (testováním), že reklamovaný výrobek není vadný, považuje se reklamační za neoprávněnou. Prodávající si vyhrazuje právo požadovat úhradu nákladu, které vznikly v souvislosti s neoprávněnou reklamací.

V případě, že kupující reklamuje vady zboží, na které se vztahuje záruka podle platných záručních podmínek prodávajícího, provede prodávající odstranění vady formou opravy, případně výměny vadného dílu nebo zařízení za bezvadné. Prodávající je se souhlasem kupujícího oprávněn dodat výměnou za vadné zboží jiné zboží plně funkčně kompatibilní, ale minimálně stejných nebo lepších technických parametrů. Volba ohledně způsobu vyřízení reklamace dle tohoto odstavce náleží prodávajícímu.

Prodávající vyřídí reklamaci nejpozději do 30 dnů od doručení vadného zboží, pokud nebude dohodnuta lhůta delší. Za den vyřízení se považuje den, kdy bylo opravené nebo vyměněné zboží předáno kupujícímu. Není-li prodávající s ohledem na charakter vady schopen vyřídit reklamaci v uvedené lhůtě, dohodne s kupujícím náhradní řešení. Pokud k takové dohodě nedojde, je prodávající povinen poskytnout kupujícímu finanční náhradu formou dobropisu.

**SEVEN SPORT, s. r. o.**

Bořivojova 35/878 130 00 Praha 3, ČR IČO: 268 47 264, DIČ: CZ26847264
Objednávky: +420 556 300 970, objednavky@insportline.cz
Reklamáce: +420 556 770 190, mobil: +420 604 853 019, reklamace@insportline.cz
Servis: +420 556 770 190, mobil: +420 604 853 019, servis@insportline.cz
Fax: +420 556 770 192, (servis +420 556 770 191)
Web: www.insportline.cz, www.worker.cz, www.worker-moto.cz



Zastoupení pro Slovensko:

INSPORTLINÉ, s.r.o., Bratislavská 36, 911 05 Trenčín, IČO: 36311723, DIČ: SK2020177082
Objednávky: +421(0)326 526 701, +421(0)917 649 192, objednavky@insportline.sk
Reklamáce: +421(0)326 526 701, +421(0)918 408 519, reklamacie@insportline.sk
Fax: +421(0)326 526 705
Web: www.insportline.sk, www.worker.sk, www.worker-moto.sk

Datum prodeje:

Razítko a podpis prodejce: