

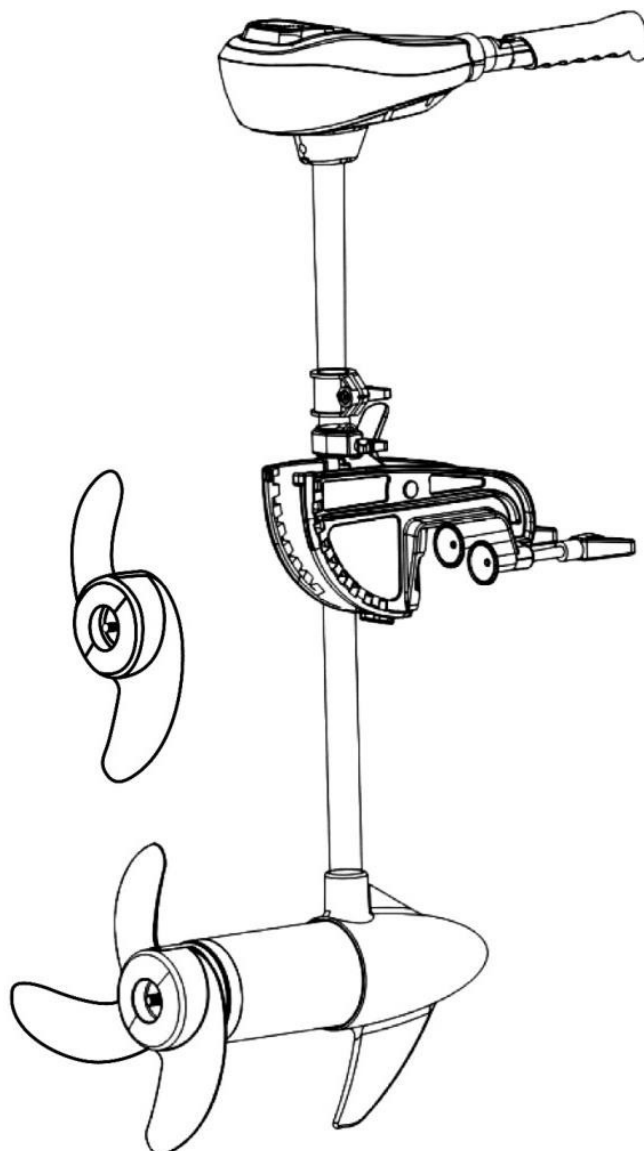

HASZNÁLATI ÚTMUTATÓ – HU
IN 31047 inSPORTline A43 636 W 12 V csónakmotor



TARTALOM

BIZTONSÁGI UTASÍTÁSOK	3
ELŐKÉSZÍTÉS	4
AZ AKKUMULÁTOR ELHELYEZÉSE	4
A MOTOR FELSZERELÉSE	6
PROPELLER CSERÉJE	6
KARBANTARTÁS	7
HIBAKERESÉS	7
KÖRNYEZETVÉDELEM	8

A SevenSport s.r.o. fenntartja a jogot, hogy termékeit előzetes értesítés nélkül módosítsa és fejlessze. Látogasson el weboldalunkra: www.insportline.eu, ahol megtalálja a kézikönyv legújabb verzióját.

BIZTONSÁGI UTASÍTÁSOK

- Használat előtt olvassa el a kézikönyvet, és őrizze meg későbbi felhasználás céljából.
- A készülék nem életmentő eszköz.
- Ne hagyjon gyermekeket vagy állatokat felügyelet nélkül a készülék közelében.
- Vízben történő használatkor a felhasználónak mentőmellényt kell viselnie.
- Ne merítse vízbe a vezérlőpanelt. Ha a készülék vízbe merült, szakszerű szervizben ellenőriztesse.
- Ne javítsa és ne módosítsa a készüléket saját kezűleg. Kizárólag eredeti alkatrészeket vagy jóváhagyott pótalkatrészeket használjon.
- A készüléket kizárólag arra a célra használja, amelyre gyártották.
- Használat előtt győződjön meg arról, hogy az akkumulátor megfelelően feltöltött. Töltse az akkumulátort rendszeresen, még akkor is, ha nem használja a készüléket.
- 30 perc folyamatos, nagy teljesítményű működés után hagyja az akkumulátort legalább 10 percre lehűlni.
- Óvja az ütésektől, leeséstől és egyéb fizikai sérülésektől.
- Ne húzza meg túlzottan az állítható alkatrészeket.
- Tartsa távol a haját, ruházatát, végtagjait és idegen tárgyakat a propellertől.
- Ne használja ismeretlen vizeken, mindig először ismerkedjen meg a környezettel.
- Ne használja zord időjárás vagy magas hullámok esetén.
- A termék nem alkalmas 16 év alatti személyek vagy nem úszók számára.
- Ha szagot, füstöt vagy ismeretlen folyadékot észlel az akkumulátorból, azonnal hagyja abba a használatát.
- Az akkumulátort folyamatos felügyelet mellett, gyúlékony és robbanásveszélyes anyagoktól és gázoktól távol töltsen.
- Védje az akkumulátort a víztől és a nedvességtől.
- A kezelés és karbantartás előtt győződjön meg arról, hogy a kapcsoló ki van kapcsolva, és az akkumulátor nincs csatlakoztatva.
- Használat után öblítse le a vízbe merült részeket tiszta vízzel.
- Ne változtassa meg hirtelen a hajtás irányát. Mindig hagyja leállni a propellert.
- Legalább 0,7 m mély vízben használja.
- Az akkumulátor nem tartozék.
- Használjon hajók áramellátására tervezett akkumulátorokat.
- Üzemi hőmérséklet: -20 °C – 45 °C

ELŐKÉSZÍTÉS

Rögzítse a hajtómű tartóját a kajakhoz.

A fogantyú segítségével óvatosan engedje le a propellert a vízbe.

Állítsa be a propellert a megfelelő mélységre (150–300 mm-re a vízfelszín alatt). Győződjön meg arról, hogy a propeller nem érinti a feneket.

Miután a motort rögzítette és a propeller helyzetét beállította, csatlakoztathatja az akkumulátort. A csatlakoztatás előtt győződjön meg arról, hogy a gázkar semleges helyzetben van, és minden csatlakozás megfelelően meg van húzva.

Válassza ki a kívánt fokozatot és irányt.

Mindig fokozatosan gyorsítson és lassítson. Soha ne változtassa meg hirtelen az irányt, mindig hagyja, hogy a propeller leálljon, mielőtt irányt váltana.

AZ AKKUMULÁTOR ELHELYEZÉSE

Helyezze az akkumulátort a kajak rekeszébe.

Kizárólag vízre tervezett hajózási akkumulátorokat használjon.



AZ AKKUMULÁTOR CSATLAKOZTATÁSA

Egy akkumulátor csatlakoztatása

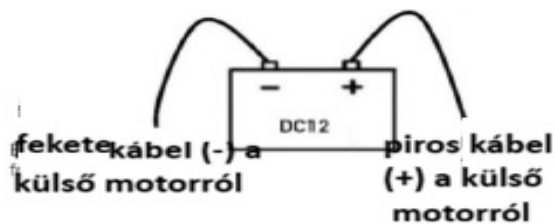

Csatlakoztassa a piros kábelt a pozitív (+) pólushoz

Csatlakoztassa a fekete kábelt a negatív (-) pólushoz

Akkumulátorok párhuzamos csatlakoztatása

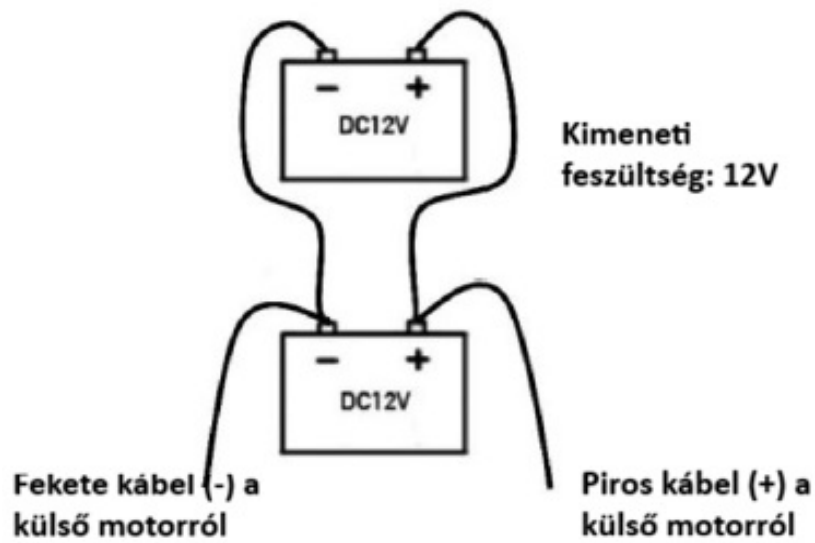

Akkumulátorok soros csatlakoztatása

Teljes teljesítmény 24 V

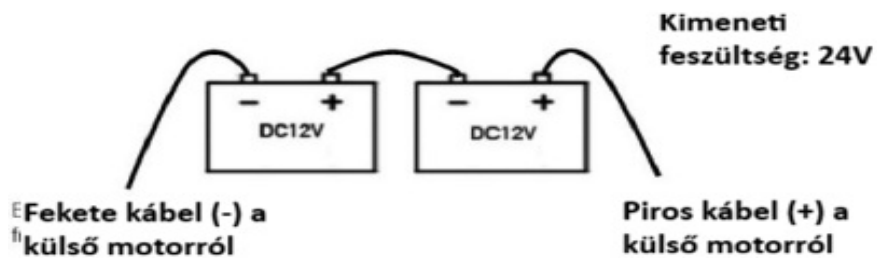

VEZÉRLŐK

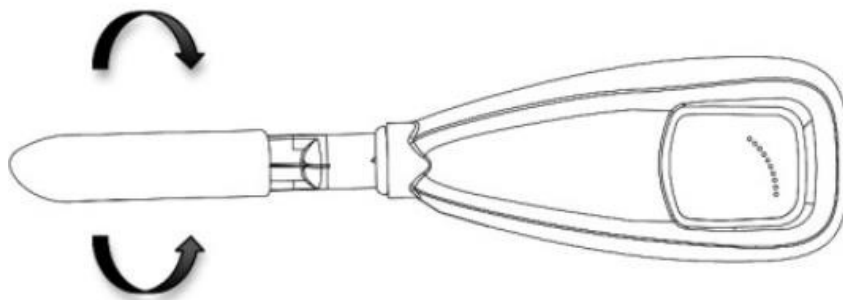

Sebességszabályozás

A kormányon található gázkarral 5 sebességfokozatban gyorsíthat. A kormányon található gázkarral 3 sebességfokozatban tolathat.

A leálláshoz állítsa a gázkart semleges állásba.

Figyelem: Soha ne változtassa meg hirtelen az irányt, mindig hagyja, hogy a propeller leálljon, mielőtt irányt váltana.

Akkumulátor-kijelző

A kijelző 10 szegmensben mutatja az akkumulátor állapotát. Ha csak 3 szegmens látható, az azt jelenti, hogy az akkumulátor feszültsége 9,5 V alatt van (a normál feszültség 12 V). Javasoljuk az akkumulátor leválasztását, eltávolítását és újratöltését.

Figyelem: Az akkumulátort mindig folyamatos felügyelet mellett, gyúlékony és robbanásveszélyes anyagoktól és gázoktól távol töltsse fel.

A propeller mélységének beállítása

A szorítóval állítsa be a kívánt propeller mélységet úgy, hogy az 150–300 mm-rel a vízfelszín alatt legyen.

A propeller emelése

A motor hirtelen beindulásának elkerülése érdekében a kezelés előtt válassza le az akkumulátort. Lazítsa meg a biztonsági reteszt, és a fogantyú segítségével emelje a propellert a vízfelszín fölé. Ezután rögzítse a biztonsági retesszel.

A propeller leengedése

A motor hirtelen beindulásának elkerülése érdekében a kezelés előtt válassza le az akkumulátort. Lazítsa meg a biztonsági reteszt, és a fogantyú segítségével engedje le a propellert a vízfelszín alá. Ezután rögzítse a biztonsági retesszel.

A MOTOR FELSZERELÉSE

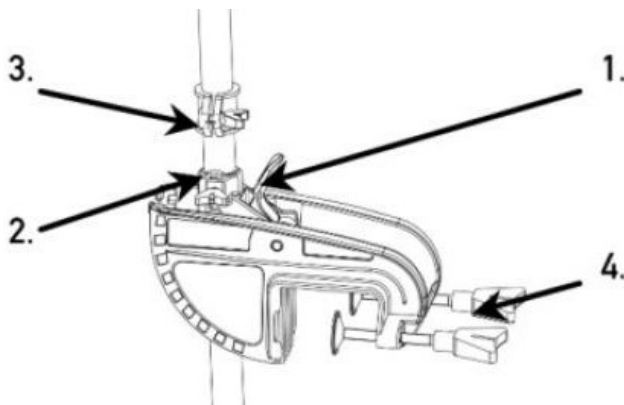

1. A propeller szögének rögzítése. Nyomja meg a gombot a propeller helyzetének beállításához, majd a megfelelő pozíció kiválasztása után engedje el a rögzítőt.
2. Kormányzási ellenállás beállító bilincs. Lazítsa meg vagy húzza meg a mozgás ellenállásának beállításához.
3. A propeller mélységének beállító bilincse. Lazítsa meg a bilincset a propeller mélységének beállításához, majd húzza meg újra.
4. Rögzítőcsavarok.

A PROPELLER CSERÉJE

Fogja meg a propellert, és lazítsa meg az anyát. Ezután fogja meg mindkét propellerlapátot, és húzza felfelé. Ha ez nehezen megy, enyhén megkopoghatja a propellert hátulról egy gumikalapáccsal.

Ha a propeller rögzítőcsapja megsérült, azt a további használat előtt ki kell cserélni.



1. lépés

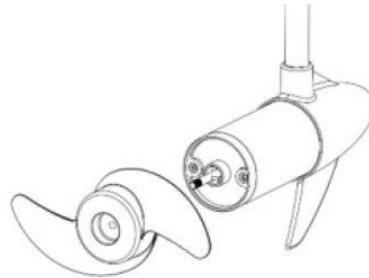

2. lépés



3. lépés

RENDSZERES KARBANTARTÁS

- Bármilyen karbantartás előtt válassza le a motort az akkumulátorról.
- Rendszeresen ellenőrizze a propeller állapotát és szennyeződését.
- Kenje meg a mozgó alkatrészeket szilárd zsírral. Ne használjon spray-ket.
- Rendszeresen ellenőrizze az akkumulátor csatlakozásait.
- Vizsgálja meg szemrevételezéssel az összes alkatrészt.
- A vízbe merített alkatrészeket mindig öblítse le tiszta vízzel. Védje az elektromos áramkört a víz behatolásától.
- Ellenőrizze, hogy minden alkatrész meg van-e húzva.
- Az akkumulátort szobahőmérsékleten tárolja.
- Az akkumulátor csatlakoztatásakor ügyeljen a polaritásra.

HIBAELHÁRÍTÁS

Teljesítménycsökkenés

- A propeller szennyezett.
- Az akkumulátor érintkezői szennyezettek.
- Az akkumulátor kapacitása alacsony.
- Az akkumulátor tápkábelének keresztmetszete nem megfelelő. (ajánlott keresztmetszet: 13 mm²)
- A vezetékek megsérültek.
- A motor mágneze megsérült.

Túlzott zaj vagy motorrezgés

- A propeller sérült vagy kiegyensúlyozatlan.
- Laza váz.
- A csapágy kopott vagy sérült.

A motor nem indul

- Ellenőrizze a biztosítékot.
- Ellenőrizze a kábel és a csatlakozás állapotát.
- Ellenőrizze a kapcsolót.
- Az akkumulátor kapacitása alacsony.

KÖRNYEZETVÉDELEM

Miután a termék élettartama lejárt, vagy ha a lehetséges javítás nem gazdaságos, a helyi törvényeknek megfelelően és környezetbarát módon dobja el a legközelebbi gyűjtőhelyen. Ezáltal megóvja a környezetet és a természetes forrásokat. Ezenkívül hozzájárulhat az emberi egészség védelméhez. Ha nem biztos a hulladék helyes eltávolításában, kérjen tájékoztatást a helyi hatóságoktól, hogy elkerülje a törvényszegést vagy a szankciókat.

Ne tegye az elemeket a háztartási hulladék közé, hanem vigye az újrahasznosítási helyre.

