

HASZNÁLATI ÚTMUTATÓ - HU

IN 30590 Elektromos kerékpár csengő inSPORTline ISL

eBellmin

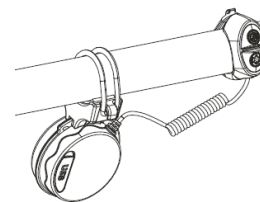

A SevenSport s.r.o. fenntartja a jogot, hogy termékeit előzetes értesítés nélkül módosítsa és fejlessze. Látogasson el weboldalunkra: www.insportline.eu, ahol megtalálja a kézikönyv legújabb verzióját.

BIZTONSÁGI ÚTMUTATÓ

- Használat előtt olvassa el a kézikönyvet, és őrizze meg későbbi felhasználás céljából.
- Első használat előtt a csengőt fel kell tölteni.
- Töltés után fedje le a töltőnyílást a csatlakozódugóval.
- Úgy szerelje fel a csengőt, hogy ne akadályozza a kerékpár alkatrészeinek működését.
- Védje az ütésektől, esésektől és éles tárgyaktól.
- Ne merítse vízbe.
- Kerülje a beltéri használatot.
- Tartsa távol tűztől és magas hőmérséklettől.
- Úgy szerelje fel a csengőt, hogy ne mozduljon el a kormányon.
- Gyermek és állatok elől elzárva tartandó.
- A fülhöz közeli használat halláskárosodást okozhat.
- Töltés: USB -C
- Anyag: ABS+PC
- Zaj: 110-120 dB
- Töltési feszültség: 5V-250 mA

TERMÉK LEÍRÁS

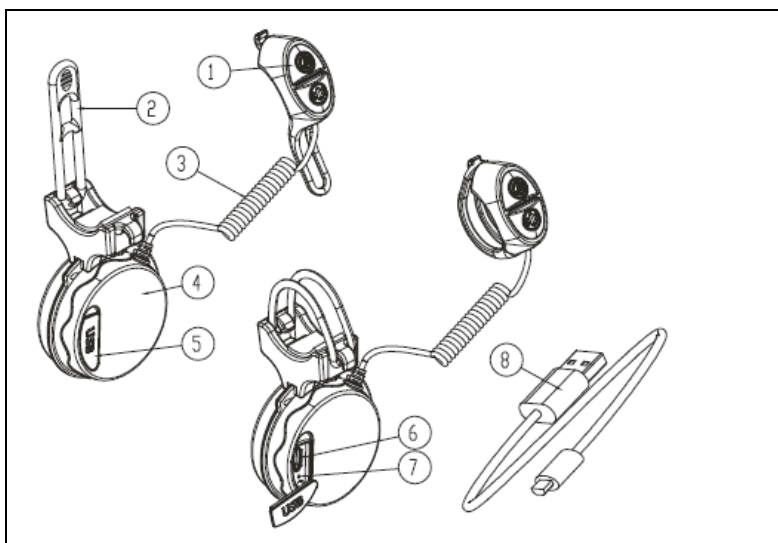
	1. vezérlő
	2. Gumi rögzítő
	3. jelző kábel
	4. elektromos csengő
	5. védő dugó
	6. Micro USB töltő port
	7. töltés jelzés
	8. töltő kábel

RÖGZÍTÉS

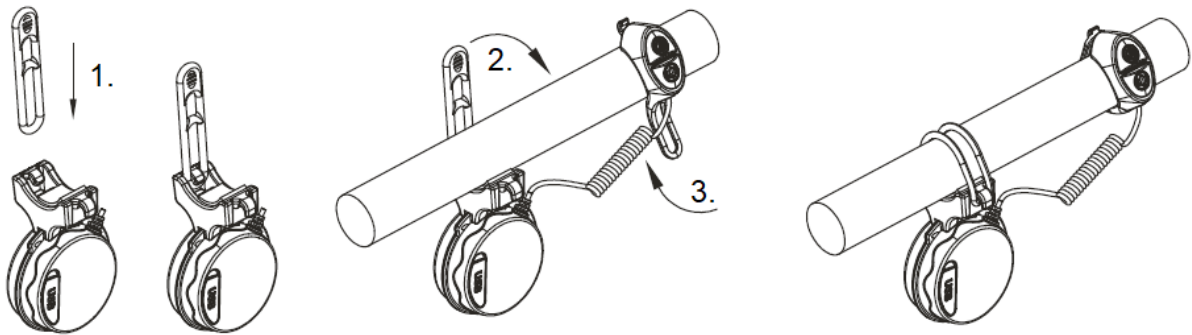

Úgy helyezze el a csengőt, hogy könnyen kezelhető legyen, de ne zavarja a kerékpár működését. Használjon megfelelő alátétet a csengő kormányhoz rögzítésére.

HASZNÁLAT

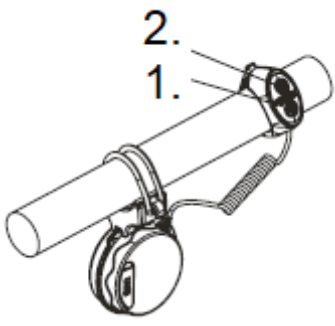
	<p>1. csengő</p> <p>2. 2. A csengőhang módosítása (4 lehetőség)</p> <p>Ha megnyomja a csengőt, nem fog folyamatosan csengeni.</p>
--	---

KÖRNYEZETVÉDELEM

Miután a termék élettartama lejárt, vagy ha a lehetséges javítás nem gazdaságos, a helyi törvényeknek megfelelően és környezetbarát módon dobja el a legközelebbi gyűjtőhelyen. Ezáltal megóvja a környezetet és a természetes forrásokat. Ezenkívül hozzájárulhat az emberi egészség védelméhez. Ha nem biztos a hulladék helyes eltávolításában, kérjen tájékoztatást a helyi hatóságoktól, hogy elkerülje a törvényszegést vagy a szankciókat. Ne tegye az elemeket a háztartási hulladék közé, hanem vigye az újrahasznosítási helyre.

