



HASZNÁLATI ÚTMUTATÓ – HU
IN 30445 inSPORTline Lubica II négykerekű elektromos
moped



A SevenSport s.r.o. fenntartja a jogot, hogy termékein előzetes értesítés nélkül bármilyen változtatást és fejlesztést hajtson végre. Látogasson el weboldalunkra, a www.insportline.eu címre, ahol megtalálja a kézikönyv legfrissebb verzióját.

TARTALOMJEGYZÉK

BIZTONSÁGI ÚTMUTATÓ	3
MŰSZAKI ADATOK	4
VEZÉRLŐK	4
KIJELZŐ	5
GYÚJTÁS ÉS VEZÉRLŐ	6
CSOMAGTÉR	6
TISZTÍTÁS ÉS KARBANTARTÁS	6
HASZNÁLAT ELŐTT	6
AKKUMULÁTOR	7
AZ AKKUMULÁTOR TÖLTÉSE	7
HIBAELHÁRÍTÁS	9
KÖRNYEZETVÉDELEM	9

BIZTONSÁGI ÚTMUTATÓ

- Kérjük, használat előtt olvassa el a kézikönyvet, és őrizze meg későbbi használatra.
- A vezetés megkezdése előtt ismerkedjen meg a helyi szabályokkal és törvényekkel. A korhatár és a használati feltételek államonként eltérhetnek. A felhasználó felelőssége, hogy előzetesen megismerje a vonatkozó törvényeket. 18 éves vagy annál idősebb személyek számára alkalmas.
- Ne módosítsa és ne javítsa meg a terméket.
- Ne használja a robogót, ha éles élek jelennek meg rajta.
- Soha ne vezessen alkohol, gyógyszerek vagy kábítószer hatása alatt.
- A vezetés megkezdése előtt ellenőrizze, hogy a fékek és a lámpák megfelelően működnek-e.
- Rendszeresen ellenőrizze a gumiabroncsok nyomását.
- Minden új felhasználónak meg kell ismerkednie a robogó vezetésével és használatával.
- Soha ne módosítsa a jármű szerkezetét vagy motorját a teljesítmény növelése érdekében, mivel bármilyen módosítás érvényteleníti a jótállást.
- A vezetés megkezdése előtt állítsa be a tükröket úgy, hogy jól lásson hátra.
- Mindig fordítson teljes figyelmet a vezetésre.
- Vezetés közben ne használjon mobiltelefont vagy fejhallgatót.
- Indulás előtt ellenőrizze az akkumulátor töltöttségét.
- Nedves felületen a fékek hatékonysága csökken, ezért mindig lassan fékezzen, és hagyjon elegendő időt a megállásra.
- A hirtelen fékezés egyensúlyvesztéshez és eséshez vezethet.
- Indulás előtt állítsa be az ülést olyan kényelmes helyzetbe, hogy kényelmesen tudja irányítani a robogót.
- Vezessen egyenletesen, kerülje a hirtelen sebességváltozásokat.
- Ne hagyja a robogót esőben vagy közvetlen napfénynek kitéve.
- Ne álljon meg meredek lejtőn.
- Kizárólag burkolt felületen vezessen.
- Ne hagyja felügyelet nélkül a robogót töltés közben.
- Védje az esőtől és a víztől.
- Soha ne hagyja felügyelet nélkül a robogót járó motorral vagy a kulcsot a gyújtásban hagyva.
- Tartsa gyermekektől elzárva; ha gyermekek vannak a közelben, akadályozza meg a jogosulatlan használatot.
- Ha a robogót a közúti forgalomban szeretné használni, tájékozódjon a helyi szabályozásokról és törvényekről annak alkalmasságát illetően.
- A mozgáskorlátozott személyeket mindig egy másik személynek kell kísérnie.
- Kérdezze meg orvosát, hogy alkalmas-e a jármű vezetésére.
- Ha a robogó hirtelen gyorsul vagy lassul, vagy bármilyen más rendellenességet észlel, azonnal álljon meg.
- A robogó egyszerre csak egy személy számára készült.
- Rossz látási viszonyok között viseljen fényvisszaverő mellényt vagy fényvisszaverő elemekkel ellátott ruházatot.
- Az akkumulátor töltéséhez kizárólag az eredeti töltőt használja.
- Ne használja a töltőt, ha az megsérült.

MŰSZAKI ADATOK

Méreték (H*Sz*M)	1640 × 670 × 990 mm
Súly	85 kg
Max. sebesség	25 km/h
Max. hatótávolság	40–50 km
Motor	1000 W-os kefe nélküli
Fék	Első: tárcsa, hátsó: dob
Térmagasság	85 mm
Akkumulátor	60 V, 20 Ah ólom-savas akkumulátor
Max. emelkedő	≤15°

A maximális hatótávolság és sebesség a tereptől, a felhasználó súlyától és egyéb környezeti feltételektől függ.

VEZÉRLŐ

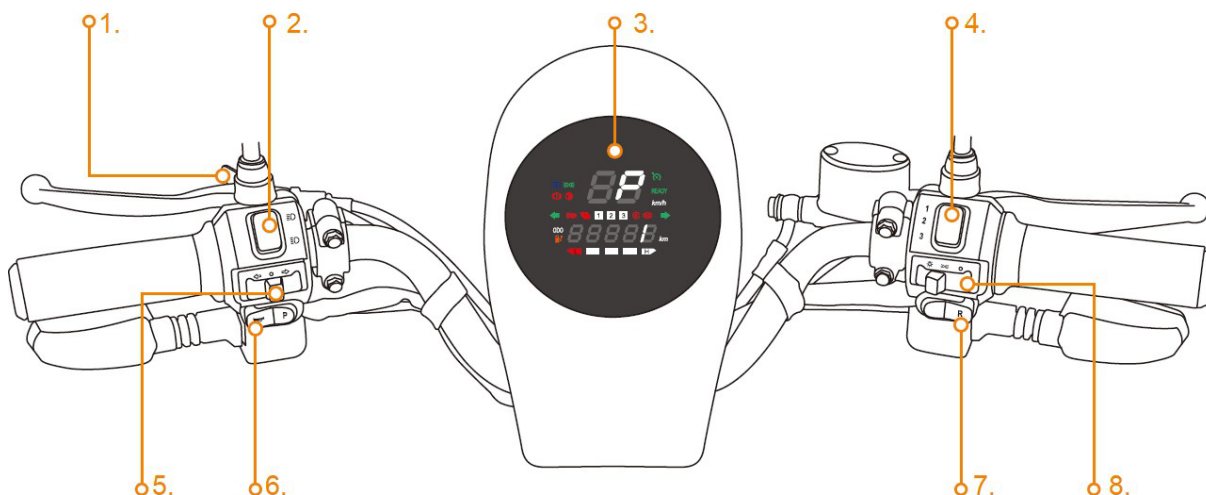

1. Kézi fék	5. Irányjelzők
2. Távolsági fény	6. Duda
3. LCD-kijelző	7. Hátramenet gomb
4. Sebességfokozat	8. Világításkapcsoló

A KIJELEZŐ LEÍRÁSA

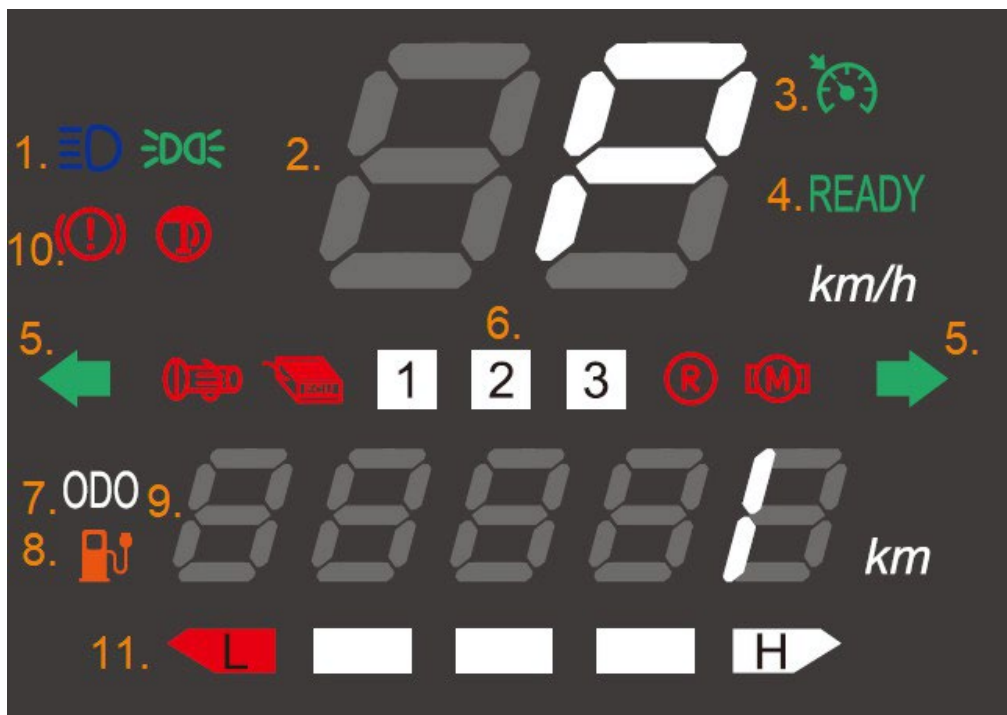

1. Távolsági/közvilágítás	7. Teljes megtett távolság
2. Aktuális sebesség	8. Akkumulátor-jelző
3. sebességtartó automatika	9. Megtett távolság
4. Indulásra kész	10. Hiba/hibajelző ikonok
5. Irányjelzők	11. Akkumulátor állapota
6. Fokozat	

Hajtáskapcsoló

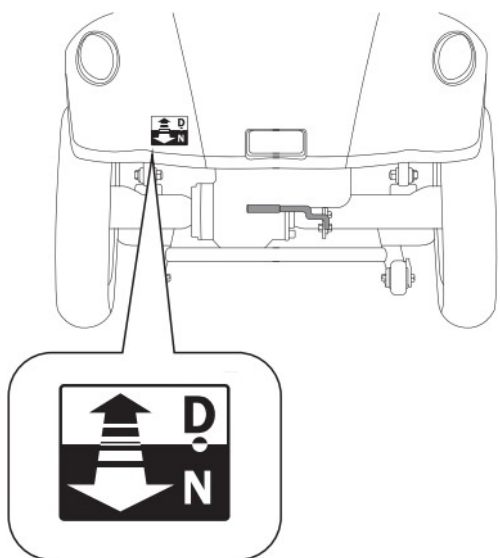

D – A mopedet nem lehet tolni

N – A mopedet lehet tolni

Figyelem: Soha ne váltson kezelési módot menet közben.
Mindig állítsa meg a mopedet előtte.

GYÚJTÁS ÉS VEZÉRLŐ

Indítás

Forgassa jobbra az indításhoz (ON).

Kikapcsolás

Forgassa balra a kikapcsoláshoz (OFF).

Kormányzár

Forgassa balra a kormányzár bekapcsolásához (LOCK).

Riasztó aktiválása

Nyomja meg a riasztó bekapcsolásához.

Riasztó kikapcsolása

Nyomja meg a riasztó kikapcsolásához.

Helymeghatározó (hangjelzés)

Nyomja meg a gombot a hangjelzés aktiválásához, hogy megtalálja a mopedet.

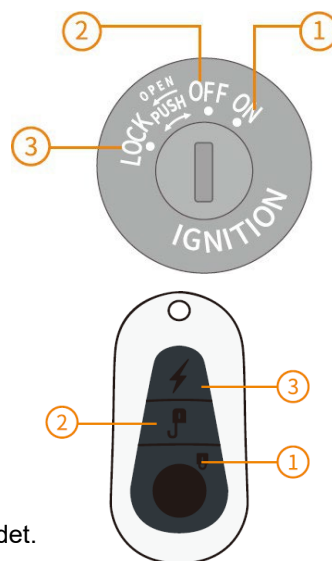

CSOMAGTARTÓ

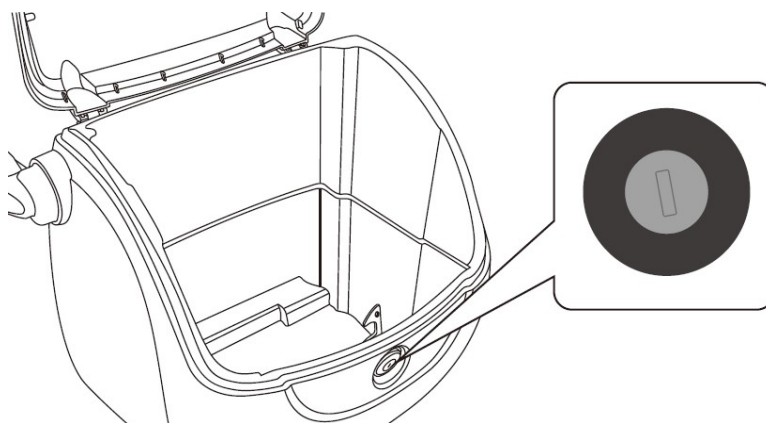

Helyezze be a kulcsot a zárba, és forgassa balra a csomagtartó kinyitásához.

TISZTÍTÁS ÉS KARBANTARTÁS

- Védje a terméket a víztől és a túlzott nedvességtől, hogy elkerülje a belső elektromos áramkör károsodását.
- Ne használjon maró hatású tisztítószeret.
- Ne tegye ki a készüléket szélsőséges hőmérsékleti viszonyoknak.
- Óvja a készüléket éles tárgyaktól és élektől.
- Óvja az ütésektől.
- Ne javítsa meg a terméket saját kezűleg. Mindig forduljon a szervizhez.

HASZNÁLAT ELŐTT

A vezetés megkezdése előtt ellenőrizze a következőket:

- A fékek, a lámpák, a kormány mozgása és szabad helye stb. működését.
- Ellenőrizze a gumibroncsok megfelelő nyomását és állapotát.

- Állítsa be az ülést a megfelelő pozícióba.
- Ellenőrizze az akkumulátor töltöttségi állapotát.

AKKUMULÁTOR

A gélelektrolitú akkumulátorok karbantartásmentesek, és általában stabilabbnak, biztonságosabbnak és kockázatmentesebbnek tekinthetők, mint a lítium-ion akkumulátorok, ami hosszú távú használat során is biztosítja a biztonságos működést. Az akkumulátorok rendkívül hatékonyak és alacsony az önkisülésük. Javasoljuk, hogy az akkumulátort rendszeresen, akár havonta egyszer, akkor is töltsék fel, ha nem használják, és tárolják 60–80%-os töltöttségi szinten.

Ellenkező esetben az akkumulátor megsérülhet, ami rövidebb hatótávolságot vagy – rosszabb esetben – teljes működésképtelenséget okozhat. A rendszeres újratöltés meghosszabbítja az akkumulátor élettartamát. Javasoljuk, hogy az első használat előtt teljesen töltsen fel az akkumulátort.

Figyelem! Soha ne hagyja lemerült állapotban az akkumulátort! Mindig töltsen fel az akkumulátort, amíg a töltésjelző nem jelzi, hogy az akkumulátor teljesen feltöltődött.

Az akkumulátor megfelelő működése és biztonságos használata érdekében kövesse a használati útmutatóban szereplő utasításokat. Ha az akkumulátor megsérült, folyadék szivárog belőle, vagy szokatlan szagot észlel, azonnal hagyja abba az akkumulátor használatát.

- Az akkumulátor élettartama korlátozott. Ha a normál élettartamát meghaladó akkumulátort használ, a töltési gyakoriság növekedhet, és a hatótávolság csökkenhet.
- Ne nyissa fel az akkumulátort, és ne dobja tűzbe. Ne helyezzen idegen tárgyakat az akkumulátorba.
- Az akkumulátor töltésének ideális hőmérséklete +10 °C és +30 °C között van.
- Ha az akkumulátort hideg környezetben használja, a hatótávolsága csökken.
- Ne javítsa meg és ne módosítsa az akkumulátort saját kezűleg.

AZ AKKUMULÁTOR TÖLTÉSE

A mellékelt intelligens töltő automatikusan kikapcsolja a töltést, amikor az akkumulátor 100%-ra feltöltődött – túltöltés elleni védelemmel rendelkezik.

Töltés közben soha ne takarja le a töltőt, mert az károsodhat.

A töltő vízhatás, ütések stb. miatt megsérülhet. Ebben az esetben a jótállási idő nem érvényes. Az akkumulátort mindig csak akkor töltsen, ha éppen nem használja.

Soha ne töltsen az akkumulátort a hozzá mellékelt töltőn kívül más töltővel. Ellenkező esetben komoly a kockázata annak, hogy az akkumulátor megsérül vagy tönkremegy.

Töltési eljárás

1. Vegye le a töltőcsatlakozó (aljzat) védőfedelét, és dugja be a töltő csatlakozóját (dugóját) a csatlakozóba.
2. Csatlakoztassa a töltőt a hálózatra (230 V).
3. A töltés akkor zajlik, ha a töltőn lévő LED-lámpa pirosan világít. Amikor az akkumulátor feltöltődött, a LED-lámpa zöldre vált.
4. Az akkumulátor feltöltése után válassza le a töltőt a hálózatról, és húzza ki a töltő csatlakozóját (dugóját) a csatlakozóból (aljzatból).
5. Óvatosan zárja le a készülék töltőcsatlakozóját a védőfedéllel.

A töltőt AC220V±20% feszültségű hálózatra kell csatlakoztatni, ellenkező esetben az akkumulátor nem töltődik fel megfelelően. Először csatlakoztassa az akkumulátort a robogóhoz, majd a konnektorhoz.

1. Nyissa ki a töltőnyílást

2. Csatlakoztassa az áramellátáshoz

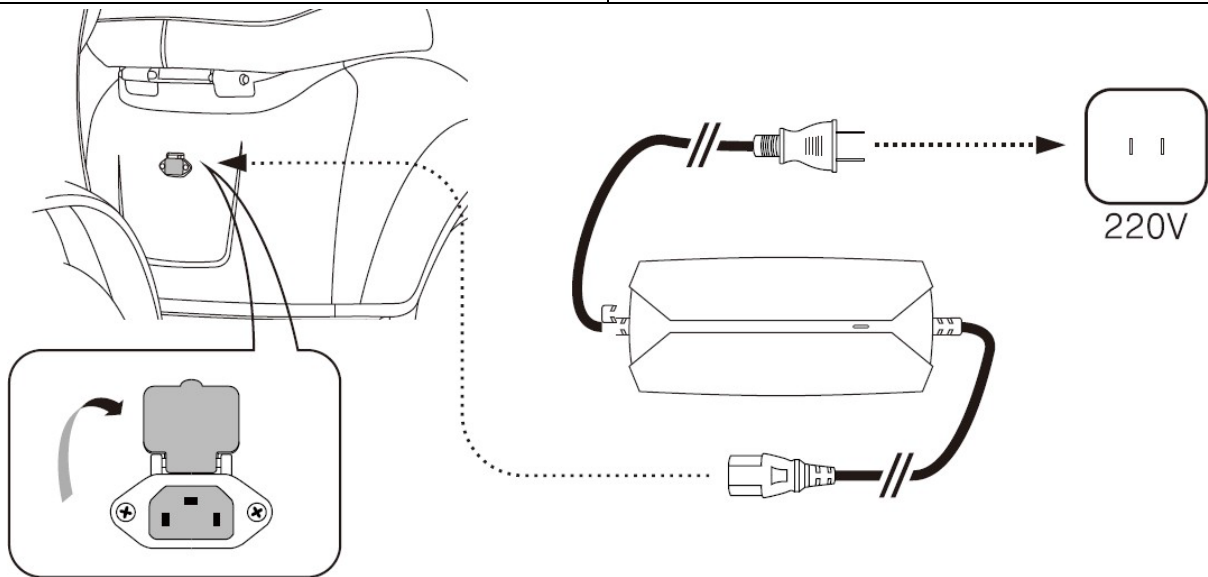

Ha a jelzőfény: Piros – az akkumulátor töltődik.
 Narancssárga – az akkumulátor töltöttségi szintje 90%
 Zöld – az akkumulátor teljesen feltöltött

Töltés közben ne takarja el a töltőt

Védje a töltőt az ütésektől és a leejtéstől.

Tartsa a töltőt távol a víztől és a hőforrásoktól. A készüléket mindig felügyelet mellett töltsé.

Ha szagot észlel, vagy az akkumulátor, illetve a töltő felmelegedett, vagy a töltési idő túl hosszú, állítsa le a robogó töltését, és vegye fel a kapcsolatot a forgalmazóval.

HIBAELHÁRÍTÁS

Hiba	Lehetséges megoldás / ok
A kijelző nem világít be a bekapcsolás után	<ol style="list-style-type: none">1. Ellenőrizze a kulcs állását2. Ellenőrizze, hogy a hálózati csatlakozó be van-e dugva3. Ellenőrizze az elektromos kapcsolót
A motor nem működik a bekapcsolás után	<ol style="list-style-type: none">1. Ellenőrizze, hogy a jobb oldalon lévő tápkábel csatlakoztatva van-e2. Az indulási sebesség alacsony3. Ellenőrizze, hogy a bal és jobb oldali kapcsolósávok ki vannak-e kapcsolva
Alacsony fordulatszám	<ol style="list-style-type: none">1. Ellenőrizze a féket2. Ellenőrizze a gumibroncsok nyomását3. Ellenőrizze az akkumulátor kapacitását
Rövid vezetési távolság	<ol style="list-style-type: none">1. Ellenőrizze az akkumulátort2. Ellenőrizze a gumibroncsok nyomását3. Ellenőrizze a fékeket4. Ellenőrizze az akkumulátor kapacitását5. Emelkedőn vagy erős szél ellen történő vezetés6. Alacsony hőmérséklet
Az akkumulátor nincs feltöltve	<ol style="list-style-type: none">1. Ellenőrizze a töltőt és az áramellátást2. Ellenőrizze a feszültséget

KÖRNYEZETVÉDELLEM

Miután a termék élettartama lejárt, vagy ha a lehetséges javítás nem gazdaságos, a helyi törvényeknek megfelelően és környezetbarát módon dobja el a legközelebbi gyűjtőhelyen. Ezáltal megóvja a környezetet és a természetes forrásokat. Ezenkívül hozzájárulhat az emberi egészség védelméhez. Ha nem biztos a hulladék helyes eltávolításában, kérjen tájékoztatást a helyi hatóságoktól, hogy elkerülje a törvénszegést vagy a szankciókat.

Ne tegye az elemeket a háztartási hulladék közé, hanem vigye az újrahasznosítási helyre.

