

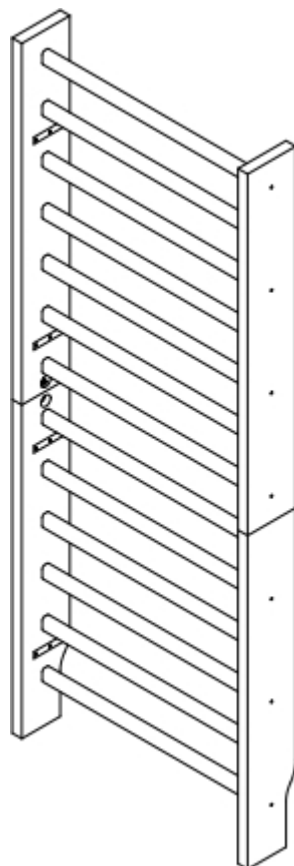

HASZNÁLATI ÚTMUTATÓ – HU
IN 30416 inSPORTline Dualmar bordásfal 250x90 cm



BIZTONSÁGI UTASÍTÁSOK

- Használat előtt olvassa el a használati útmutatót, és őrizze meg későbbi felhasználás céljából.
- Tartsa be az összes korlátozást, és ne lépje túl azokat. A terméket kizárólag arra a célra használja, amelyre gyártották.
- Használat előtt ellenőrizze, hogy minden csavar és csatlakozás megfelelően meg van-e húzva.
- Bármilyen edzésprogram megkezdése előtt konzultáljon orvosával.
- Ne edzzen közvetlenül étkezés után.
- Mindig viseljen megfelelő sportruházatot és cipőt.
- Edzés előtt melegítsen be.
- Gyermek, illetve mozgásukban vagy szellemi képességeikben korlátozott személyek csak felnőtt felügyelete mellett használhatják a terméket.
- Ne javítsa és ne módosítsa a terméket saját kezűleg.
- Ne használjon sérült vagy kopott eszközt. Ha a terméken éles élek jelennek meg, hagyja abba a használatát.
- Tartsa távol a gyermekektől, ez nem játék. Soha ne hagyja gyermekeket felügyelet nélkül a mászóka közelében. Fennáll a fulladás vagy a kis alkatrészek lenyelésének veszélye.
- A szerelést csak felnőtt személy végezheti.
- Ne edzzen drog vagy alkohol hatása alatt.
- A tisztításhoz használjon puha ruhát. Minden edzés után törölje le az izzadságot a készülékről.
- Egyszerre csak egy személy használhatja.
- Kizárólag beltéri használatra alkalmas.
- Használja megfelelő tornaszőnyeggel.
- Használat: iskolákban, tornatermekben, sportklubokban és más helyeken, ahol hozzáértő személy felügyelete mellett használják
- Anyag: bükkfa (léc), többrétegű fa lemez (oldalfalak)
- Teherbírás: 130 kg
- Helyezze a berendezést szilárd, sík és tiszta felületre. A nagyobb biztonság érdekében tartson legalább 0,6 m távolságot a helyiség többi berendezésétől. A terméket a falhoz kell rögzíteni (lehorgonyozni). A helyes rögzítés módja a fal anyagösszetételétől is függ. Ha nem biztos benne, kérje szakember tanácsát a helyes felszerelésről.
- Figyelem: Az edzés közbeni túlterhelés súlyos sérüléseket vagy akár halált is okozhat. Ha rosszul érzi magát, azonnal hagyja abba az edzést, és kérjen orvosi segítséget.

ALKATRÉSZLISTA

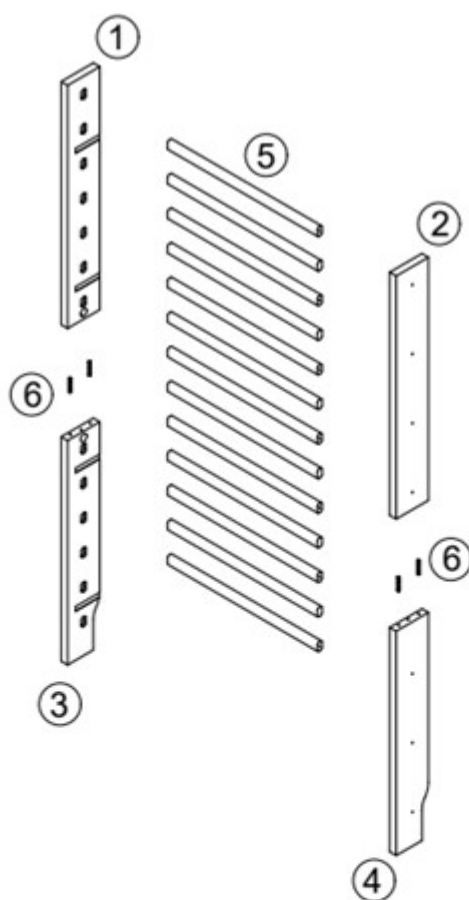

| | | | | | |
|--------------|--------------|-------------|-------------|--------------|-------------|
| ① 1x | ② 1x | ③ 1x | ④ 1x | ⑤ 13x | ⑥ 4x |
| A 14x | B 24x | C 2x | D 4x | E 4x | F 8x |
| G 16x | H 1x | | | | |

| Jelölés | Név | Db. | Jel | Név | Dar |
|---------|-------------|-----|-----|---------------|-----|
| 1/2/3/4 | Oldalfal | 4 | D | Alátét | 4 |
| 5 | Rúd | 13 | E | Anyacsavar | 4 |
| 6 | Csap | 4 | F | Rögzítőelemek | 8 |
| A | Csavar | 14 | G | Tartócsavar | 16 |
| B | Csavar | 24 | H | Imbus kulcs | 1 |
| C | Menetes rúd | 2 | | | |

SZERELÉS

1. lépés

Az oldalfalakat (1 és 3) az alábbiak szerint csatlakoztassa: rögzítse a csapokat (6) és a menetes rudat (C) az oldalfalhoz (1). Csúsztassa fel az alátétet (D) a menetes rúdra (C), és rögzítse az anyával (E). Csúsztassa fel az oldalfalat (1) az oldalfalra (3), és rögzítse az alátéttel (D) és az anyával (E).

Ismételje meg a 2. és 4. oldalfalaknál.

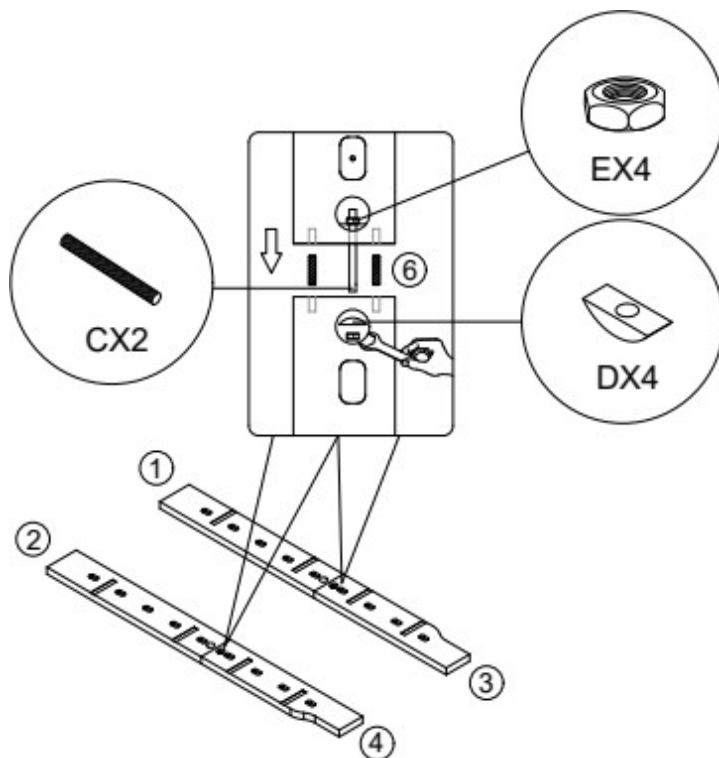

2. lépés

Rögzítse a kereszttrudakat (5) az oldalfalakra, attól függően, hogy vannak-e előre fúrt lyukak a csavarok számára. Rögzítse a kereszttrudakat az ábra szerint, és szükség esetén rögzítse őket csavarokkal (A). Javasoljuk, hogy a kereszttrudakat először az oldalfal egyik felére rögzítse, majd a kereszttrudakra rögzítse az oldalfal másik felét.

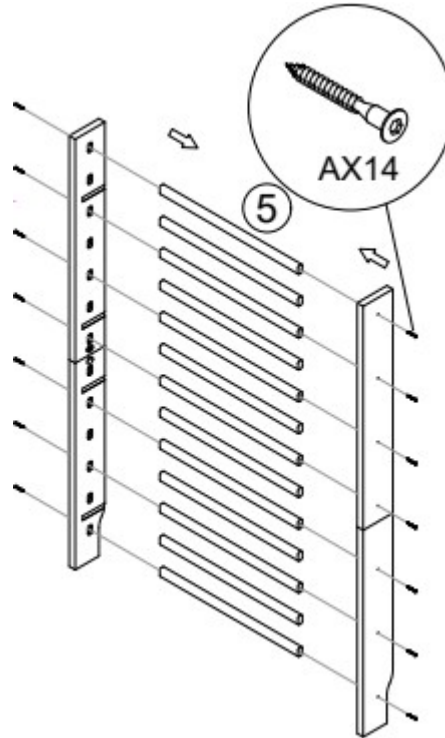

3. lépés

Rögzítse a rögzítőelemeket (F) a csavarok (B) segítségével az oldalfalakra.

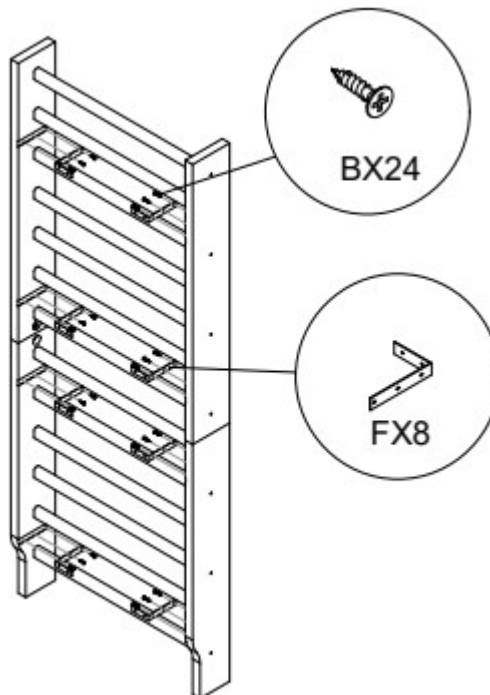

4. lépés

Helyezze a bordásfalat a falhoz, és jelölje meg a rögzítőelemek furatait. Fúrja ki a tartócsavarok furatait, majd rögzítse a bordásfalat csavarokkal és anyákkal.

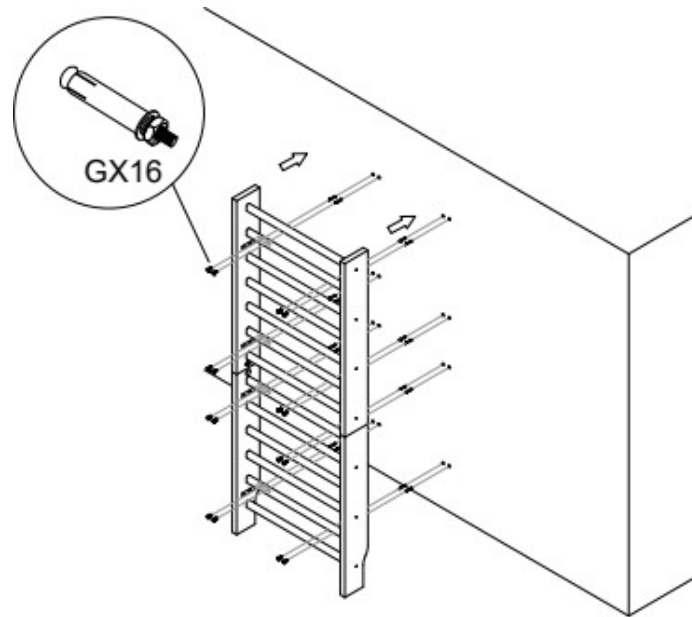

5. lépés

Ellenőrizze a bordásfal megfelelő felszerelését és rögzítését.

TISZTÍTÁS ÉS KARBANTARTÁS

Napi tisztítás

- A fa felületet törölje le egy száraz, puha ruhával.
- A finom szennyeződések 3-5%-os enyhe tisztítószer-oldattal törölje le.
- Ne használjon alkohol-, klór- vagy oldószer-alapú tisztítószereket.
- A fém alkatrészeket tartsa szárazon a korrózió elkerülése érdekében.

Rendszeres karbantartás

- 1–3 havonta vigyen fel olajat vagy fa viaszt a fa alkatrészekre.
- Ne tegye ki napfénynek és fűtőtesteknek.
- A helyiség megfelelő páratartalma: 40% – 65%.
- Rendszeresen ellenőrizze az összes csavar meghúzottságát.

Használat és elhelyezés

- Óvja a kemény tárgyak által okozott karcolásoktól.
- Ne helyezze a mászókat kültéri helyiségekbe vagy nedves környezetbe.
- Ha a mászókad vízzel érintkezik, azonnal törölje szárazra.

Szennyeződések eltávolítása

- A könnyen eltávolítható szennyeződések 3-5%-os enyhe tisztítószer-oldattal.
- A makacs szennyeződések szakemberekkel tisztíttassa meg, hogy ne sértse meg a létra festékét.

Fertőtlenítés

- Alkoholmentes fertőtlenítőszer használjon, a kezelés után száraz ruhával törölje szárazra.

KÖRNYEZETVÉDELEM

Miután a termék élettartama lejárt, vagy ha a lehetséges javítás nem gazdaságos, a helyi törvényeknek megfelelően és környezetbarát módon dobja el a legközelebbi gyűjtőhelyen. Ezáltal megóvja a környezetet és a természetes forrásokat. Ezenkívül hozzájárulhat az emberi egészség védelméhez. Ha nem biztos a hulladék helyes eltávolításában, kérjen tájékoztatást a helyi hatóságoktól, hogy elkerülje a törvényszegést vagy a szankciókat.
Ne tegye az elemeket a háztartási hulladék közé, hanem vigye az újrahasznosítási helyre.

