



## HASZNÁLATI ÚTMUTATÓ - HU

### IN 30069 Kiegészítő lábnyújtó és lábhajlító adapter Profi Sit Up Bench

A SevenSport s.r.o. fenntartja a jogot, hogy termékeit előzetes értesítés nélkül módosítsa és fejlessze. Látogasson el weboldalunkra: [www.insportline.eu](http://www.insportline.eu), ahol megtalálja a kézikönyv legújabb verzióját.

#### BIZTONSÁGI ÚTMUTATÓ

- Használat és összeszerelés előtt olvassa el a kézikönyvet, és őrizze meg a kézikönyvet későbbi felhasználás céljából.
- Az összeszerelés megkezdése előtt ellenőrizze a csomag teljességét és az összes alkatrész állapotát. Kizárólag eredeti alkatrészeket és tartozékokat használjon. Ne végezzen engedély nélküli módosításokat a terméken.
- Az összeszerelést csak felnőtt végezheti, 2 személy általi összeszerelés ajánlott. Használat előtt ellenőrizze a termék helyes összeszerelését és szilárdságát. A készüléknek megfelelően kell működnie a felhasználó sérülésének elkerülése érdekében. Ha a készülék nem működik megfelelően, kopás vagy sérülés jeleit mutatja, hagyja abba a használatát. A sérült vagy kopott alkatrészeket szakemberrel kell kicserélni.
- Gyermek és háziállatok elől elzárva tartandó.
- Egyszerre csak egy személy használhatja.
- Ha hányingert, mellkasi fájdalmat vagy bármilyen más rendellenes fizikai tünetet tapasztal, azonnal hagyja abba az edzést.
- Tartsa távol végtagjait a mozgó alkatrészekről.
- Helyezze a gépet sík, szilárd és tiszta felületre.
- Mindig viseljen megfelelő sportruházatot és cipőt, ne viseljen bő ruházatot vagy ékszert.
- Csak arra a célra használja, amelyre a gépet összeszerelték.
- Ne végezzen engedély nélküli módosításokat.
- Használat közben távolítsa el minden éles tárgyat a készülék körül.
- Biztonsági okokból hagyjon legalább 0,6 m szabad helyet a készülék körül.
- Korlátozott szellemi vagy fizikai képességű személyek nem használhatják a gépet.
- Edzés előtt mindig melegítse be az izmait.
- Ha éles szélek jelennek meg a gépen, azonnal hagyja abba a használatát.
- Ne helyezzen éles tárgyakat a készülékre. Az állítható alkatrészek nem zavarhatják a felhasználó mozgását.
- Minden használat előtt ellenőrizze a gépet; győződjön meg arról, hogy minden csatlakozás szorosan rögzítve van.
- Ne lépje túl a megadott határértékeket.
- Max. súlykorlát: 80 kg
- Kategória – H otthoni használatra
- FIGYELMEZTETÉS: Bármely edzésprogram megkezdése előtt konzultáljon orvosával. Ez különösen fontos a meglévő egészségügyi problémákkal küzdő személyek számára. Az eladó nem vállal felelősséget a termék használata által okozott személyi sérülésekért vagy anyagi károkért.

## ÖSSZESZERELÉS

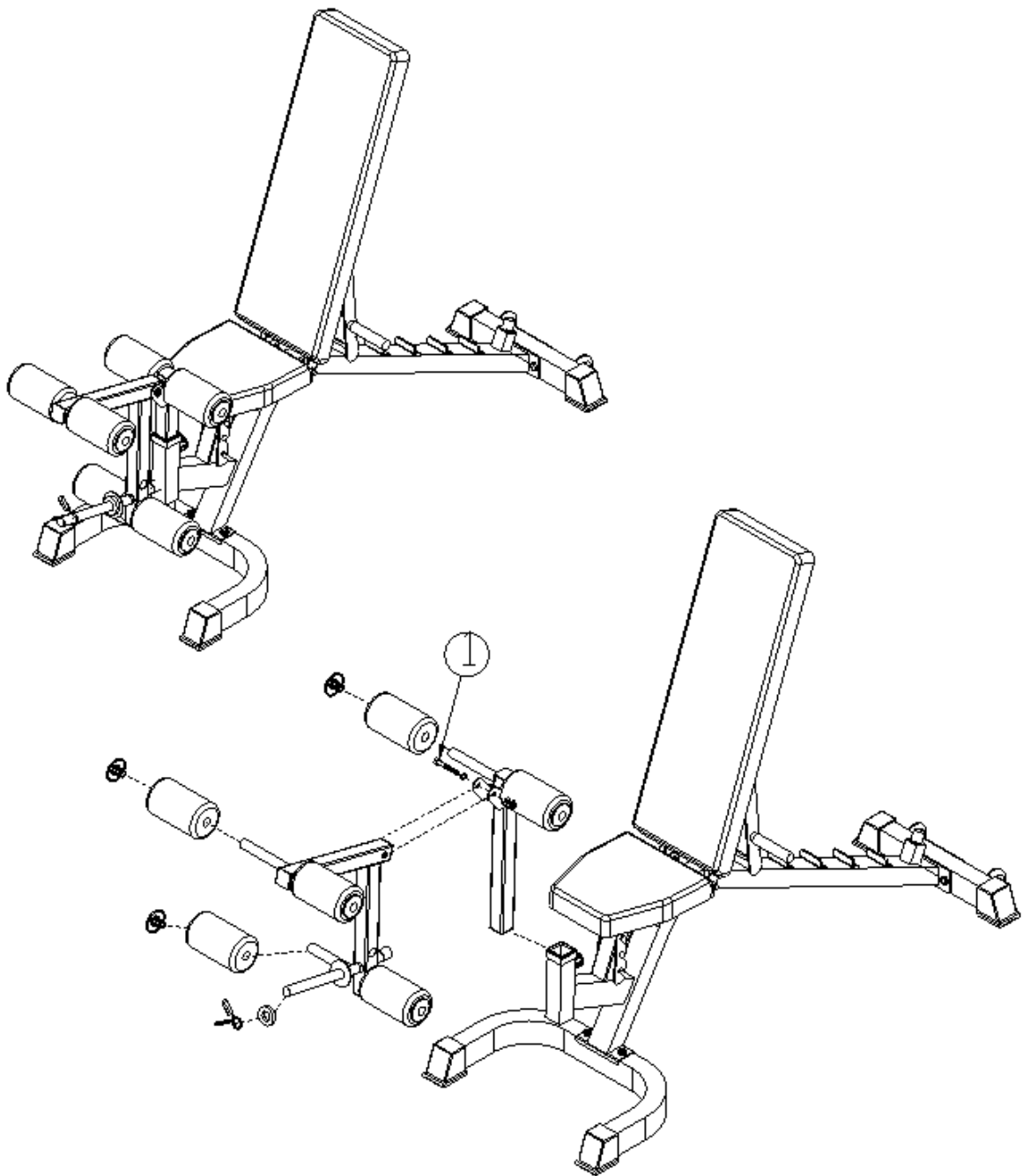

1	csavar M10*70 + alátét + anya	1x
---	-------------------------------	----

### KÖRNYEZETVÉDELEM

Miután a termék élettartama lejárt, vagy ha a lehetséges javítás nem gazdaságos, a helyi törvényeknek megfelelően és környezetbarát módon dobja el a legközelebbi gyűjtőhelyen. Ezáltal megóvjja a környezetet és a természetes forrásokat. Ezenkívül hozzájárulhat az emberi egészség védelméhez. Ha nem biztos a hulladék helyes eltávolításában, kérjen tájékoztatást a helyi hatóságoktól, hogy elkerülje a törvényszegést vagy a szankciókat.

Ne tegye az elemeket a háztartási hulladék közé, hanem vigye az újrahasznosítási helyre.



