



HASZNÁLATI ÚTMUTATÓ - HU







IN 26707 4az1-ben játékkészlet céltáblával inSPORTline ADGS145

A SevenSport s.r.o. fenntartja a jogot, hogy termékeit előzetes értesítés nélkül módosítsa és fejlessze. Látogasson el weboldalunkra: www.insportline.eu, ahol megtalálja a kézikönyv legújabb verzióját.

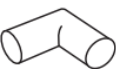
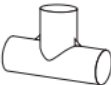
BBIZTONSÁGI ÚTMUTATÓ

- Használat előtt olvassa el a kézikönyvet, és őrizze meg későbbi felhasználás céljából.
- Az összeszerelést csak felnőtt végezheti.
- Ne hagyja felügyelet nélkül a gyermekeket.
- Apró alkatrészeket tartalmaz, fulladásveszély. Nem alkalmas 3 év alatti gyermekek számára.
- Ha éles szélek jelennek meg a terméken, azonnal hagyja abba a használatát.
- Ne használjon sérült vagy kopott terméket.
- Ne javítsa vagy módosítsa a terméket saját maga.
- Rendszeresen ellenőrizze az összes csatlakozást.
- A gyártó nem vállal felelősséget a nem rendeltetésszerű használatért vagy visszaélésért, valamint az ebből eredő balesetekért vagy sérülésekért.
- Ha a készlet íjat, nyilakat, dartsokat vagy más dobóeszközöket tartalmaz, utasítsa a gyermeket azok biztonságos használatára, és kerülje el a visszaélést. Soha ne célozzon más emberekre vagy állatokra.
- 3 év feletti gyermekek számára alkalmas.

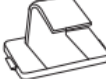
ALKATRÉS Z LISTA

A  X6	B  X2	C 30cm  X4	D 20cm  X5
Csatlakozó keret	Csatlakozó keret	keret	Keret
E  X2	F  X1	G  X1	
Célponttartó	Célponttartó	célpont	

ÖSSZESZERELÉS

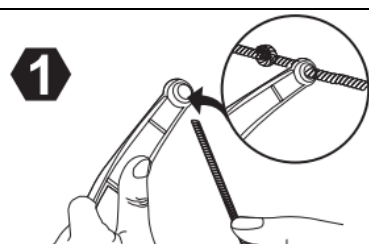
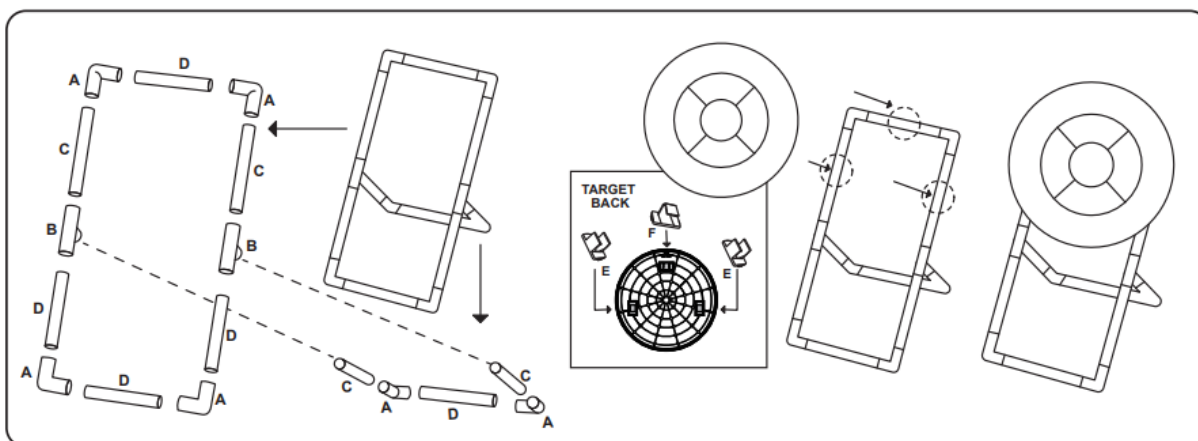

1 Húzd át a zsinórt a masnin, és köss rá egy csomót. Hagyj kb. 2 cm zsinórt mindkét oldalon. A zsinór teljes hossza kb. 70 cm.

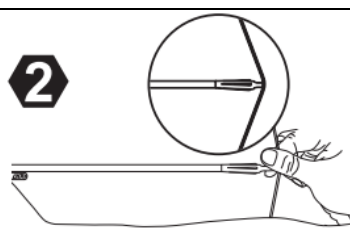

2 Helyezd a nyilat a húrra.

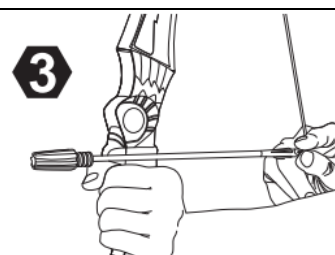

3 Fogd meg erősen az íjat és feszítsd ki a nyilat. Irányozd a célpontot, majd engedd el a nyilat.

KÖRNYEZETVÉDELEM

Miután a termék élettartama lejárt, vagy ha a lehetséges javítás nem gazdaságos, a helyi törvényeknek megfelelően és környezetbarát módon dobja el a legközelebbi gyűjtőhelyen. Ezáltal megóvja a környezetet és a természetes forrásokat. Ezenkívül hozzájárulhat az emberi egészség védelméhez. Ha nem biztos a hulladék helyes eltávolításában, kérjen tájékoztatást a helyi hatóságoktól, hogy elkerülje a törvényszegést vagy a szankciókat. Ne tegye az elemeket a háztartási hulladék közé, hanem vigye az újrahasznosítási helyre.

