

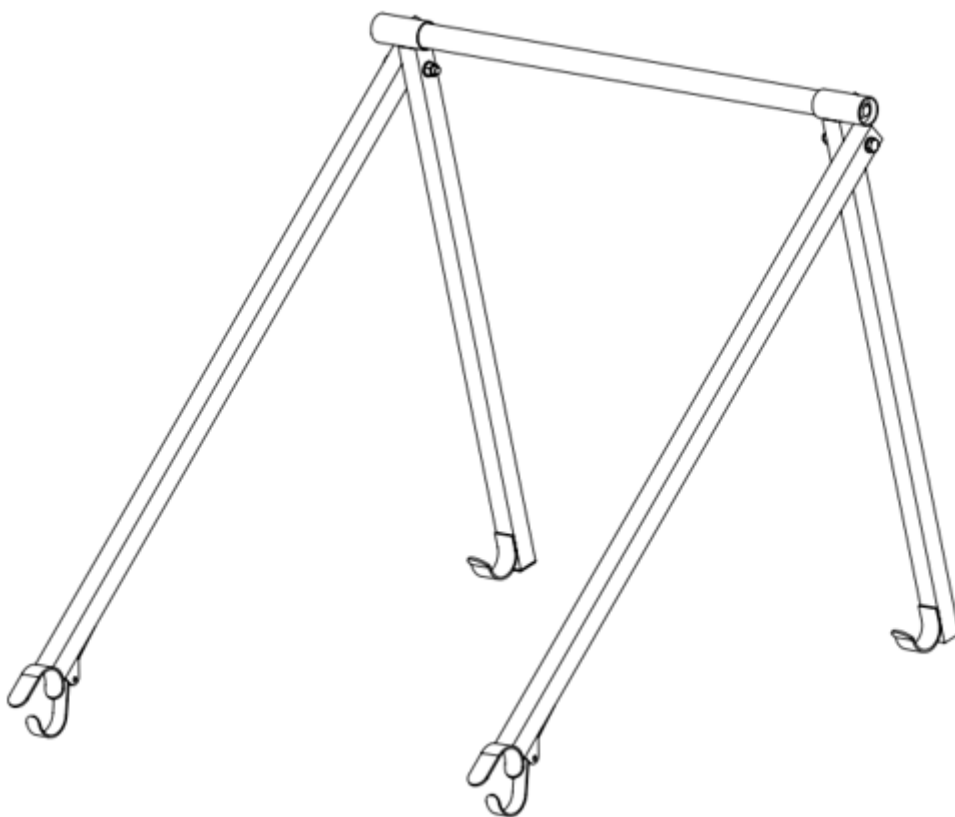

HASZNÁLATI ÚTMUTATÓ – HU

**IN 25979 Bordásfalhoz rögzíthető húzózkodó inSPORTline
AcroBar**



TARTALOM

BIZTONSÁGI UTASÍTÁSOK.....	3
ÖSSZESZERELÉS.....	5
KARBANTARTÁS.....	5
KÖRNYEZETVÉDELEM	5

SevenSport s.r.o. fenntartja magának a jogot, hogy előzetes értesítés nélkül bármilyen változtatást és fejlesztést hajtson végre termékén. Látogasson el weboldalunkra: www.insportline.eu, ahol megtalálja a kézikönyv legújabb verzióját.

BIZTONSÁGI UTASÍTÁSOK

- Kérjük, az összeszerelés és használat előtt olvassa el a kézikönyvet, és őrizze meg későbbi használatra.
- Használat előtt győződjön meg arról, hogy az összeszerelést megfelelően végezték-e el, minden csatlakozás szorosan meg lett húzva, és egyetlen alkatrész sem sérült.
- Az összeszerelést csak felnőtt végezheti. Rendszeresen ellenőrizze az összes csatlakozás feszességét. Ellenőrizze a kopást és sérüléseket. A kopott vagy sérült alkatrészeket további használat előtt ki kell cserélni, ellenkező esetben sérülésveszély áll fenn.
- Ha éles szélek jelennek meg a terméken, azonnal hagyja abba a termék használatát.
- Gyermekektől és háziállatoktól elzárva tartandó.
- Ne végezzen jogosulatlan módosításokat. Ne javítsa saját maga a terméket.
- Eddzen okosan, és ne erőltesse túl magát.
- Ne tartsa vissza a lélegzetét edzés közben.
- Mindig viseljen megfelelő sportruházatot és sportcipőt.
- A nem megfelelő használat sérüléshez vagy a húzódkodó károsodásához vezethet.
- Ha hányingert vagy fájdalmat érez, hagyja abba a húzódkodó használatát.
- Kövesse az összes figyelmeztetést és utasítást.
- A megfelelő használat érdekében konzultáljon orvosával az első asználat előtt.
- Mindig melegítsen be edzés előtt.
- Csak beltéri használatra alkalmas.
- A húzódkodót csak a falhoz megfelelően rögzített bordásfalakhoz rögzítse.
- Kategória: H otthoni használatra
- Súlyhatár: 120 kg

ALKATRÉSZ LISTA ÉS SZERKEZETI RAJZ

No.	név	db
1B	Bal függő keret	1
1A	Jobb függő keret	1
2	Fő keret	2
3	Csatlakozó keret	1
4	Biztonsági horog	2
5	Horog rugó	2
6	Hatlapfejű csavar M6x45 mm	2
7	Alátét M6	4
8	M6 anya	2
9	Hatlapfejű csavar M10x80 mm	2
10	Alátét M10	4
11	Anyá M10	2

12	Csavar M10x25 mm	2
13	Csavar M8x12 mm	2
14	Négyzet alakú sapka	4
15	Rugalmas alátét M10	2
16	Kerek sapka	2

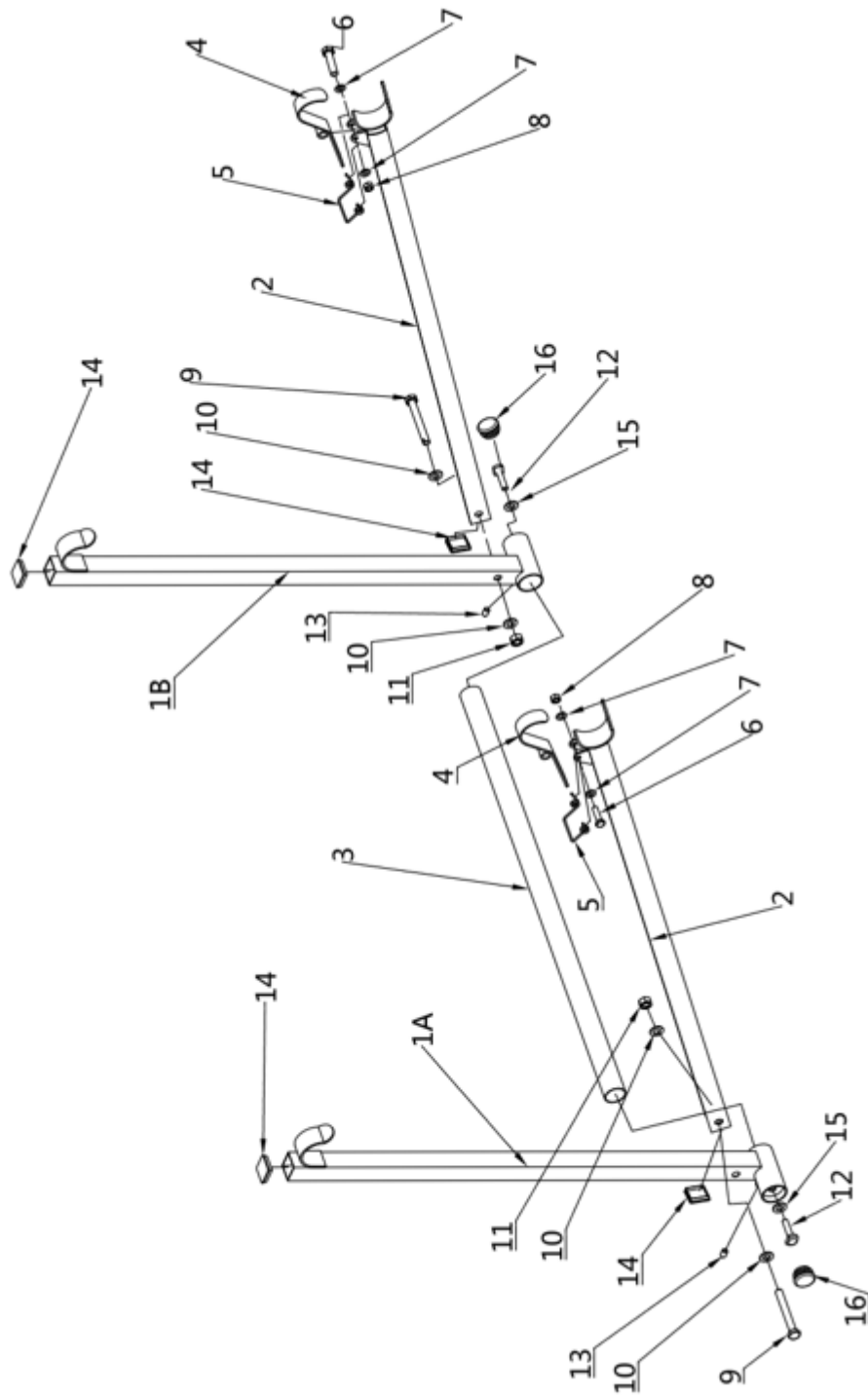

ÖSSZESZERELÉS

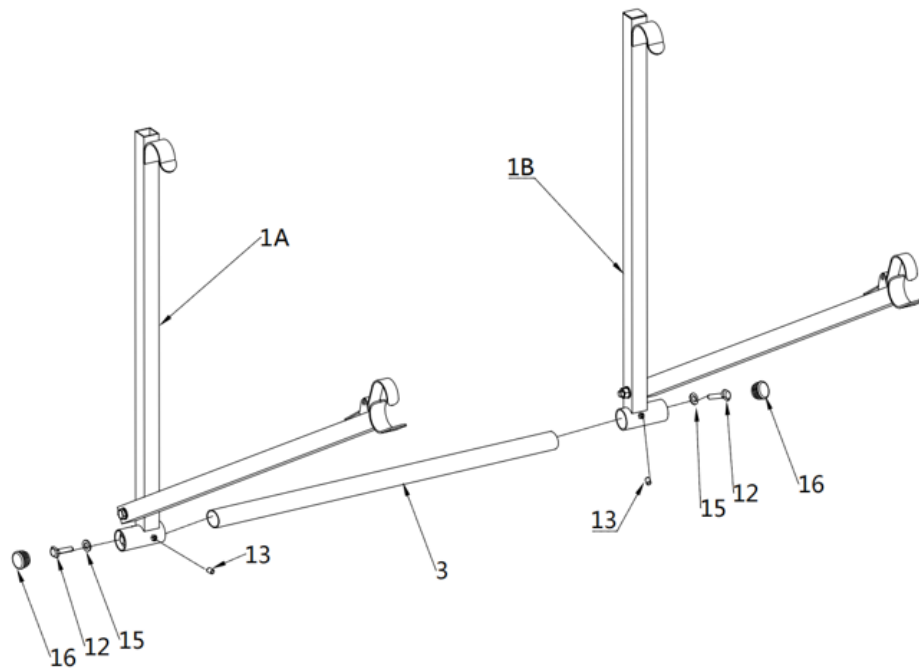

1. lépés

Csatlakoztassa a kereteket (1A) és (1B) az összekötő keret (3), csavarok (12) és alátétek (15) segítségével.

2. lépés

Rögzítse a teljes keretet (1A, 1B és 3) csavarokkal (13).

3. lépés

Rögzítse a kerek sapkákat (16).

KARBANTARTÁS

- Használat után törölje le az izzadságot és a szennyeződést egy nedves ruhával, kevés enyhe tisztítószerrel. Ne használjon maró hatású tisztítószereket és oldószereket.
- Rendszeresen ellenőrizze az összes csatlakozást. Szükség esetén húzza meg.
- Tárolja a terméket száraz és jól szellőző helyen.
- Ne tegye ki közvetlen napsugárzásnak.

KÖRNYEZETVÉDELEM

Miután a termék élettartama lejárt, vagy ha a lehetséges javítás nem gazdaságos, a helyi törvényeknek megfelelően és környezetbarát módon dobja el a legközelebbi gyűjtőhelyen. Ezáltal megóvja a környezetet és a természetes forrásokat. Ezenkívül hozzájárulhat az emberi egészség védelméhez. Ha nem biztos a hulladék helyes eltávolításában, kérjen tájékoztatást a helyi hatóságoktól, hogy elkerülje a törvénszegést vagy a szankciókat.

Ne tegye az elemeket a háztartási hulladék közé, hanem vigye az újrahasznosítási helyre.