

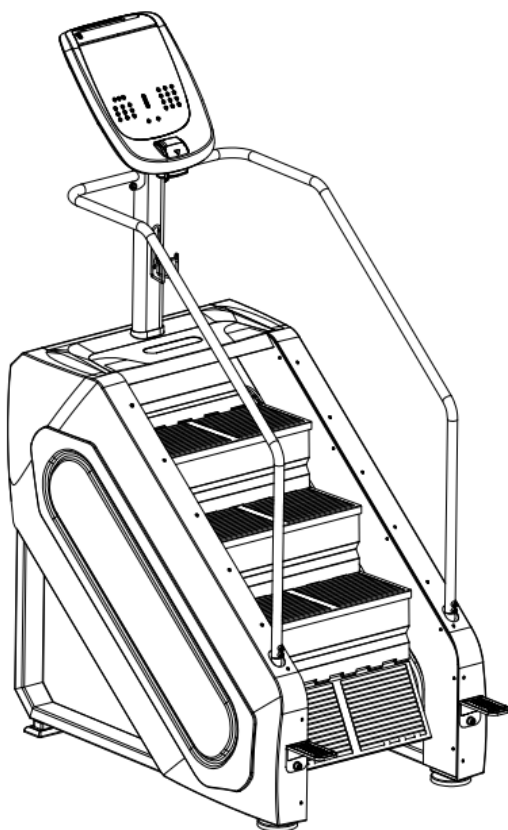

**HASZNÁLATI ÚTMUTATÓ – HU**  
**IN 25820 Fitness lépcsőzőgép inSPORTline ProfiStair Max**



# TARTALOM

BIZTONSÁGI ÚTMUTATÓ.....	3
ALKATRÉSZ LISTA.....	4
ÖSSZESZERELÉS.....	5
SZÁMÍTÓGÉP .....	5
KIJELZŐ.....	6
HIBAKÓDOK .....	8
KARBANTARTÁS.....	8
KÖRNYEZETVÉDELEM .....	8

A SevenSport s.r.o. fenntartja magának a jogot, hogy előzetes értesítés nélkül bármilyen változtatást és fejlesztést hajtsen végre termékén. Látogasson el weboldalunkra: [www.insportline.eu](http://www.insportline.eu), ahol megtalálja a kézikönyv legújabb verzióját.

## BIZTONSÁGI ÚTMUTATÓ

- Az első használat előtt figyelmesen olvassa el ezt a kézikönyvet, és őrizze meg későbbi használatra. A terméket csak a jelen kézikönyvnek megfelelően és a rendeltetésének megfelelően használja. Semmilyen módon ne módosítsa a terméket.
- FIGYELEM! Karbantartás előtt mindig húzza ki a készüléket az elektromos aljzatból, hogy elkerülje az égést vagy az áramütést.
- Ne használja magas páratartalmú helyiségekben.
- Amíg a termék be van kapcsolva, a sérülések elkerülése érdekében ügyeljen a működési állapotára. Ha a gép üresjáratban van, ajánlatos kikapcsolni és kihúzni a tápkábelt.
- Tartsa távol a lépcsőzőgépet gyermekektől és háziállatoktól. Soha ne hagyja őket felügyelet nélkül a készülék közelében.
- Soha ne használja a terméket, ha annak egyes részei elhasználódtak vagy sérültek. Rendszeresen ellenőrizze az összes csavart, anyát és egyéb csatlakozó alkatrészt, hogy megbizonyosodjon arról, hogy nem lazultak-e meg. A sérült vagy kopott alkatrészeket azonnal ki kell cserélni.
- Soha ne használja a lépcsőzőgépet, ha a csatlakozódugó vagy a tápkábel sérült. Ha a tápkábel nem működik megfelelően, vagy ha víz érte, azonnal hagyja abba a használatát, és javíttassa meg vagy cseréltesse ki képzett szervizzel vagy az ügyfélszolgálattal.
- Soha ne helyezzen be semmit a készüléken található szabad helyekre.
- Ez a termék nem használható kültéren.
- Ne használja a terméket megfelelő szellőzés nélküli vagy alacsony oxigénszintű helyiségben.
- A lépcsőzőgép kikapcsolása után mindig húzza ki a tápkábelt.
- Ha a tápkábel vagy a csatlakozódugó megsérült, javítás céljából forduljon a szervizhez.
- Ez a termék nem alkalmas fizikai vagy szellemi fogyatékosággal élő személyeknek és tapasztalatlan felhasználóknak (beleértve a gyermekeket is), kivéve, ha szakképzett felügyelet alatt állnak.
- Eddzen a megadott utasítások szerint. A nem megfelelő edzés sérülést okozhat.
- Az összeszereléshez készítsen elő egy széles területet sima és tiszta felülettel.
- A lépcsőzőgép csak sima, tiszta és szilárd felületre helyezhető. Tartson 2 x 1 m biztonsági távolságot a készülék mögött, és legalább 0,6 m távolságot körülötte.
- Rendszeres karbantartást kell végezni, és ellenőrizni kell, hogy nem sérült-e a lépcsőzőgép.
- Egyetlen állítható rész sem nyúlhat ki, és nem korlátozhatja a felhasználó mozgását.
- Ha az első lépcső túl magas az Ön számára, használja a lábtámaszokat a felszálláshoz.
- Mindig kapaszkodjon a kormánynál, miközben fel/leszáll a készülékről.
- Viseljen megfelelő sportruházatot és cipőt. Kerülje a bő ruhákat, hogy ne akadjanak be a lépcsőzőgép mozgó részeibe.
- Lépjön fel a második lépcsőre, miközben a kormányt fogja, és ezt használja készenléti pozícióként. Ne kezdjen el edzeni, mielőtt feláll a lépcsőn.
- Mindig tartsa a kormányt támaszként.
- **Max. felhasználói súly:** 160 kg
- **Kategória:** SC (EN957 szerint) alkalmas kereskedelmi és professzionális használatra

- **FIGYELEM!** Előfordulhat, hogy a pulzusszám-figyelő nem teljesen pontos. Az edzés közbeni túlterhelés súlyos sérüléshez vagy akár halálhoz is vezethet. Ha szédülni kezd, azonnal hagyja abba a gyakorlatot.

## ALKATRÉS Z LISTA

No.	név	db	
1.	Főváz	1	
2.	Számítógép oszlop	1	
3.	Fogantyúk	2	
4.	Láblemezek	1	
5.	Számítógép tápegységgel (10A/AC250V)	1	
6.	Imbuszcsavar M10x16 mm	4	Csatlakoztató anyag
7.	Imbuszcsavar M4x10 mm	4	
8.	Lapos alátét Ø8	2	
9.	Imbuszcsavar M8x50 mm	2	
10.	Lapos alátét Ø10	6	
11.	Rugalmas betét Ø10	2	
12.	Csavar M10x130 mm	2	
13.	Anya Ø10	2	
14.	Csavar M10x50 mm	4	
	Csavarhúzó	1	
	5 mm-es imbusz csavarhúzó	1	
	8 mm-es imbuszcsavarhúzó	1	
		2	

# ÖSSZESZERELÉS

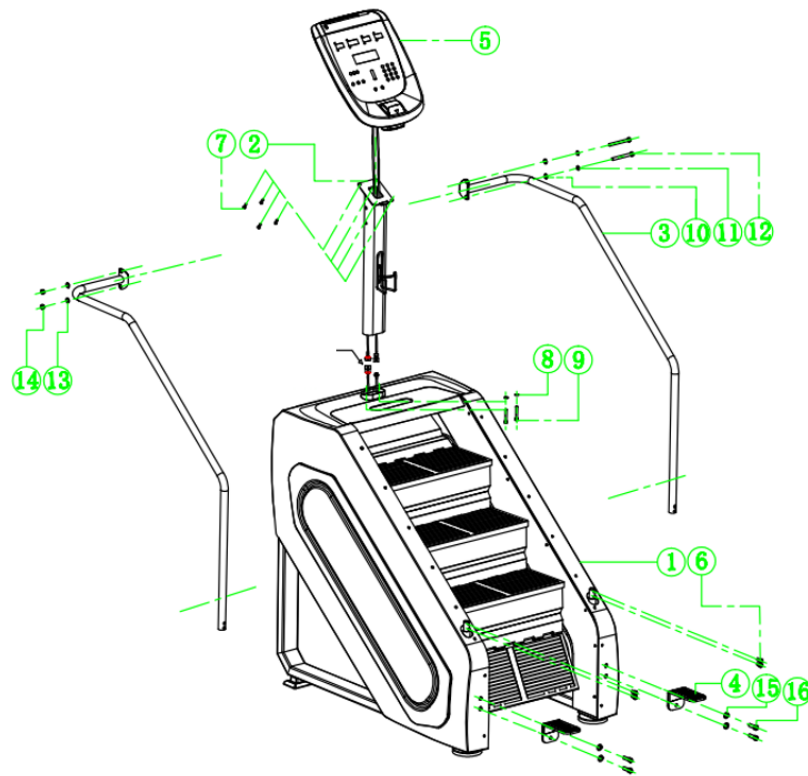

Helyezze a keretet (1) arra a helyre, ahol a gépet használni fogja, és csomagolja ki a csomagolóanyagból.

Óvatosan húzza ki a számítógép oszlopot (2), a fogantyúkat (3), a láblemezeket (4) és a számítógépet (5).

Először vezesse át a számítógép kábeleit (5) az oszlopon (2), és rögzítse a számítógépet (5) az oszlophoz (2) 4x M4x10 csavarral (7).

Csatlakoztassa a számítógépből kivezető kábeleket a fő keretből kivezető kábelekhez. Csatlakoztassa az oszlopot (2) a fő kerethez (1) 2x Ø8 alátéttel (8) és 2x M8x50mm csavarral (9). Ügyeljen arra, hogy ne csipje be a kábeleket.

Rögzítse a fogantyúkat (3) a fő kerethez (1) 2x M10x16 csavarral (6). Rögzítse a kapaszkodókat (3) az oszlophoz (2) 2x lapos alátét (10), 2x rugalmas alátét (11), 2x M10x130mm csavar (12) segítségével. A másik oldalon rögzítse a fogantyút az oszlophoz 2x anyával (13) és 2x M10x50mm csavarral (14).

Rögzítse a láblemezeket (4) a fő kerethez (1) 4x alátét (15) és 4x csavarok (16) segítségével.

Összeszerelés után győződjön meg arról, hogy minden alkatrész meg van húzva, és a gép megfelelően vízszintbe van állítva.

## SZÁMÍTÓGÉP

Tápellátás AC22V + 10%



## KIJELZŐ

Kijelző: EMELETEK és mérőórák (METS).

IDŐ és KALÓRIA

Ellenállás (LEVEL) és LÉPÉSEK/perc

EMELETEK/perc és PULZUS

A pontkijelzőn az ellenállás grafikonja és a billentyűzetről beírt számjegyek láthatók.

## GOMBOK

### IDŐ

Nyomja meg a TIME gombot az idő visszaszámláló program elindításához. Az IDŐ kijelzőn 30 perc villog, a pontkijelzőn pedig az idő látható. Az ellenállás növelés és csökkentés gombokkal állítsa be az időt 5 és 95 perc között. Az érték beállítása után nyomja meg a QUICK START gombot, elindul a visszaszámlálás, majd a beállított program.

## TÁVOLSÁG

Nyomja meg a DISTANCE gombot a távolság visszaszámláló program elindításához. A DISTANCE kijelző 50 métert villog, a pontkijelző pedig a távolságot mutatja. Az ellenállás növelése és csökkentése gombokkal állítsa be a távolságot 20-990 méteres tartományban. Az érték beállítása után nyomja meg a QUICK START gombot, elindul a visszaszámlálás, majd a beállított program.

## KALÓRIA

Nyomja meg a CALORIES gombot a kalóriaszámláló program elindításához. A CALORIES kijelzőn 50 cal villog, a pont kijelzőn pedig a kalóriák láthatók. Az ellenállás növelése és csökkentése gombokkal állítsa be a kalóriákat 20-990 cal tartományban. Az érték beállítása után nyomja meg a QUICK START gombot, elindul a visszaszámlálás, majd a beállított program.

## ZSÍRÉGETÉS

A FATBURN gomb megnyomásával a TIME kijelzőn 30:00 perc látható. és a pont kijelzőn megjelenik az ellenállás grafikonja, állítsa be az edzésidőt a gombokkal az ellenállás megváltoztatásához. Gyakorlat hossza 5 – 99 perc. Az érték beállítása után nyomja meg a QUICK START gombot, elindul a visszaszámlálás, majd a beállított program. Használja a ellenállás váltó gombokat az aktuális program terhelésének beállításához.

Program ellenállási profil

3 | 3 | 3 | 3 | 5 | 5 | 4 | 4 | 6 | 6 | 8 | 8 | 7 | 7 | 8 | 8 | 7 | 7 | 5 | 5 | 4 | 4 | 4 | 4 | 2

## INTERVAL

Az INTERVAL gomb megnyomásával a TIME kijelzőn 30:00 perc látható. és a pont kijelzőn megjelenik az ellenállás grafikonja, állítsa be az edzésidőt a gombokkal az ellenállás megváltoztatásához. Gyakorlat hossza 5 – 99 perc. Az érték beállítása után nyomja meg a QUICK START gombot, elindul a visszaszámlálás, majd a beállított program. Használja a terhelésszabályozó gombokat az aktuális program terhelésének beállításához.

Program profil

ellenállási

3 | 3 | 3 | 3 | 4 | 4 | 5 | 5 | 8 | 8 | 9 | 10 | 7 | 7 | 6 | 6 | 5 | 5 | 4 | 4 | 3 | 3 | 3 | 3 | 2

## HEGYMÁSZÁS

Az INTERVAL gomb megnyomásával a TIME kijelzőn 30:00 perc látható. és a pont kijelzőn megjelenik az ellenállás grafikonja, állítsa be az edzésidőt a gombokkal az ellenállás megváltoztatásához. Gyakorlat hossza 5 – 99 perc. Az érték beállítása után nyomja meg a QUICK START gombot, elindul a visszaszámlálás, majd a beállított program. Használja a terhelésszabályozó gombokat az aktuális program terhelésének beállításához.

Program profil

ellenállási

3 | 3 | 3 | 3 | 5 | 5 | 5 | 7 | 7 | 7 | 7 | 9 | 9 | 6 | 6 | 7 | 7 | 5 | 4 | 4 | 3 | 3 | 3 | 3 | 1

## QUICK START

Megerősítés gomb

## STOP

Nyomja meg egyszer a program szüneteltetéséhez. A programot 20 másodpercen belül el kell indítania, különben leáll.

Nyomja meg kétszer a program leállításához.

## GOMBOK 0 – 9

A számok segítségével beállíthatja az ellenállást a 0 és 15 közötti tartományban. Erősítse meg az ENTER megnyomásával.

## ENTER

Erősítse meg a beállított értéket.

## TÖRLÉS

Nyomja meg a beállított érték törléséhez.

## ELLENÁLLÁS GOMBOK

Az ellenállás gombokkal állítsa be az aktuális program ellenállását.

Ha megnyomja a START gombot, és a gép készenléti üzemmódban van, az összes érték hozzáadódik, az ellenállás 1 szinten lesz, és az ellenállás beállítási tartománya 1-15.

## HIBAKÓDOK

No	Hiba	No	Hiba
01	Gyenge áram indításkor	08	Anomália megállítás
02	Hőmérséklet-érzékelő meghibásodása	09	Túlmelegedés
04	Túlfeszültség védelem	10	Motor túlfeszültség
06	Túlfeszültség	11	Inverter túlfeszültség
07	IGBT hiba	12	Rendszer túlfeszültség
33	FLESH programhiba	13	Motor károsodás
34	EEPROM hiba	14	Fékhiba
35	Kisfeszültségű	38	ERVF hiba
37	ESP hiba	41	Magas hőmérséklet figyelmeztetés

## KARBANTARTÁS

- Használat után tisztítsa meg a készüléket. Törölje le a port puha ruhával és enyhe tisztítószerrel. Ne használjon agresszív tisztítószereket, oldószereket vagy keféket. Csak a készülék felületét tisztítsa meg. Kerülje a vízzel való érintkezést.
- Rendszeresen ellenőrizze az összes csatlakozást. Legyen óvatos, ha a készülék szokatlan hangokat ad ki.
- Rendszeresen tisztítsa meg a készülék alatti helyet.
- Győződjön meg arról, hogy a készülék megfelelően vízszintbe van állítva.
- A készülék súlyából adódóan minden mozgást több emberrel és megfelelő segédeszközzel kell végrehajtani.

## KÖRNYEZETVÉDELEM

Miután a termék élettartama lejárt, vagy ha a lehetséges javítás nem gazdaságos, a helyi törvényeknek megfelelően és környezetbarát módon dobja el a legközelebbi gyűjtőhelyen.

Ezáltal megóvja a környezetet és a természetes forrásokat. Ezenkívül hozzájárulhat az emberi egészség védelméhez. Ha nem biztos a hulladék helyes eltávolításában, kérjen tájékoztatást a helyi hatóságoktól, hogy elkerülje a törvényszegést vagy a szankciókat.

Ne tegye az elemeket a háztartási hulladék közé, hanem vigye az újrahasznosítási helyre.