

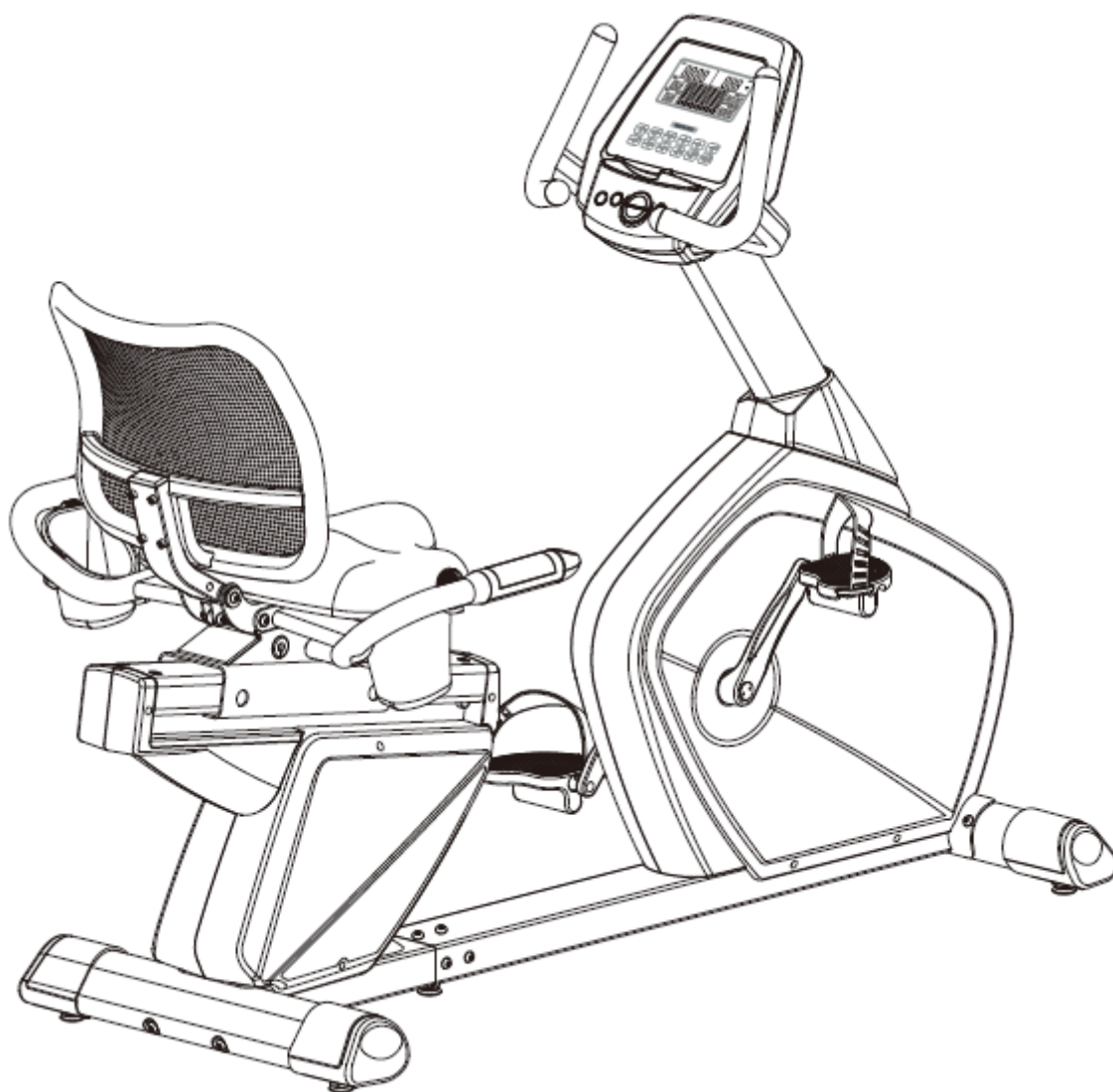

**UŽIVATELSKÝ MANUÁL – CZ**  
**IN 20144 Recumbent inSPORTline Halimed**



## OBSAH

BEZPEČNOSTNÍ POKYNY.....	3
DŮLEŽITÉ INFORMACE .....	3
SEZNAM ČÁSTÍ .....	4
SLOŽENÍ .....	7
KONZOLE .....	15
TLAČÍTKA.....	15
ZOBRAZENÁ DATA.....	16
OVLÁDÁNÍ.....	16
VÝHODY RECUMBENTU.....	17
ÚDRŽBA.....	17
SKLADOVÁNÍ.....	17
DŮLEŽITÁ UPOZORNĚNÍ.....	17
OCHRANA ŽIVOTNÍHO PROSTŘEDÍ.....	18
ZÁRUČNÍ PODMÍNKY, REKLAMACE.....	18

## BEZPEČNOSTNÍ POKYNY

- Pro zajištění maximální bezpečnosti provádějte pravidelné kontroly, zda nedošlo k poškození či opotřebením dílů.
- Jestliže bude přístroj používat také jiná osoba, je důležité, aby byla obeznámena se všemi pokyny uvedenými v tomto manuálu.
- Na přístroji může cvičit pouze 1 osoba.
- Před použitím přístroje zkontrolujte, zda jsou všechny šrouby a matice řádně přitaženy a všechny kloubové spoje v dobrém stavu.
- Před zahájením cvičení odstraňte z okolí přístroje všechny nebezpečné předměty s ostrými hranami.
- Přístroj používejte pouze tehdy, je-li zcela v pořádku a plně funkční.
- Poškozený, opotřebený nebo vadný díl musí být co nejdříve vyměněn za nový. Přestaňte přístroj používat, dokud nebude opět zcela v pořádku.
- V důsledku dětské zvědavosti a zálibě ve hraní mohou nastat nebezpečné situace, kdy bude přístroj používán nesprávným způsobem – za bezpečnost dětí jsou zodpovědní jejich rodiče či jiné dohlížející osoby.
- Než dovolíte dítěti cvičit na přístroji, zvažte jejich duševní a tělesný stav. Děti mohou cvičit pouze za dozoru dospělé osoby, která bude dohlížet na správné použití přístroje. Recumbent není hračkou pro děti.
- Kolem celého přístroje je třeba zajistit dostatek volného místa min 0,6 m.
- Snižte riziko úrazu na minimum a nedovolte dětem používat přístroj bez dohledu dospělé osoby. Díky jejich přirozené zvědavosti a zálibě v hraní hrozí riziko nesprávného použití přístroje.
- Uvědomte si, že nesprávně vedené nebo nadměrné cvičení může vést k poškození zdraví.
- Před použitím výrobku je třeba jej zajistit proti nežádoucímu pohybu pomocí stavěcích nožek.
- Přístroj umístěte na rovný povrch a zajistěte jeho stabilitu.
- Ke cvičení používejte vhodný oděv a obuv. Necvičte v oblečení, které by se mohlo do přístroje zachytit (např. příliš dlouhé a volné oblečení). Doporučujeme pevnou sportovní obuv s protiskluzovou podrážkou.
- Před zahájením jakéhokoliv cvičebního programu se poraďte s lékařem. Lékař vám může navrhnout vhodný cvičební program a doporučit vhodnou stravu.
- Kategorie recumbentu - HC pro domácí použití
- Max. nosnost: 130 kg



**VAROVÁNÍ! Systém pro monitorování tepové frekvence nemusí být přesný. Přetěžování při tréninku může zavinit vážné zranění nebo smrt. Pokud pociťujete nevolnost, okamžitě ukončete cvičení!**





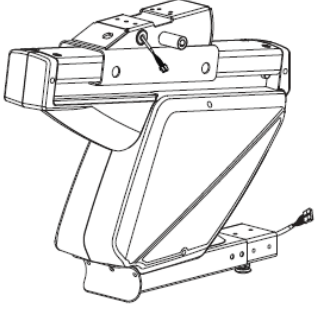
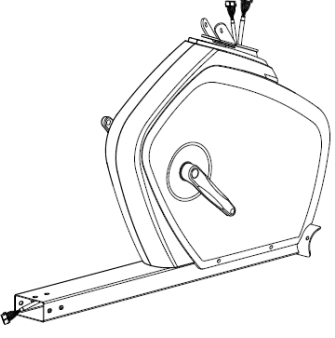

## DŮLEŽITÉ INFORMACE

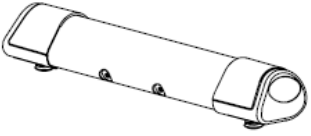
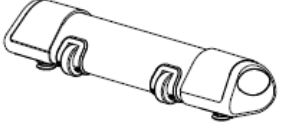

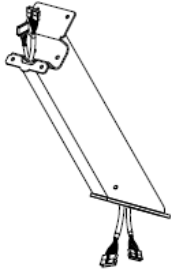
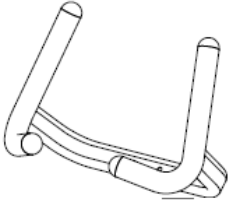

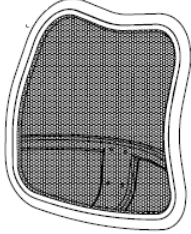

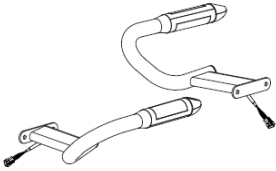







- Výrobek sestavte podle pokynů uvedených v manuálu a používejte pouze originální dodané díly. Před zahájením montáže zkontrolujte, zda byly dodány všechny díly uvedené v seznamu dílů.
- Přístroj umístěte na suchý a rovný povrch a chraňte jej před vlhkostí. Případně umístěte pod přístroj protiskluzovou podložku. Především tím poškození plochy pod přístrojem.
- Je třeba si uvědomit, že cvičební přístroje a jejich příslušenství nejsou určeny ke hraní. Proto mohou recumbent používat pouze osoby, které jsou obeznámeny s jeho správným provozem.



- Přestaňte okamžitě cvičit, začnete-li pociťovat závrať, nevolnost, bolest v oblasti hrudníku nebo jakékoliv jiné potíže. O dalším cvičení se poradte s lékařem.
- Děti a lidé zdravotně postižení mohou na přístroji cvičit pouze za dohledu osoby, která dohlédne na správný postup při cvičení.
- Při cvičení se vyhýbejte kontaktu s kloubovými spoji.
- Všechny polohovatelné díly musí být nastaveny s ohledem na jejich krajní polohy.
- Necvičte bezprostředně po jídle.

## SEZNAM ČÁSTÍ

	A2	Hlavní rám
	A1	Hlavní rám
	A11	Klika pro úpravu sedla
	B	Přední nosník
	C	Zadní nosník

	D	Prostřední sloupek
	E	Rukojeť
	F	Konzole
	G	Sedadlo
	H	Opěradlo
	I	Dekorační kryt
	J1/J2	Rukojeti levá / pravá
	K	Láhev

	L	Pedály levý/pravý
	M1/M2	Koš na příslušenství levá/pravá
	N1	Šroub M8x20
	N2	Pružná podložka M8
	N3	Podložka M8x16
	N4	Šroub M8x105
	N5	Šroub M8x15
	N6	Šroub M8x12
	N7	Šroub M6x8
	N8	Šroub M8x15
	N9	Šroub M4x15
	N10	Podložka
	N11	Šroub M8x35
	S	Adaptér

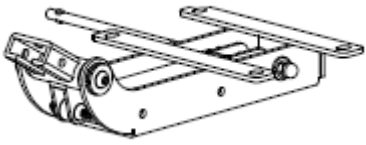
	S4/S5	Pásek na pedály levý/pravý
	P	Podpora opěradla
	P1	Sedlovka

## SLOŽENÍ

### KROK 1

Upevněte přední nosník (B) k hlavnímu rámu (A1) pomocí dvou šroubů (N1) pružné podložky (N2) a podložky (N3).

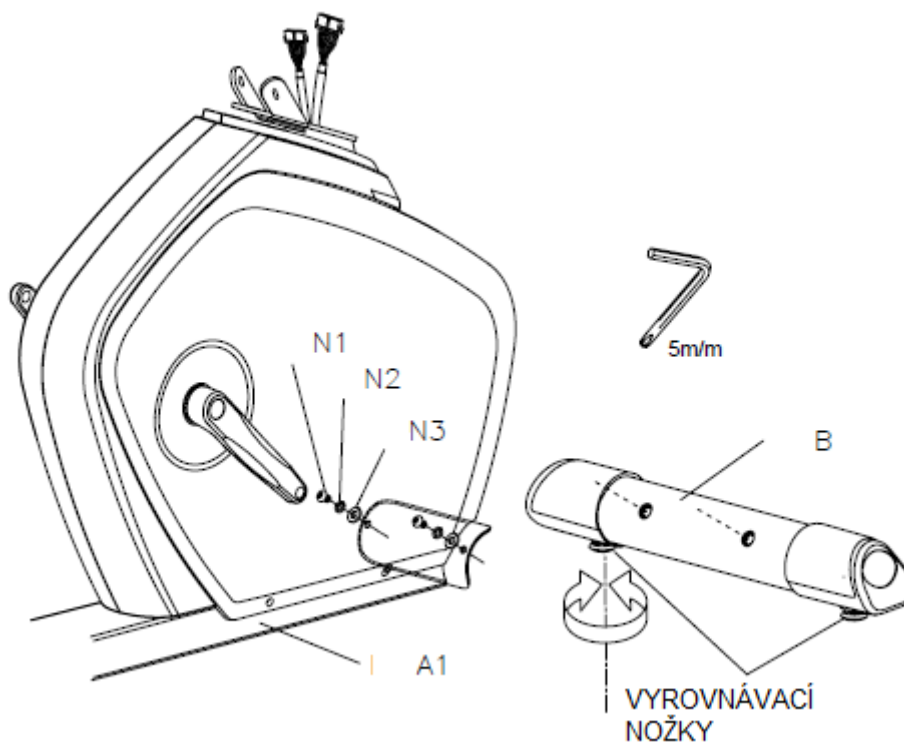

## KROK 2

Připevněte zadní nosník (C) k hlavnímu rámu (A2) pomocí dvou šroubů (N4), pružné podložky (N2) a podložky (N3).

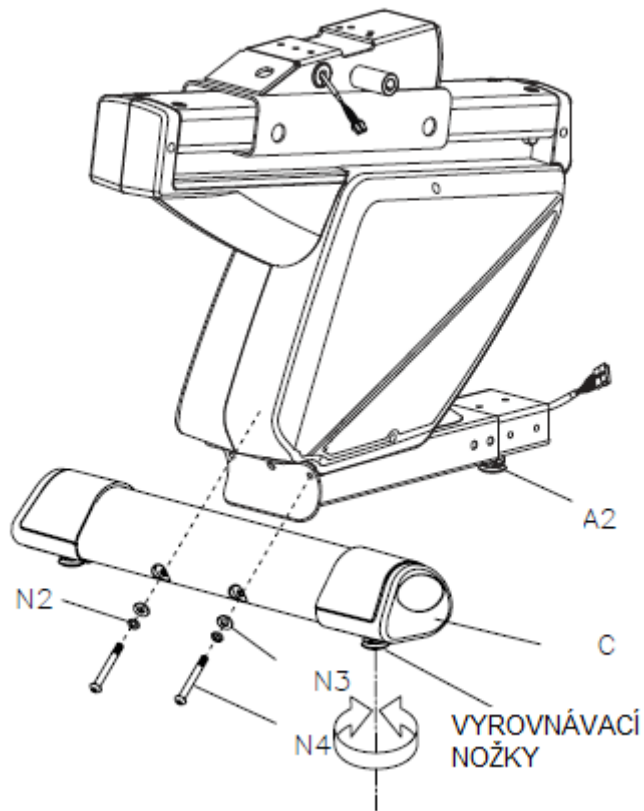

## KROK 3

Spojte kabely senzoru (A3 a A4). Spojte oba rámy (A1 a A2) pomocí 6 šroubů (N5), pružné podložky (N2) a podložky (N3). Ujistěte se, že jsou dráty správně zapojeny. Dejte pozor abyste neskřípnuli kabely.

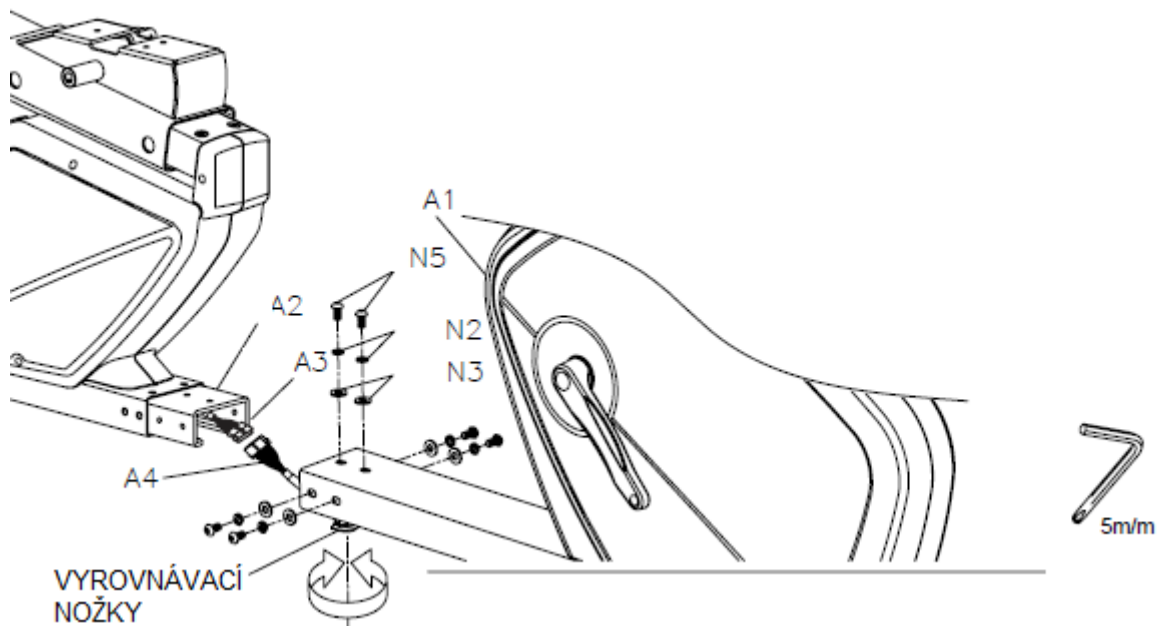



#### KROK 4

Nasuňte prostřední sloupek (D) skrz dekorační kryt (I).

Spojte kabely (A33 a A34) s kabely (A4 a A36).

Připevněte prostřední sloupek (D) k hlavnímu rámu (A1) pomocí 3 šroubů (N1), pružné podložky (N2) a podložky N3).

Ujistěte se, že jsou kabely správně zapojeny a nejsou skřípnuty mezi hlavní rám a sloupek.

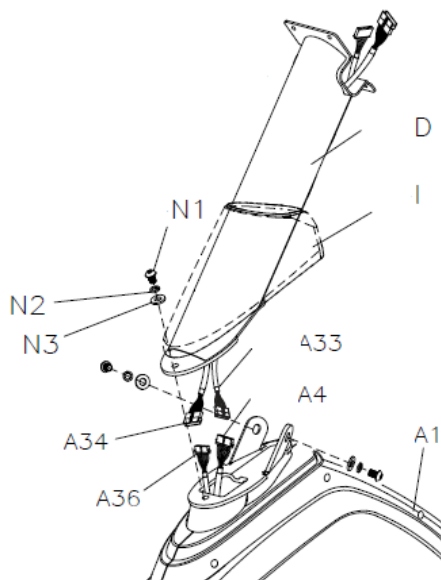

#### KROK 5

Spojte podpěru opěradla (P) se sedlovkou (P1) a zajistěte šrouby (N5) a podložkou (N3) připevněte do osy úpravu opěradla.

Připevněte sedlovku (P1) k posuvníku (A10) pomocí 4 šroubů (N5).

Spojte kabel (J1-1) ke kabelu (A3). Přebytné kabely zastrčte do rukojeti (J1).

Připevněte levou rukojeť (J1) k sedlovce (P1) pomocí 2 šroubů (N6) a podložky (N3).

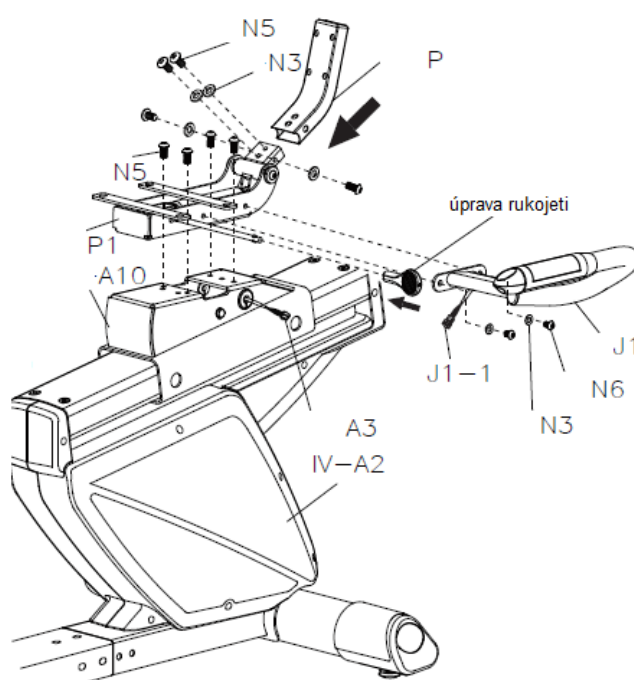

## KROK 6

Pravou rukojeť (J2) připevněte stejně jako levou rukojeť (J1) v KROKU 5.

Připevněte kliku pro úpravu sedla (A11) pomocí šroubu (N7)

Připevněte sedlo (G) k sedlovce (P1) pomocí 4 šroubů (N5) a podložky (N3).

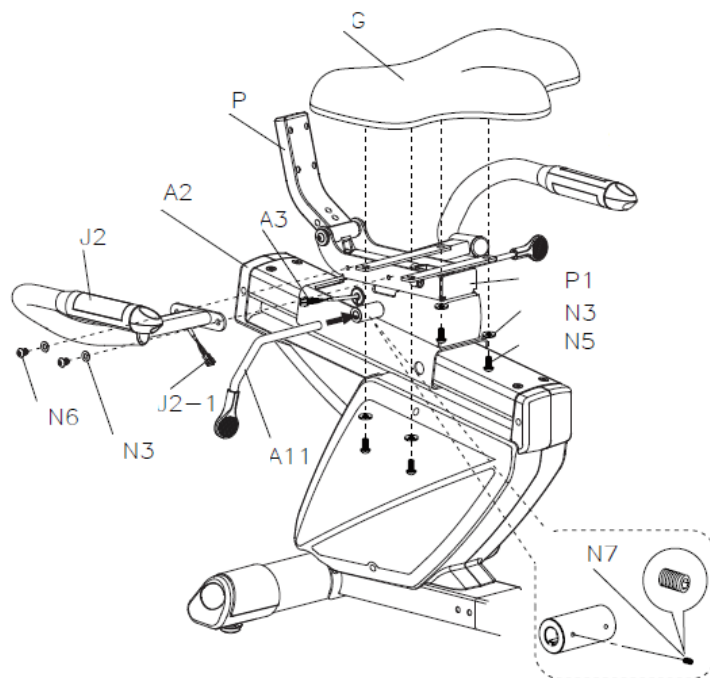

## KROK 7

Připevněte opěradlo (H) na podporu opěradla (P) a zajistěte šrouby (N8).

Připevněte košík na příslušenství (M1 a M2) na strany rukojetí (J1 a J2) a zajistěte pomocí šroubů (N9) a podložky (N10).

Láhev můžete umístit do košíku (M1 a M2)

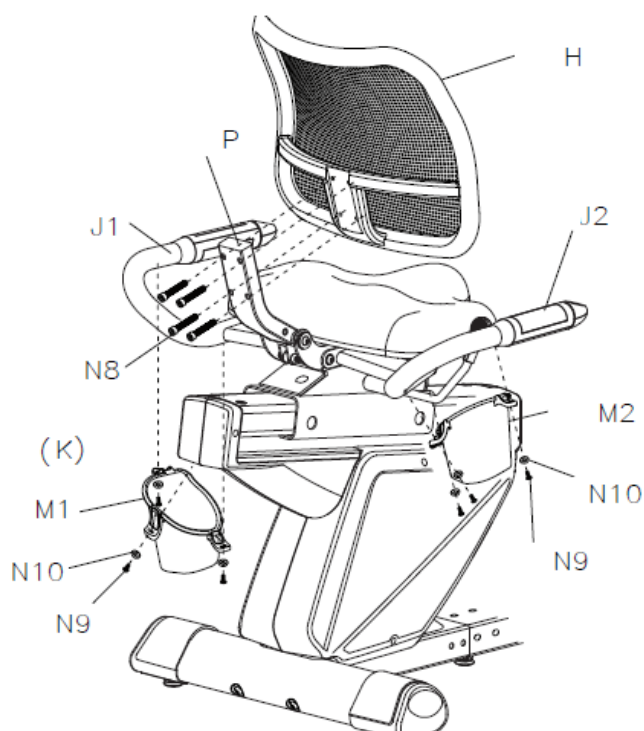

### KROK 8.1

Připevněte rukojeti (E) k prostřednímu sloupku (D) pomocí 2 šroubů (N11) a podložky (N3). Dejte pozor abyste neskřípnuli dráty.

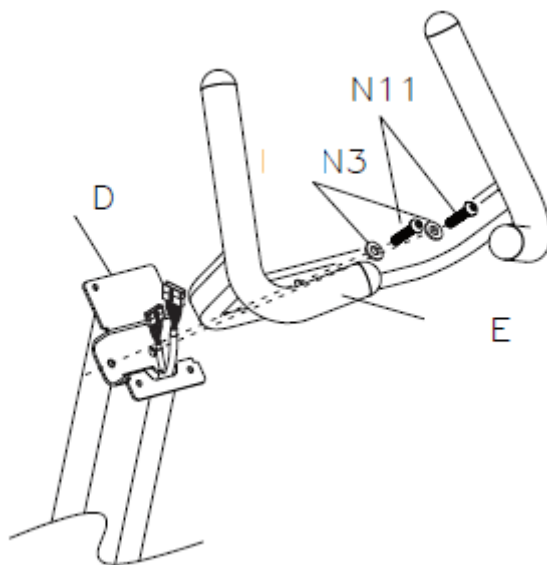

### KROK 8.2

Připevněte kabely (A33 a A34) do konzole (F).

Odšroubujte předinstalované šrouby ze zadní strany konzole.

Zasuňte všechny nadbytečné kabely do držáku a zasuňte konzoli do držáku.

Pomocí dvou před šroubovaných šroubů (F1) zajistěte konzoli.

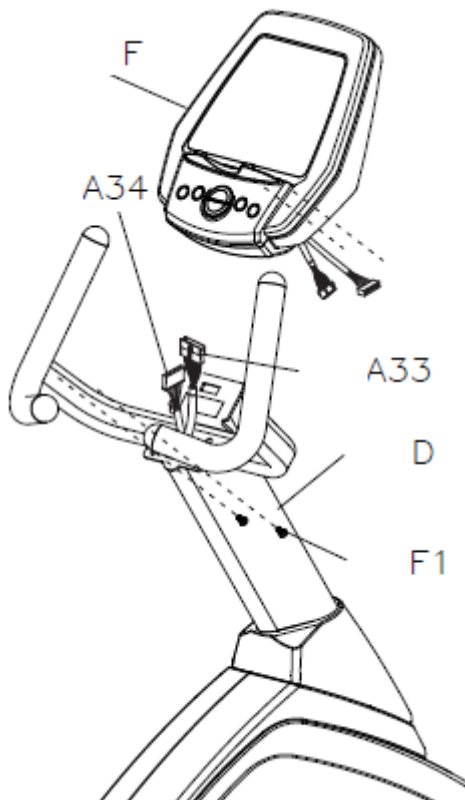

## KROK 9

Zašroubujte pravý pedál do pravé kliky ve směru hodinových ručiček.

Zašroubujte levý pedál do levé kliky proti směru hodinových ručiček.

Levý pedál je označen L, pravý R.

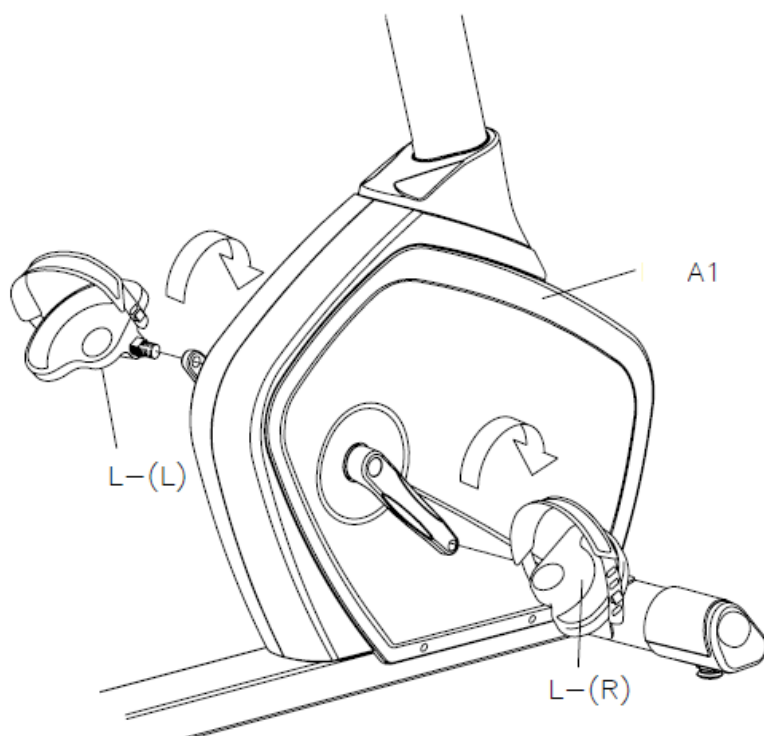

## ÚPRAVA POLOHY SEDADLA

Zatlačte dopředu kliku pro úpravu pozice sedadla (A11) a nastavte pozici sedla. Poté vraťte kliku do původní pozice.

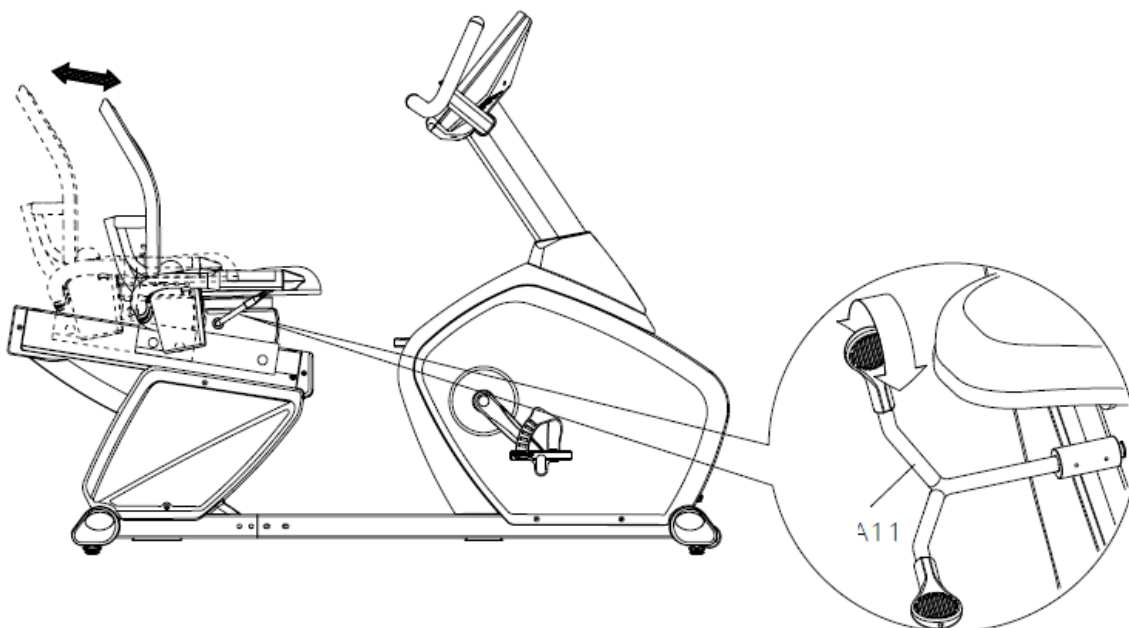

## ÚPRAVA POLOHY OPĚRADLA

Pomocí kliky pod sedadlem můžete upravit pozici opěradla.

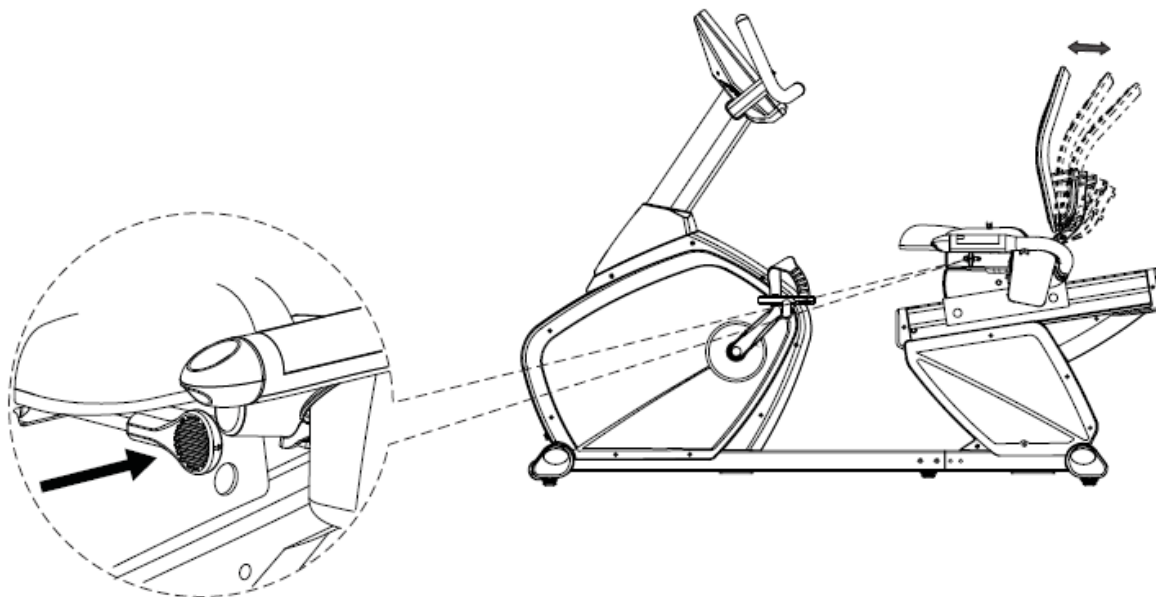

## PŘESUN

Pro přesun požádejte další dospělou osobu. Zvedněte přístroj za zadní nosník a postavte přístroj na přední transportní kolečka. Pomalu přesouvejte recumbent. Po přesunu stabilizujte pomocí stabilizačních nožek.

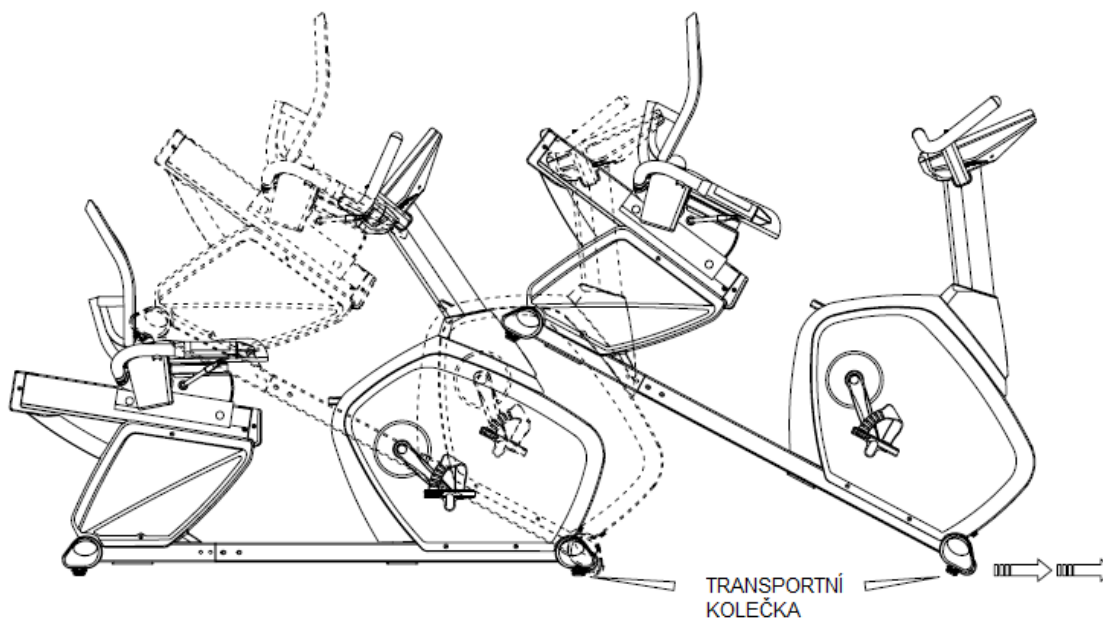

## PŘIPOJENÍ ADAPTÉRU

Připojte adaptér do přístroje a poté do zásuvky.

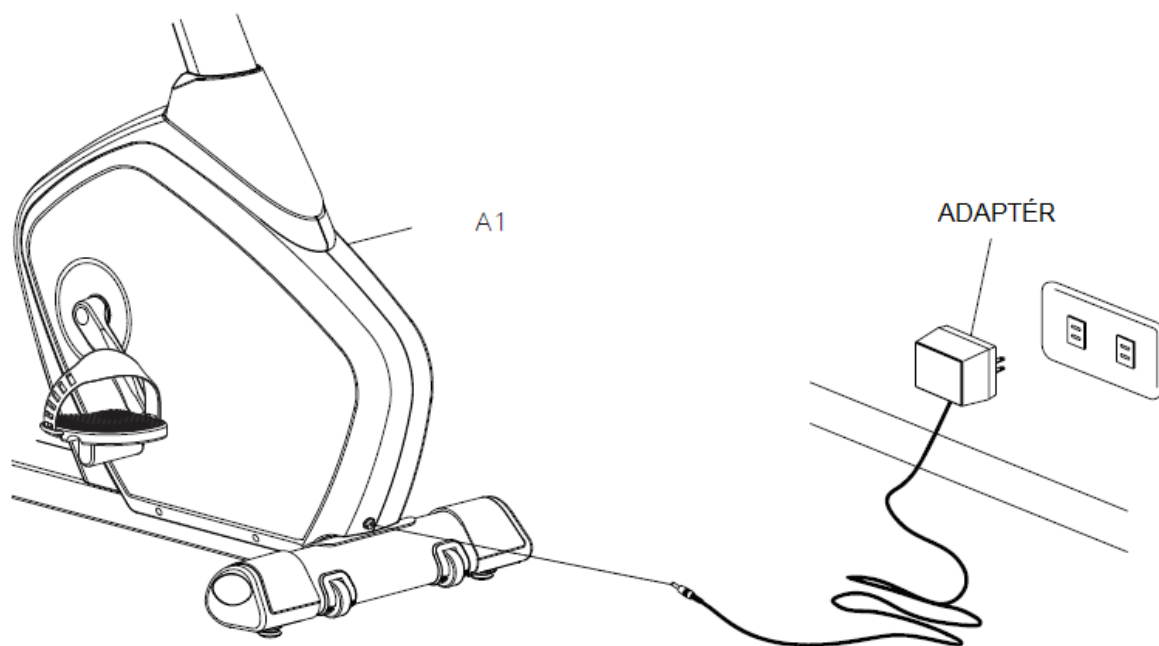

## KONZOLE

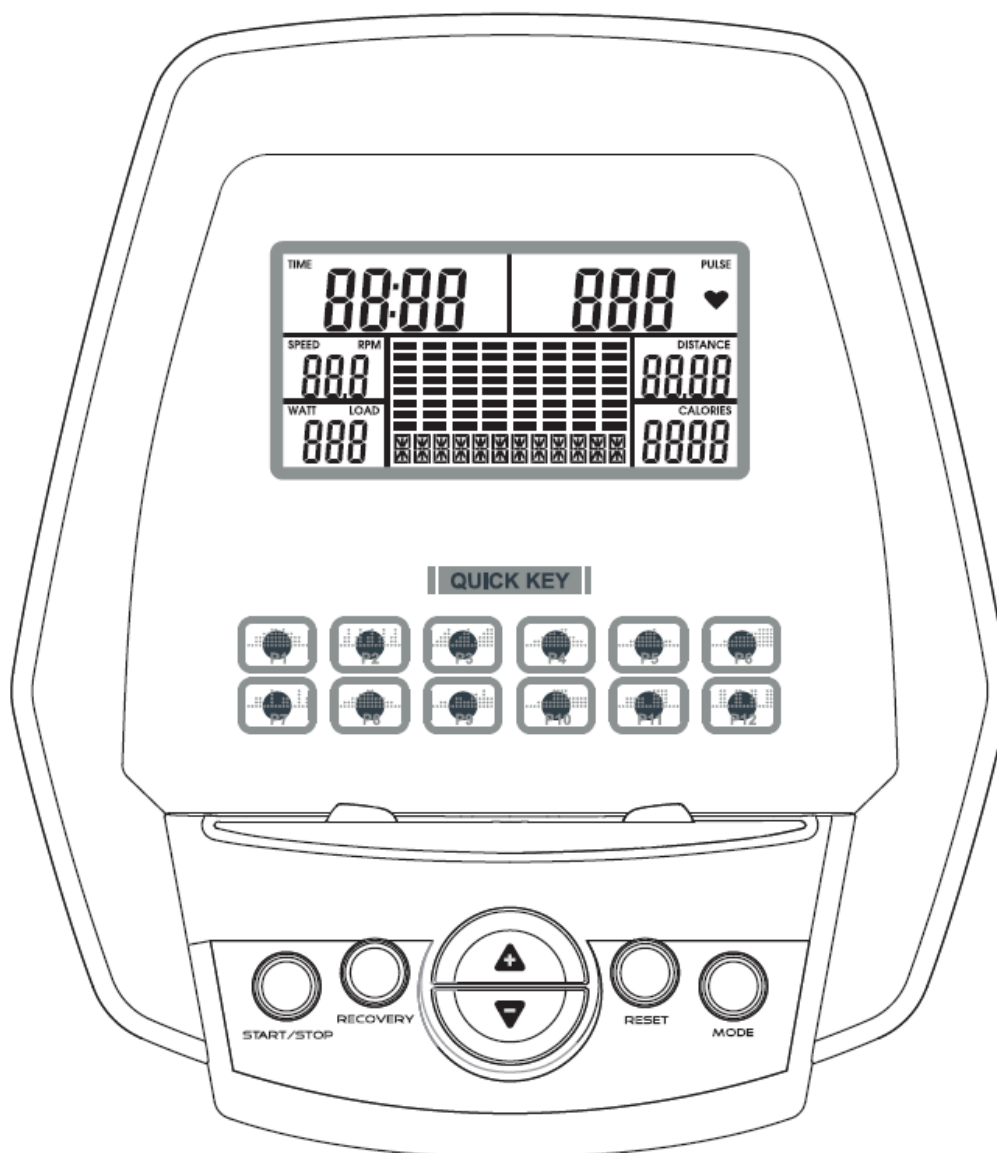

## TLAČÍTKA

MODE	Potvrzení výběru
RESET	Vynulování hodnot
START/STOP	Zapnutí nebo zastavení programu Pokud odpočet dosáhne 0:00 konzole bude vydávat zvukový signál po dobu 8 sek. Pokud uživatel zastaví trénink sám, zůstanou uchovány všechny hodnoty.
UP	Posun nahoru
DOWN	Posun dolů
RECOVERY	Měření kondice
P1 – P12	Rychlý výběr programu P1 – P12.

## ZOBRAZENÁ DATA

TIME (ČAS)	Zobrazí: 0:00 – 99:99, Lze nastavit: 0:00 – 99:00
DISTANCE (VZDÁLENOST)	Zobrazí: 0:00 – 99:99, Lze nastavit: 0:00 – 99:00 km
CALORIES (KALORIE)	Zobrazí: 0:00 – 9999, Lze nastavit: 0:00 – 9990
PULSE (PULS)	Zobrazí: P30 - 240, Lze nastavit: 0-30 – 240
SPEED (RYCHLOST)	0–99.9 km
RPM (OTÁČKY ZA MINUTU)	0–999

## OVLÁDÁNÍ

1. Zapojte do zásuvky, konzole se zapne a zobrazí se všechny údaje (Obr. A) po dobu 2 sekund.
2. Konzole zobrazí hlavní menu (Obr. B)

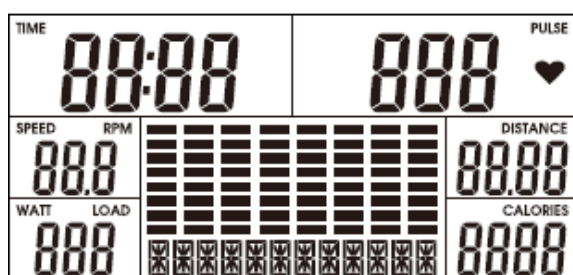

Obr. A



Obr. B

3. V hlavním menu si můžete pomoci navigačních tlačítek vybrat manuální program – programy P1-P12 – uživatel – HRC – WATT



4. Rychlý start a manuální program

Před tréninkem v manuálním programu uživatel může nastavit čas, vzdálenost, kalorie a pulse. Pomocí START / STOP tlačítka můžete program zapnout okamžitě bez nastavení.

Zátěž může být nastavená pomocí UP a DOWN tlačítek.

5. Programy

Uživatel si může vybrat programy P1 – P12.

Před tréninkem může uživatel nastavit cílový čas.

Pomocí UP a DOWN může uživatel vybrat program a potvrdit pomocí ENTER/MODE.

Zátěž může být nastavená pomocí UP a DOWN tlačítek.

6. HRC

Uživatel si může nastavit 55 %, 75 %, 90 % cílový puls.

Konzole automaticky vypočítá hodnotu pomocí věku uživatele.

Uživatel může nastavit délku tréninku a zastavit kdykoliv pomocí START/STOP tlačítka.



## 7. Uživatelský profil

Uživatel může nastavit profil zmáčknutím UP, DOWN a poté tlačítkem MODE. Podržení tlačítka MODE po dobu 2 sekund opustí nastavení profilu.

## 8. WATT

Původní hodnota výkonu je 120 W. Uživatel může hodnoty změnit pomocí UP a DOWN.

Konzole automaticky upraví odpor dle zadaných hodnot.

## 9. RECOVERY

Po tréninku uchopte rukojeti a zmáčkněte RECOVERY. Začne odpočet od 00:60.

Po odpočtu se zobrazí D1 – F6. F1 je nejlepší výsledek, F6 nejhorší.

## VÝHODY RECUMBENTU

Recumbent jsou výbornou volbou v případě potřeby stabilizace bederní části zad, protože sedíte opření, zatímco při cvičení na klasickém rotopedu jste shrbení nad řídítky. Recumbent tedy podporuje lepší držení těla.

Recumbent je také příznivější k Vaším kloubům. Spodní část zad je totiž položena ve velkém, stabilním sedle, a Vaše kolena a kotníky jsou chráněny před možným poraněním.

Skutečnost, že sedlo je větší, bývá často největším rozdílem oproti klasickým rotopedům. Právě pohodlí při sezení je rozdíl, který pocítí každý, kdo vyzkouší tento druh rotopedu.

Recumbent je dobrou volbou i pro většinu lidí s neurologickými poruchami. Pokud Vaše záda nebo klouby trpí revmatoidní artritidou, může recumbent být nejlepším řešením pro Vás z důvodu rozložení hmotnosti těla.

## ÚDRŽBA

- Čistěte pomocí měkkého hadříku a neagresivním čističem.
- Nepoužívejte agresivní čisticí prostředky.
- Elektrické části pouze otřete hadříkem. Zabraňte styku s vodou.

## SKLADOVÁNÍ

Uchovávejte recumbent v čistém a suchém prostředí. Ujistěte se, že hlavní vypínač je vypnutý a že stroj není zapojen do elektřiny.

## DŮLEŽITÁ UPOZORNĚNÍ

- Tento přístroj odpovídá standardním bezpečnostním předpisům a je vhodný pouze pro domácí využití. Jakékoliv jiné používání je zakázáno a může být pro uživatele nebezpečné. Za jakoukoli újmu způsobenou nesprávným a zakázaným zacházením se strojem nejsme zodpovědní.
- Předtím, než začnete s tréninkem na běžeckém pásu, poradte se se svým lékařem. Lékař by měl posoudit, zda jste fyzicky způsobilí stroj používat a jakou námahu jste schopný podstoupit. Nesprávné cvičení nebo přepínání organismu může uškodit Vašemu zdraví.
- Pečlivě si přečtěte následující rady a pokyny ke cvičení. Pokud pocítíte během cvičení bolest, nevolnost, špatně se Vám dýchá nebo máte nějaké jiné zdravotní potíže, ihned cvičení ukončete. Pokud bolest přetrvává, okamžitě navštivte lékaře.
- Tento běžecký pás není vhodný jako profesionální nebo lékařská pomůcka. Také jej nelze využít k léčebným účelům.

- Snímač tepové frekvence není lékařským přístrojem. Podává pouze orientační informace o Vaší průměrné tepové frekvenci a jakákoliv navrhovaná tepová frekvence není medicínsky závazná. Snímané data nemusí být s ohledem na nekontrolovatelné lidské a okolní faktory vždy přesné.

## OCHRANA ŽIVOTNÍHO PROSTŘEDÍ

Po uplynutí životnosti produktu nebo v případě, že by další oprava již byla ekonomicky nevýhodná, se výrobku zbavte v souladu s místními předpisy a šetrně k životnímu prostředí. Výrobek odneste na nejbližší sběrné místo k tomu určené.

Předpisovou likvidací pomůžete zachovat cenné přírodní zdroje a napomůžete prevenci negativních dopadů na životní prostředí, případně na lidské zdraví. Pokud si nejste jisti, konzultujte věc s místně příslušnými odpovědnými orgány, aby nedošlo k porušení předpisů a následné sankci.

Baterie nevhazujte mezi běžný odpad, ale odevzdejte je na místa určená pro recyklaci.

## ZÁRUČNÍ PODMÍNKY, REKLAMACE

### Všeobecná ustanovení a vymezení pojmů

Tyto záruční podmínky a reklamační řád upravují podmínky a rozsah záruky poskytované prodávajícím na zboží dodávané kupujícím, jakož i postup při vyřizování reklamačních nároků uplatněných kupujícím na dodané zboží. Záruční podmínky a reklamační řád se řídí příslušnými ustanoveními zákona č. 89/2012 Sb., občanský zákoník a zákona č. 634/1992 Sb., o ochraně spotřebitele, ve znění pozdějších předpisů, a to i ve věcech těmito záručními podmínkami a reklamačním řádem nezmiňovaných.

Prodávajícím je společnost SEVEN SPORT s.r.o. se sídlem Bořivojova 35/878, 13000 Praha, IČ: 26847264, zapsaná v obchodním rejstříku, vedeném Krajským soudem v Praze oddíl C, vložka 116888.

Vzhledem k platné právní úpravě se rozlišuje kupující, který je spotřebitelem a kupující, který spotřebitelem není.

„Kupující spotřebitel“ nebo jen „spotřebitel“ je osoba, která při uzavírání a plnění smlouvy nejedná v rámci své obchodní nebo jiné podnikatelské činnosti.

„Kupující, který není „spotřebitel“, je podnikatel, který nakupuje výrobky či užívá služby za účelem svého podnikání s těmito výrobky nebo službami. Tento kupující se řídí rámcovou kupní smlouvou a obchodními podmínkami v rozsahu, které se ho týkají.

Tyto záruční podmínky a reklamační řád jsou nedílnou součástí každé kupní smlouvy uzavřené mezi prodávajícím a kupujícím. Záruční podmínky a reklamační řád jsou platné a závazné, pokud v kupní smlouvě či v dodatku v této smlouvě či jiné písemné dohodě nebude stranami dohodnuto jinak.

### Záruční podmínky

Záruční doba

Prodávající poskytuje kupujícímu záruku za jakost zboží v délce 24 měsíců, pokud ze záručního listu, faktury ke zboží, dodacího listu, příp. jiného dokladu ke zboží nevyplývá odlišná délka záruční doby poskytovaná prodávajícím. Zákonná délka záruky poskytovaná spotřebiteli není tímto dotčena.

Zárukou za jakost přejímá prodávající závazek, že dodané zboží bude po určitou dobu způsobilé pro použití k obvyklému, příp. smluvenému účelu a že si zachová obvyklé, příp. smluvené vlastnosti.

### Záruční podmínky se nevztahují na závady vzniklé (pokud lze aplikovat na zakoupený produkt):

- zaviněním uživatele tj. poškození výrobku neodbornou repasí, nesprávnou montáží, nedostatečným zasunutím sedlové tyče do rámu, nedostatečným utáhnutím pedálů v klikách a klik ke středové ose
- nesprávnou údržbou
- mechanickým poškozením

- opotřebením dílů při běžném používání (např. gumové a plastové části, pohyblivé mechanismy, kloubové spoje, atd.)
- neodvratnou událostí, živelnou pohromou
- neodbornými zásahy
- nesprávným zacházením, či nevhodným umístěním, vlivem nízké nebo vysoké teploty, působením vody, neúměrným tlakem a nárazy, úmyslně pozměněným designem, tvarem nebo rozměry

## **Reklamační řád**

### **Postup při reklamaci vady zboží**

Kupující je povinen zboží, dodané prodávajícím prohlédnout co nejdříve po přechodu nebezpečí škody na zboží, resp. po jeho dodání. Prohlídku musí kupující provést tak, aby zjistil všechny vady, které je možné při přiměřené odborné prohlídce zjistit.

Při reklamaci zboží je kupující povinen na žádost prodávajícího prokázat nákup a oprávněnost reklamáce fakturou nebo dodacím listem s uvedeným výrobním (sériovým) číslem, případně týmiž doklady bez sériového čísla. Neprokáže-li kupující oprávněnost reklamáce těmito doklady, má prodávající právo reklamaci odmítnout.

Pokud kupující oznámí závadu, na kterou se nevztahuje záruka (např. nebyly splněny podmínky záruky, závada byla nahlášena omylem apod.), je prodávající oprávněn požadovat plnou úhradu nákladů, které vznikly v souvislosti s odstraňováním závady takto oznámené kupujícím. Kalkulace servisního zásahu bude v tomto případě vycházet z platného ceníku pracovních výkonů a nákladů na dopravu.

Pokud prodávající zjistí (testováním), že reklamovaný výrobek není vadný, považuje se reklamáce za neoprávněnou. Proávající si vyhrazuje právo požadovat úhradu nákladu, které vznikly v souvislosti s neoprávněnou reklamací.

V případě, že kupující reklamuje vady zboží, na které se vztahuje záruka podle platných záručních podmínek prodávajícího, provede prodávající odstranění vady formou opravy, případně výměny vadného dílu nebo zařízení za bezvadné. Proávající je se souhlasem kupujícího oprávněn dodat výměnou za vadné zboží jiné zboží plně funkčně kompatibilní, ale minimálně stejných nebo lepších technických parametrů. Volba ohledně způsobu vyřízení reklamáce dle tohoto odstavce náleží prodávajícímu.

Proávající vyřídí reklamaci nejpozději do 30 dnů od doručení vadného zboží, pokud nebude dohodnuta lhůta delší. Za den vyřízení se považuje den, kdy bylo opravené nebo vyměněné zboží předáno kupujícímu. Není-li prodávající s ohledem na charakter vady schopen vyřídít reklamaci v uvedené lhůtě, dohodne s kupujícím náhradní řešení. Pokud k takové dohodě nedojde, je prodávající povinen poskytnout kupujícímu finanční náhradu formou dobropisu.

**SEVEN SPORT s.r.o.**

Sídlo: Bořivojova 35/878, 130 00, Praha 3, ČR  
Centrála: Dělnická 957, 749 01 Vítkov  
Reklamační a servis: Čermenská 486, 749 01 Vítkov

IČO: 26847264  
DIČ: CZ26847264  
Telefon: +420 556 300 970  
Mail: eshop@insportline.cz  
reklamace@insportline.cz  
servis@insportline.cz  
Web: www.insportline.cz

---

**SK****inSPORTline s.r.o.**

Centrála, reklamační, servis: Električná 6471, 911 01 Trenčín, SK

IČO: 36311723  
DIČ: SK2020177082  
Telefón: +421(0)326 526 701  
Mail: objednavky@insportline.sk  
reklamacie@insportline.sk  
servis@insportline.sk  
Web: www.insportline.sk

Datum prodeje:

Razítko a podpis prodejce: