

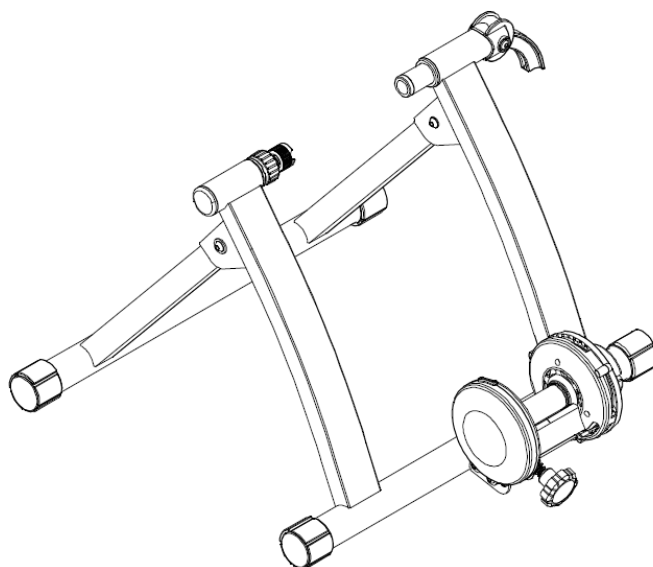

UŽIVATELSKÝ MANUÁL – CZ
IN 16389 Cyklistický trenažér inSPORTline Gibello



OBSAH

OBSAH BALENÍ	3
BEZPEČNOSTNÍ PŘEDPISY	3
UPEVNĚNÍ KOLA V TRENAŽÉRU	3
PÁČKA DÁLKOVÉHO OVLÁDANÍ.....	4
VYJMUTÍ KOLA ZE ZAŘÍZENÍ.....	4
ZÁRUČNÍ PODMÍNKY, REKLAMACE	5



OBSAH BALENÍ



1. A-rám zařízení s dálkovou páčkou
2. Náhradní zadní jehlice kola
3. Podložka předního kola

BEZPEČNOSTNÍ PŘEDPISY

- Manuál si přečtěte ještě před prvním použitím a uschovejte si ho pro budoucí potřebu. Dodržujte veškerá doporučení, abyste zabránili možnému zranění.
- Tento vnitřní trenážér pro klasické bicykly je určen pro rozměry kol: 26“, 27“ a 700 c.
- Neprovádějte neschválené modifikace, aby nedošlo k porušení pravidel záruky.
- Před každým cvičením se ujistěte, že je bicykl správně uchycen a zajištěn v rámu zařízení.
- Výrobek držte dále od dětí a domácích zvířat.
- Používejte pouze v řádně ventilované místnosti.
- Válec se používáním zahřívá. Nedotýkejte se ho proto holou rukou.
- Před zahájením cvičení se poraďte s lékařem.

UPEVNĚNÍ KOLA V TRENAŽÉRU

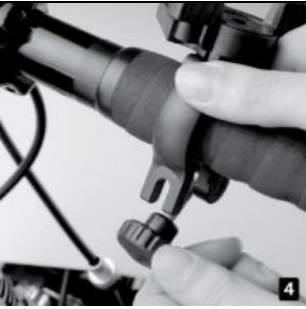
 <p>1</p>	<p>Zařízení rozložte a umístěte na rovnou plochu. Vložte osu zadního kola do svorek. Rychloupínací páčka musí být povolena.</p> <p>Nastavte hlavičku levé svorky tak, aby se dostala do kontaktu s osou a aby došlo k mírnému nadzvednutí kola. Ujistěte se, že výřez na hlavičce přilehl k rychloupínací páčce zadní osy (jehlice).</p> <p>POZNÁMKA: V závislosti na tvaru jehlice zadního kola Vašeho bicyklu bude možná nutné použít jehlici, která je přiložena u výrobku.</p>
 <p>2</p>	<p>Jakmile je kolo ve správné pozici, sklopte upínací páčku trenážéru pro zajištění bicyklu v rámu produktu.</p> <p>Přitáhněte pojistný kroužek na hlavičce levé svorky k rámu zařízení.</p> <p>POZNÁMKA: Páčka by měla být pevná vůči stlačení. Nicméně není nutné vyvíjet příliš velkou sílu, aby nedošlo k jejímu poškození.</p>
 <p>3</p>	<p>Pootočte knoflíkem na zadní straně zátěžového válce až se mírně dotkne pneumatiky.</p> <p>Je důležité použít spíše jemnější vzorek pneumatiky a pneumatika by měla být nahuštěna dle údajů na jejím plášti.</p>

	<p>Upevněte páčku dálkového ovládnání zátěže na řídítka tak, aby kabel byl mimo pedály a mimo zadní kolo.</p>
	<p>Pod přední kolo umístěte podložku pro fixaci kola a pro zvýšení pohodlí během cvičení.</p>

PÁČKA DÁLKOVÉHO OVLÁDÁNÍ

Trenažér má 6 poloh nastavení magnetické zátěže. Pomocí páčky dálkového ovládnání můžete zvyšovat nebo snižovat úroveň zátěže během cvičení. Tato změna spolu s možností řazení obohatí Váš trénink.

VYJMUTÍ KOLA ZE ZAŘÍZENÍ

1. Sundejte páčku dálkového ovládnání zátěže z řídítek.
2. Opět zašroubujte regulační knoflík zátěžového válce, aby se již více nedotýkal zadního kola.
3. Uvolněte upínací páčku na zařízení.

POZNÁMKA:

- Pokud došlo k výměně jehlice zadního kola za dodanou jehlici, dá se tato také použít k jízdě po běžných komunikacích.
- Pokud ponecháte bicykl upevněn v trenažéru, doporučuje se povolit regulační knoflík zátěžového válce, aby nedoléhal na pneumatiku. Zabráníte tak vzniku otlaků.



ZÁRUČNÍ PODMÍNKY, REKLAMACE

Všeobecná ustanovení a vymezení pojmů

Tyto záruční podmínky a reklamační řád upravují podmínky a rozsah záruky poskytované prodávajícím na zboží dodávané kupujícím, jakož i postup při vyřizování reklamačních nároků uplatněných kupujícím na dodané zboží. Záruční podmínky a reklamační řád se řídí příslušnými ustanoveními zákona č. 40/1964 Sb., Občanský zákoník, zákona č. 513/1991 Sb., Obchodní zákoník, a zákona č. 634/1992 Sb., Zákon o ochraně spotřebitele, ve znění pozdějších předpisů, a to i ve věcech těmito záručními podmínkami a reklamačním řádem nezmiňovaných.

Prodávajícím je společnost SEVEN SPORT s.r.o. se sídlem Bořivojova 35/878, 13000 Praha, I.Č. 26847264, zapsaná v obchodním rejstříku, vedeném Krajským soudem v Praze oddíl C, vložka 116888.

Vzhledem k platné právní úpravě se rozlišuje kupující, který je spotřebitelem a kupující, který spotřebitelem není.

„Kupující spotřebitel“ nebo jen „spotřebitel“ je osoba, která při uzavírání a plnění smlouvy nejedná v rámci své obchodní nebo jiné podnikatelské činnosti.

„Kupující, který není „spotřebitel“, je podnikatel, který nakupuje výrobky či užívá služby za účelem svého podnikání s těmito výrobky nebo službami. Tento kupující se řídí rámcovou kupní smlouvou a obchodními podmínkami v rozsahu, které se ho týkají a obchodním zákoníkem.

Tyto záruční podmínky a reklamační řád jsou nedílnou součástí každé kupní smlouvy uzavřené mezi prodávajícím a kupujícím. Záruční podmínky a reklamační řád jsou platné a závazné, pokud v kupní smlouvě či v dodatku v této smlouvě či jiné písemné dohodě nebude stranami dohodnuto jinak.

Záruční podmínky

Záruční doba

Prodávající poskytuje kupujícím záruku za jakost zboží v délce 24 měsíců, pokud ze záručního listu, faktury ke zboží, dodacího listu, příp. jiného dokladu ke zboží nevyplývá odlišná délka záruční doby poskytovaná prodávajícím. Zákonná délka záruky poskytovaná spotřebiteli není tímto dotčena.

Zárukou za jakost přejímá prodávající závazek, že dodané zboží bude po určitou dobu způsobilé pro použití k obvyklému, příp. smluvenému účelu a že si zachová obvyklé, příp. smluvené vlastnosti.

Záruční podmínky se nevztahují na závady vzniklé (pokud lze aplikovat na zakoupený produkt):

- zaviněním uživatele tj. poškození výrobku neodbornou repasí, nesprávnou montáží, nedostatečným zasunutím sedlové tyče do rámu, nedostatečným utáhnutím pedálů v klikách a klik ke středové ose
- nesprávnou údržbou
- mechanickým poškozením
- opotřebením dílů při běžném používání (např. gumové a plastové části, pohyblivé mechanismy, kloubové spoje, atd.)
- neodvratnou událostí, živelnou pohromou
- neodbornými zásahy
- nesprávným zacházením, či nevhodným umístěním, vlivem nízké nebo vysoké teploty, působením vody, neúměrným tlakem a nárazy, úmyslně pozměněným designem, tvarem nebo rozměry

Reklamační řád

Postup při reklamaci vady zboží

Kupující je povinen zboží, dodané prodávajícím prohlédnout co nejdříve po přechodu nebezpečí škody na zboží, resp. po jeho dodání. Prohlídku musí kupující provést tak, aby zjistil všechny vady, které je možné při přiměřené odborné prohlídce zjistit.

Při reklamaci zboží je kupující povinen na žádost prodávajícího prokázat nákup a oprávněnost reklamace fakturou nebo dodacím listem s uvedeným výrobním (sériovým) číslem, případně týmiž doklady bez sériového čísla. Neprokáže-li kupující oprávněnost reklamace těmito doklady, má prodávající právo reklamaci odmítnout.

Pokud kupující oznámí závadu, na kterou se nevztahuje záruka (např. nebyly splněny podmínky záruky, závada byla nahlášena omylem apod.), je prodávající oprávněn požadovat plnou úhradu nákladů, které vznikly v souvislosti s odstraňováním závady takto oznámené kupujícím. Kalkulace servisního zásahu bude v tomto případě vycházet z platného ceníku pracovních výkonů a nákladů na dopravu.

Pokud prodávající zjistí (testováním), že reklamovaný výrobek není vadný, považuje se reklamace za neoprávněnou. Proávající si vyhrazuje právo požadovat úhradu nákladu, které vznikly v souvislosti s neoprávněnou reklamací.

V případě, že kupující reklamuje vady zboží, na které se vztahuje záruka podle platných záručních podmínek prodávajícího, provede prodávající odstranění vady formou opravy, případně výměny vadného dílu nebo zařízení za bezvadné. Proávající je se souhlasem kupujícího oprávněn dodat výměnou za vadné zboží jiné zboží plně funkčně kompatibilní, ale minimálně stejných nebo lepších technických parametrů. Volba ohledně způsobu vyřízení reklamace dle tohoto odstavce náleží prodávajícímu.

Proávající vyřídí reklamaci nejpozději do 30 dnů od doručení vadného zboží, pokud nebude dohodnuta lhůta delší. Za den vyřízení se považuje den, kdy bylo opravené nebo vyměněné zboží předáno kupujícímu. Není-li prodávající s ohledem na charakter vady schopen vyřídít reklamaci v uvedené lhůtě, dohodne s kupujícím náhradní řešení. Pokud k takové dohodě nedojde, je prodávající povinen poskytnout kupujícímu finanční náhradu formou dobropisu.



SEVEN SPORT s.r.o.

Sídlo: Bořivojova 35/878, 130 00, Praha 3, ČR
Centrála: Dělnická 957, 749 01 Vítkov
Reklamace a servis: Čermenská 486, 749 01 Vítkov

IČO: 26847264
DIČ: CZ26847264
Telefon: +420 556 300 970
Mail: eshop@insportline.cz
reklamace@insportline.cz
servis@insportline.cz
Web: www.insportline.cz

SK

inSPORTline s.r.o.

Centrála, reklamácie, servis: Električná 6471, 911 01 Trenčín, SK

IČO: 36311723
DIČ: SK2020177082
Telefón: +421(0)326 526 701
Mail: objednavky@insportline.sk
reklamacie@insportline.sk
servis@insportline.sk
Web: www.insportline.sk

Datum prodeje:

Razítko a podpis prodejce: