

Kosárlabda Palánk

Cikk szám: 1158

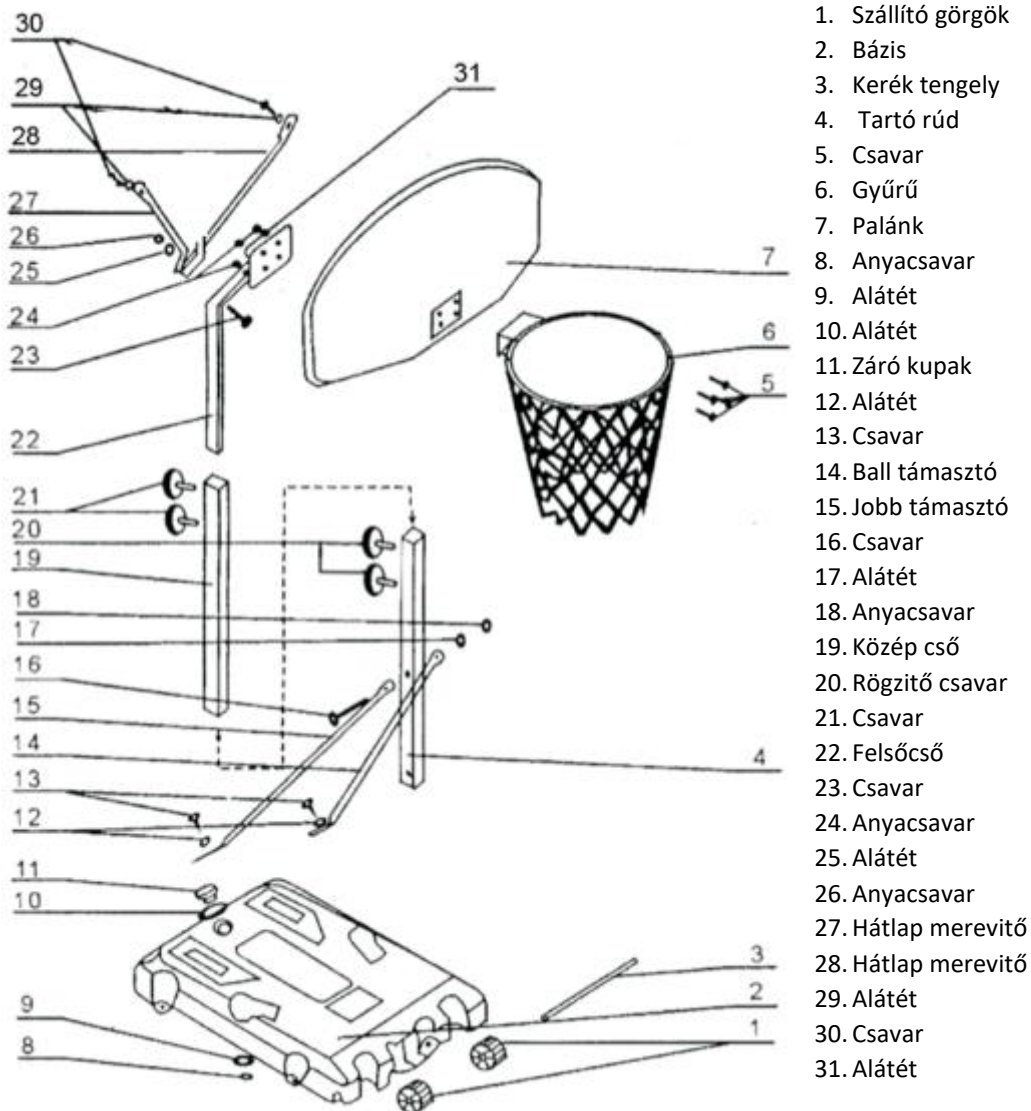

Alkatrészek



Összeszerelés

1. Helyezze be a keréktengelyt (3) az alaplemez (2) elülső nyílásaiba, majd helyezze be a bal kereket, a tartó rúdat (4) és a jobb kereket is. Rögzítse a két tartó elem (14) (15) egyik végét az alapra csavarral (13), alátéttel (9) (12) és anyával (8). Ezután rögzítse a 2 tartóelem másik végét a külső csőre (4) csavarral (16), alátéttel (17), anyával (18).
2. Majd a palánkot (7) és a kosárgyűrűt (6) rögzítse a felső rúdra (22) csavarral és alátéttel együtt 5,24,31.
3. A hátlap merevítőt (27) (28) szerelje a felső csőre (22) a csavarokká (23) (30), alátéttel (25) (29) és anyával(26).
4. Helyezze a középső csövet (19) a külső csőbe (4), rögzítő csavarral (20) rögzítse őket.
5. A középső cső és a felső cső összeszerelése
Helyezze a felső csövet (22) a középső csőbe (19). A magasság igény szerint állítható. Rögzítse a csöveket a rögzítőcsavarral (21).
6. Töltse fel az alapot vízzel, majd zárja le az alátéttel (10) és műanyag fedéllel(11).

Artikkel	Leírás	Darab szám	Artikkel	Leírás	Darabszám
1	8 x 16 mm	2	A	Háló	1
2	8 x 40 mm	2	B	Tartó cső	1
3	8 x 80 mm	4	C	Merevítő	2
4	8 x 110 mm	2	D	Gyűrű	1
5	12 x 150 mm	2	E	Palánk	1

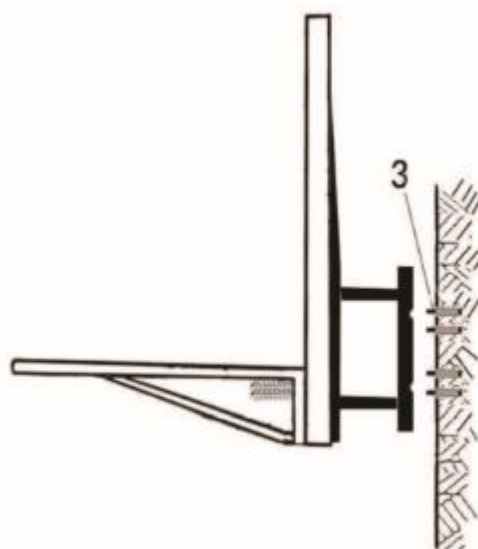
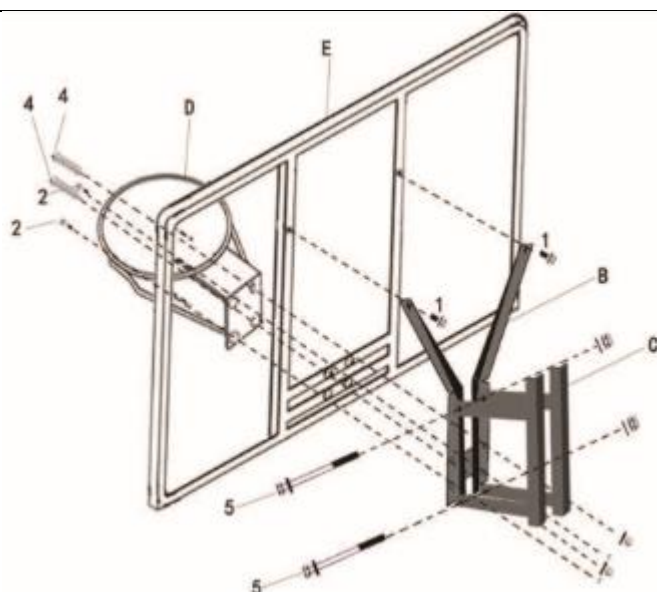

Rögzítse a palánkhoz (E) a gyűrűt(D) és a legfelső csövet (B) a csavarokkal (4,2).
Utána rögzítse a tartó csövet (B) csavarokkal (1) és A merevítővel (C) és csavarokkal (5)

Majd rögzítse a falra.

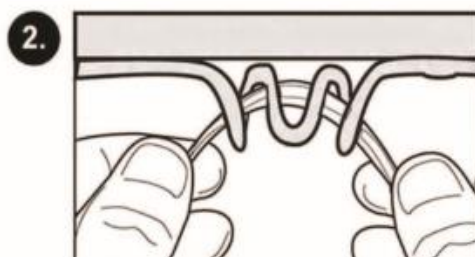
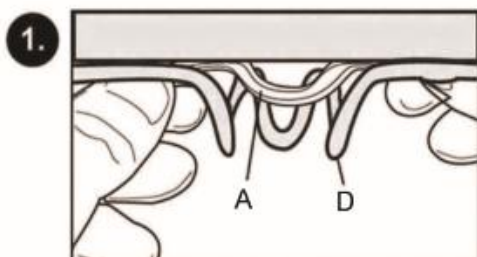

Fontos Biztonsági előírások

A rendszert összeszerelő és használó személyeknek el kell olvasniuk, meg kell érteniük és be kell tartaniuk a következőket, és a tulajdonosnak biztosítania kell, hogy minden játékos megértse és betartsa az összes szabályt.

1. Összeszerelés előtt a rendszert összeszerelőnek gondosan el kell olvasnia a használati és szerelési útmutatót, és ellenőriznie kell a dobozban lévő összes alkatrészt meg van-e.
2. A kosárlabda álvány elhelyezése előtt válasszon egy megfelelő helyet az alap alatti felületnek vízszintesnek kell lennie. És a kosárlabda palánkot csak, akkor használhatja, ha már meg van töltve vízzel vagy homokkal.
3. Használat előtt ellenőrizze le a bázis stabilitását. Az alap alatti felületnek simának kell lennie, és nem tartalmazhat kavicsot vagy más éles tárgyakat, amelyek a bázis sérülését okozhatják
4. A felhasználó ne húzza az alapot a földön, nehogy megsérüljön a termék.
5. Ezt a kosárpalánkot nem versenyére tervezték. A rendszer használata közben ne viseljen ékszereket (gyűrűket, karkötőt, nyakláncot). Súlyos személyi sérüléseket idézhet elő, bele akadhat a hálóba vagy a palánkgyűrűbe.
6. Ne használja a készüléket szeles és / vagy szélsőséges időjárási körülmények között, különben a kosárpalánk felborulhat. Állítsa a kosárpalánkot a legalacsonyabb magasságra.
7. A oszlopra semi féleképpen se másszon.
8. A kosárpalánkot csakis felnőtt személy szerelheti össze.
9. Annak elkerülése érdekében, hogy a bázis ne sérüljön meg, amikor az alapon lévő víz jéggé válik, kérjük, ügyeljen arra, hogy ürítse ki az alapot, és töltsse fel az alapot 90 kg homokkal, ha a hőmérséklet -0°C alatt van.
10. Ellenőrizze a kosárpalánkot rendszeresen a sérült vagy laza alkatrészeket cserélje le. Ha bármilyen problémát észlel, akkor azonnal intézkedéseket kell tenni.